

דרך חכמת האמת

והוא חיבור מלוקט מכל ספרי הקבלה של גהורא דבוצינא,
האור הבהיר, האספקלריה המאירה קודש קדשים

רבינו משה חיים לוצאטו זיע"א

והיא דרך ישרה להבנת חכמת האמת דבר דבור על אפניו, על פי
כללות האילן, המבוסס על העץ חיים של האר"י הקדוש, ועל פי
הפתרון – שהיא תורת ההנהגה – בדרך השכלית אשר מתארת הקבלה
בראייה חדשה ובתבונה עמוקה. אשרי העם שככה לו.

נערך ונסדר בסיעתא דשמייא
לכבוד השכינה ועם ישראל

ע"ה מרדכי שריקי ס"ט

מכון רמח"ל
עיה"ק ירושלים תובכ"א
כ"ו אייר התשנ"ט

יצא לאור ע"י
מכון רמח"ל
ת.ד. 43204
ירושלים 91400
טל: 02-6535101
פקס: 02-6510821

©
כל הזכויות שמורות
נרפס בישראל
All Rights Reserved
Printed in Israel
הפקה - יזחנן לוטפי
052-578460

תוכן עיניים

הקדמה 9

מבוא לחכמת הקבלה [מתוך כללי מלחמת משה] 15

כללות האילן

פרק ראשון: יחוד האין סוף, צמצום, חלל, קו, א"ק, אח"פ א

פרק שני: אורות העיניים, עולם הנקודים, שבירת הכלים כט

פרק שלישי: בנין פרצופי עתיק, א"א, אבא ואימא נא

פרק רביעי: בנין פרצוף זעיר אנפין ע"י עיבור יניקה וגדלות סז

פרק חמישי: בנין פרצוף נוקבא פג

פרק שישי: זיווגי זעיר אנפין ונוקבא צא

פרק שביעי: התלבשות הפרצופים זה בזה צט

פרק שמיני: תיקוני הפרצופים והעולמות קט

פרק תשיעי: המלאכים, מדרגות הס"א ופעולותיה קמא

פרק עשירי: הנשמה וחלקיה – תיקוניה ע"י עיבור וגלגול קנט

בס"ד

יום שני, ל"ב למ"ט-מונים תשנ"ט
י"ז אייר תשנ"ט

המלצה

ראה ראיתי עלים לתרופה מהספר **דרך חכמת האמת** על כללות האילן עם ביאור הפתרון והמראה בהוצאת **"מכון הרמח"ל"** בראשותו של **הרה"ג מרדכי שריקי שליט"א** אשר כבר אתמחי גברא בספריו הראשונים ועוסק בתורתו של הרמח"ל יומם ולילה ובקי הוא בחדרי חדרים. ועין הקורא תיחזנה משרים על בקיאותו בתורת הרמח"ל ועל דברים שהם כסולת נקיה להסביר ולהאיר עיני חכמים וכתבם בטוב טעם ודעת וגילה בספר הזה תעלומות שלא ידענום עד עתה.

מי אנו שנעריך את גדלותו של הרמח"ל בעל **"מסילת ישרים"**, אולם מזה נדע כשם שהספר **"מסילת ישרים"** הוא ספר יסודי במוסר וכולו רצוף אהבת התורה ולימוד יראת שמים שהוא אוצרו. והספר כתוב בצורה עמוקה מאוד מאוד וע"כ צריכים לחזור ולשנן אותו מספר פעמים. וידוע מה שאמר הגאון מוילנא שאם היה חי הרמח"ל היה הולך ברגל להקביל את פניו. וכן האגרות שלו ושאר כתביו אין להבין אותם כפשוטם כי עמוקים הם דבריו ושי צורך לחזור ולחזרו עד שמבינים, ואם לא מבין יתלה האשמה בעצמו.

ובואו ונתזיק טובה מרובה להרה"ג הנ"ל שליט"א שטרח ויגע והוציא דבר משובח ומנופה ב"ג נפה מתחת ידו. ויהי רצון שזכות הרב הרמח"ל זצ"ל תגן עבורו ועבור העוזרים והמסייעים שחפץ ה' בידם יצלח וכל אשר יפנו ישכילו ויצליחו ונזכה להקים שכינתא מעפרא, ונראה בביאת הגואל ובנין אריאל בעגלא ובזמן קריב, אכ"ר.

מרדכי אליהו

ראשון לציון הרב הראשי לישראל לשעבר

הקדמה לדרך חכמת האמת מאת המו"ל

הדמות הכבירה ורבת־פנים של רבינו משה חיים לוצאטו הולכת ומתגלית בדורינו בצורה מדהימה. הרמח"ל איננו רק בעל ה"מסילת ישרים" שנעשה דרך לכל גדולי המוסר, הוא לא רק מופיע כמדריך הגדול באמונה על ידי "דעת תבונות" ו"דרך ה'", אלא הוא מתגלה לעינינו כמקובל אמיתי שידע לסכם ולפרש, באופן עצום, תורת האר"י. יבוא היום, עם חשיפת מלוא ההיקף של מפעלו הרוחני (כולל אי"ה זוהר תנינא), יופיע רבינו הרמח"ל, כאיש האלוקים, אשר בקע לנו השמים, והוריד לנו האמת ארצה, לסלול דרך למלכות ישראל. מה שהיה עד עכשיו סתום וחתום בלב חכמי האמת, נעשה כעת גלוי וידוע לעיני כל ישראל. על הפן הזה של הרמח"ל, כאיש האלוקים, דברנו כבר בהקדמות של תיקונים חדשים (מהדורת מכון רמח"ל, תשנ"ז) ושל מ' הגאולה (מ' מכון רמח"ל, תשנ"ח), ועוד חזון למועד.

בספר הנוכחי, ברצוני להדגיש המישור של קבלת האר"י אצל הרמח"ל. דבר זה מוצא את ביטוי בראש ובראשונה בחיבורו "כללות האילן" שנקרא גם כן: "עשרה פרקי משנה". בחיבורו הנ"ל, באופן מדהים, סיכם המחבר, בכללים קצרים מאוד, כל תורת האר"י: "בו יתבאר כל האילן של הספירות והפרצופים והעולמות, מן המדרגה הראשונה עד האחרונה – דהיינו מתחילת אדם קדמון עד סוף כל העולמות, המסור לנו מן האר"י זלה"ה." (מאמר הויכוח עמ' לח). בכללות האילן הצביע המחבר על כל השרשים – דהיינו הכללים, לא החסיר כלום בהם. הענפים – דהיינו הפרטים, הניח אותם, היות שאין צורך למחבר בשביל זה. וכלשונו: "וגם אין תכלית לכל הפרטים הגדולים הנדרשים על הנושא ההוא, ואין לי צורך לאסוף אותם, כי כשידעת כל השרשים – תדע כל הפרטים מעצמך כי תקראם במקומם [בכתבי האר"י]" (שם עמ' סד). הרמח"ל חיבב מאוד הכללים, וכמעט בכל תחום כתב כללים (בש"ס: דרך תבונות, במוסר: מסילת ישרים, באמונה: דרך ה', בהלכה: ספר הדינים [ר' אגרות, עמ' רמ], בדקדוק, במליצה, בהיגיון, וכמובן בקבלה). בלי כללים, אי אפשר להשיג את החכמה ולהתבונן בה, וכך הוא כותב ב"דרך ה', בהקדמה:

"ואמנם צריך שתתבונן, שהנה מספר הפרטים עצום מאד מהכיל אותם שכל האדם, ואי אפשר לו לדעת כלם. ואולם מה שראוי לו שישתדל עליו, הוא ידיעת כללים, כי כל כלל בטבעו כולל פרטים הרבה, וכשישיג כלל אחד נמצא משיג מאליו מספר רב מן הפרטים. ואע"פ שלא הבחין בם עדיין ולא הכיר היותם פרטי הכלל ההוא, כי הנה כשיבוא אחד מהם לידו לא יניח מלהכיר אותו, כיון שכבר ידוע אצלו הענין הכללי, אשר אי אפשר להם היות בלתו. וכן אמרו ז"ל: לעולם יהיו דברי תורה בידיך כללים ולא פרטים."

במשך חייו, רבינו הרמח"ל חיבר מערכת שלמה של "כללים" בקבלה. כבר בצעירותו, בשנת תפ"ט, שלח לרבו אילן וכללים:

"נפלאו בעיני מאד דברי כ"ת אשר דיבר על האילן [המצורף לכללים הראשונים הקצרים] ששלחתי לו, כי לא מצא בו דבר חדש. והוא רובו חדש, דברים אשר לא נודעו ולא הובנו כלל, כי על כן שגו בהם רבים. אך האמת הוא, כי בקצור גדול הוא עשוי, ועל כל מילה צריך דיון רב, כי זאת היתה הכוונה בו – לכלול כל כללי החכמה בקוצר רב. והנה ארשום לכבוד תורתו מהם שנים שלשה דברים ממנו, למען בלבבו הרחב יבין מדבר אל דבר." (אגרות עמ' יד)

מערכת הרחבה של ה"כללים" בחכמת הקבלה מתחלקת לשני סוגים. בסוג הראשון (כללות האילן, כללים שניים) הכוונה בהם היתה הצגת קבלת האר"י בדרך ההשתלשלות ע"י כללים קצרים המתארים יציאת הספירות, הפרצופים והעולמות זה מזה, מן האין סוף ב"ה עד העשייה וענפיה.

בסוג השני של הכללים (כללים ראשונים [תפ"ט], כללים אחרונים [תצ"ד], קל"ח פתחי חכמה) הכוונה בהם היתה לפרש הקבלה בדרכו המיוחדת של הרמח"ל, דהיינו דרך הנמשל וההנהגה, להבין כל משמעות הספירות והפרצופים שמהם יוצאים כל הבריאות וחוקי הנהגתם. בקבוצה הזאת, נראה שהקל"ח הוא הספר השיטתי, המקבץ רוב הידיעות בתחום זה של הנמשל. כאן, יותר מכל ספר אחר בכללים, ניכרת בו היטב המגמה העיונית והמעמיקה של קבלת האר"י.

הנה בתחילת המאמר הויכוח של החוקר והמקובל, המחבר הוכיח בטוב טעם ודעת שידיעה שטחית של האילן לבד, דהיינו השתלשלות הדברים – אין זו ידיעה כלל, וזה לשונו:

"כי הבנת הדברים בכללם – סתום וחתום מאוד, כי הוא [האר"י] זללה"ה סתם דבריו הרבה, ולא רצה לפרש בכתב. **זנולד מזה – שהקוראים בדבריו לקחו אותם על פשוטם ושטחיותם, ואין זו הבנה כלל.** כי נקרא שאין בידינו אלא שמות ענינים שצריך לזכור אותם כמפתח של ספרים. כי כאשר ידענו שיש כל כך ספירות, ושיש כל כך פרצופים, ושיש כל כך עולמות ושהם מתלבשים זה בזה, ושיש כל כך עליות וירידות, ואין אנו יודעים מה הכוונה בכל הדברים האלה ומה ענינם – נמצא שאין זו ידיעה כלל, **אלא זכרון של גירסא, אך בלא שום סברא.** והרח"ו עצמו כך הזהיר בפירוש מאמר הפסיעות, ואמר ז"ל: "אמנם לא יחשוב הקורא בביאורי זה כי יוכל להבין כמגע השבולת דרוש הזה כולו, כי אלף שנים אילו חיה – לא יתחיל אפילו בהתחלת הקדמה אחת" עכ"ל [הרח"ו]. (שערי רמח"ל עמ' לר"ל).

אחרי שהמחבר בירר לחוקר את החובה להבין ולהעמיק בסודות התורה, ובפרט בכתבי האר"י, דהיינו שלא להסתפק בפשט ובשטחיות הדברים, מתחיל אח"כ לפרש לו מהו הסדר הנכון בלימוד הקבלה. לפני שנראה את הצעת הסדר של המקובל לחוקר, צריך לומר ש"החוקר" שלנו הוא חוקר משופשף, שכבר שטטה מחשבתו בקבלה, אלא שמוצא דברים מוזרים שאינם מספקים את נפשו. אם כן, הסדר שמציע המקובל אינו מיועד למתחילים, אלא לאלו שכבר למדו, ומרוב הפרטים לא מצאו ידים ורגלים לדבר, ולא הבחינו בין שרשים לבין ענפים. לאלה, מציע הרמח"ל קודם כל, להסתלק מן הערבוביה, על ידי ידיעת השרשים בכללותם, ואחר כך ללכת אל הבנת הדברים. וזה לשונו:

"והנה הלכתי בסדר הויכוח מן הקודם אל הנמשך לו, כאשר יאות לשכל ההולך ומתישב על הדברים כסדר, וחילקתיו לה' ויכוחים: הא' – בו יבואו כל התמיהות הגדולות הנופלות לכאורה על כללות החכמה על פי דברי המקובלים זלה"ה, וישובם, הכל באר היטב. [שים לב שהויכוח הזה לא מענין כל כך המתחיל ללמוד בחכמה זו, ולכן איננו מוכרח שיבוא בתחילה]. הב' – בו יתבאר כל האילן של הספירות והפרצופים והעולמות, מן המדרגה הראשונה עד האחרונה, דהיינו מתחילת אדם קדמון עד סוף כל העולמות, המסור לנו מן האר"י זלה"ה [דהיינו כללות האילן]. הג' – בו יתבאר כוונת כל האילן הזה בכל ענפיו בקיצור נמרץ, מה שצריך לעמוד על תוכן כוונת החכמה בכל דרושיה [דהיינו הקל"ח]. הד' – בו יתבארו כל עניני האילן בארוכה, ובכל ענין יבחנו בו כל ההבחנות שצריך להבחין בו [כלומר: פירוש הקל"ח]. הה' – הוא סדר **למוד ללמד למי שמתחיל בחכמה**. ומי שירצה להתלמד בסדר נכון, הנה יצטרך להתחיל מן הויכוח זה האחרון [דהיינו הה'], ואחר [כך] ילך אל הויכוח השני [האילן], ואח"כ אל השלישי [הקל"ח], ואח"כ אל הרביעי [פירוש הקל"ח]. כי אני הלכתי על פי סדר הויכוח, כדי ללכת על דרך המאמר שרציתי בו." (מ' הויכוח עמ' לח"לט).

נמצאנו למדים שהמתחיל בתורת הקבלה, צריך ללמוד קודם כל ויכוח החמישי. בויכוח זה מפרש לנו הרמח"ל המושגים הבסיסיים של חכמת האמת, כגון: הצמצום, הספירות, הפרצופים, אדם קדמון, עולם הנקודים, עולם התיקון, אבי"ע, וכי'. פירושו סובב גם על המראה וגם על הפתרון – השתלשלות והנהגה. בספר דידן הבאנו במכוא ה"כללים" מתוך מלחמת משה, שהוא חיבור מקביל לויכוח הה' עם תוספות קטנות.

במקום אחר משנן הרב **הסדר** לתלמיד (שכבר יש בידו היסודות הבסיסיים):

"מעתי שני דברים צריכים אנו ללמוד בסדר – זה אחר זה, כמו שאמרת ליך: בתחילה צריך לדעת כללות כל מה שיש לנו בקבלה בידנו – שיש במראה המרכבה העליונה, פירוש: כללות הספירות וכל המשפטים המוזכרים בהם, שזה הדבר הוא העומד רק במסורת [דהיינו:

כללות האילן], שכך מסרו לנו בעלי הנבואה ורוח הקודש. אחר כך צריך לחזור על כל זה, ולדעת פתרון כל המראה הזה. **וכללות הפתרון הזה, הוא כללות ההנהגה העליונה**, כפי מה שניתן לנו להשיג. (מ' הויכוח עמ' סג)

נמצאת למד **הסדר**: בהתחלה כללות האילן, ואח"כ כללות ההנהגה "בגדרים קצרים", דהיינו הקל"ח בלי הפירוש, ואח"כ הפירוש.

בספר דידן, כדי להקל על הקורא, העמדנו באותו דף כללות האילן (המראה), ומולו ההנהגה (הפתרון). וזאת מכמה סיבות:

א – ראינו שהלומד האילן על הסדר (ואחר כך ההנהגה), מתקשה לעבור לפרק שני או שלישי היות שכל הלימוד הזה הוא מופשט, והשכל רוצה לצייר במחשבה המושגים ההם, וכדברי הרמח"ל: "מטבע החכמים לבקש הבנה מיושבת ולדעת דברים בעמקם, ולא להתרצות במילין בעלמא". (הויכוח עמ' לז). ובאמת הדברים הם מוזרים למי שקורא אותם בפעם ראשונה, ועלול הלומד להתייאש ולעזוב מיד הלימוד הזה, אם לא ימצא איזה הבנה שתספק צימאונו. על ידי הקל"ח שעומד מול האילן, הקורא יכול להציץ, ולהבין מיד כוונת המראה. אבל, אין הכי נמי, אם הלומד יודע, או כבר רגיל למושגים של קבלת האר"י (כמו החוקר שלנו), אז הוא יכול לקרוא כל האילן, ואח"כ יבוא לפתרון.

ב – בספרו "ביאורים לאוצרות חיים", הרמח"ל התחיל לפרש בדרך ההנהגה את האוצרות (שהוא סיכום ההשתלשלות) של רבי חיים ויטל זלה"ה, כשהוא כותב פירושו מול (דהיינו בגיליונות) הטקסט המקורי. גם היום, רוב המחברים כותבים הערותיהן או פירושיהן, תחת, או מול המקור. בדפוסים גם כן, פירושי הברטנורה ותו"ט הם מול המשנה; פירושי רש"י ותוספות, הם מול הגמרא, כשהמטרה, היא להקל על הלומד.

ג – רבינו הרמח"ל כתב ספרו "דעת תבונות" (ויכוח השכל והנשמה) לאלו שלא יודעים קבלה, אמנם רצונם לחזק יסודות האמונה בקרבם. עינינו הרואות, שהמחבר ביאר מעיקרי האמונה בדרך ההנהגה, בלי להזדקק למושגים של המקובלים (כגון: צמצום, ספירות, פרצופים וכו'). נמצאת למד, **שלוש האנשים, לא מוכרח לדעת בתחילה ההשתלשלות של האילן כדי ללמוד אח"כ ההנהגה (הפתרון)**. ולכן אחרי שהלומד עיין ב"דעת תבונות", הוא יכול לגשת לכללים אחרונים [שכתב המחבר באייר תצ"ד, ונדפסו בשם כללים ראשונים] אשר הם ערוכים בהקבלה צמודה לדעת תבונות, ולהתבונן מן המאוחר אל המוקדם. אמנם לאלו הלומדים קבלת האר"י יש ענין לדעת כל כללות האילן על פי סדר ההשתלשלות, בלי ערבוביה של שרשים וענפים, אבל למתחילים בחכמה זו, בוודאי, יוכלו ללמוד האילן בד בבד עם הקל"ח (הגדרים), ומה שכתב במאמר הויכוח: זה אחר זה – אין זה לעיכובה.

וכדי לחזק דברינו, בוא וראה מה שכתב רבינו הרמח"ל לרבו בשנת תצ"ד:

"אחלה פני כ"ת אם יכול לקרות הויכוח [חוקר ומקובל] אשר בידו, יקרא מהר וישלחהו לי, ואם אין ישלחהו בלא קריאה, כי אין לי העתק אחר כיוצא בו, יחנני ואל יאחר, כי כבר הלשון של הספר הוא [הויכוח חוקר ומקובל] אפשר שלא יובן כולו בלעדי. וכבר אני רוצה לחדש כל העיניים ההם בדרך אחר מובן הרבה." (אגרות עמ' רמה)

אלו הם הסיבות שהביאו אותנו לערוך ולהציג בד בבד הפתרון והמראה. במרכז הכללים יבוא האילן ובצדו השמאלי יבוא הפתרון, בעיקר מתוך הגדרים של קל"ח [וקצת מפירושו], ועוד כמה הארות חשובות מתוך אדיר במרום. היות שהכללים נכתבו בקיצור גדול, הוספנו מילים בתוך ריבועים [] להשלמת הקריאה וההבנה. יתרה מזו, בצדו הימני של האילן [במראה] הובאו "ענפי האילן", דהיינו "כללים שניים" (פתחי חכמה ודעת), שהם בעצם פרטי ההשתלשלות, ורק הדברים הסובבים באופן ישיר על האילן הובאו. הוספנו גם כן במראה כמה פרטים מתוך כללי חכמת האמת שמוסיפים נופך דעת.

לא רק בכתבי קבלה של הגילויים רמח"ל חידש, גם במערכת הכללים של הקבלה, ניכר כחו ותקפו של רבינו הגדול, אשר מאיר לכל הארץ ולדרים עליה, בתורתו הבהירה, אשר נחל לעם ישראל דרך ישרה אשר יבור לו כל אדם. הרמח"ל השתדל בכל כוחו להציג, לסדר ולברר חכמת האמת לעיני כל ישראל, כל אחד לפי סגנונו: המקובלים, החוקרים, הפשטנים, והמתחילים. אנחנו השתדלנו להציג ב"דרך חכמת האמת" הגוונים השונים של תורת הרמח"ל – האספקלריה המאירה, כדי שכל אחד יוכל לרוות את צימאונו.

ויהי רצון שמלאכה זו תהיה לנחת לצדיק יסוד עולם, אשר מימיו אנו שותים. וכל מחשבתנו – שלי ושל חברי: ר' שלום אטלי ורב מרדכי גורליק שהיו יד ימיני בספר הזה – היא: לשמש תורת הרמח"ל, שכל מטרתה היא רק לפרסם אלהותו יתברך ויחודו בעולם.

ירושלים ערב ראש חודש אייר התשנ"ט
מכון רמח"ל
ע"ה מרדכי שריקי ס"ט

זה תבין שבכל הנהגת הטבע הוא המנהג. אדרבא, יכול הכופר לומר ח"ו – הניסים הם מן הב"ה, אך הדברים הטבעיים אינם ממנו, אלא מניח הדברים ללכת במקרה הטבעי, ואין השגחתו פועלת במ.

ואם תאמר, להוציא ידיעת חכמה זאת מן חכמת הטבע, כמו שחשבו אחרים לקרוא אל הטבעיות: "מעשה בראשית" – אינו כן ודאי, שהרי גם כופרי ההשגחה יתבוננו על הטבע. אדרבה, הם האומרים, עולם כמנהגו נוהג והולך.

ואם מכל אלה לא תוציא ידיעה זאת, עדיין מוטל עליך לקיים מצוה זו, וצריך שתמצא דרך לקיימה. ואין זה כי אם בחכמת האמת הזאת, כי היא המגלה ומודיעה ענין זה האמיתי של ההשגחה וכל התלוי בזה, והיא תודיע יחודו ית"ש בכל הצדדין שאפשר לחשוב; כי כל ענינה הוא רק זה: להודיע היחוד העליון ב"ה כראוי, ולהודיע שכל מה שהיה ושהוה ושיהיה – הכל מושגח מאתו בהשגחה פרטית, ולפרש דרכי ההנהגה הזאת, ולפרש על פיהם את כל המעשים, פירוש – הבריות שבעולם וכל המעשים אשר נעשו בהם, מן היום הראשון עד הסוף שבהם.

שנית – אפילו לא היינו מצווים על זה, היינו צריכים ללכת אחריה כדי להשקיט רעיוננו, ולהיות אורחנו ברור לעינים, להיות ניצולים מן היצה"ר ומן המבוכה הרעה שלו. הנה מה שמשים היצה"ר לנגד עינינו תמיד הוא להראות שהעולם הולך תוהו ובוהו ובמקרה, כאילו לית דין ולית דיין. וכבר אסף שלמה המלך ע"ה כל הדברים הסובבים את בני האדם בספר קהלת, שהתחיל שם: "הבל הבלים", ושראה כל עניני העוה"ז וכל הטעיות של בני האדם שהולכים חוץ מן הדרך הישרה הרבה, והכל לפי שאין יודעים האמת על בוריה. הנה, לפי הנראה לעיניים – כל המרבה להשתדל בסחורה הוא המעשיר, ואשר לו הכסף הוא המכובד. וכבר נראים לאלפים ולרבבות – עבדים רוכבים על סוסים, ושרים הולכים כעבדים אחריהם, ותופשי התורה שפלים ונבזים, ואומות העולם עומדים בשלוותם, וישראל דחופים וסחופים באורך הגלות, אין איש שם על לב, והם בדיוטא התחתונה, ואין מתעורר לתשובה, והתורה נשתכחה מישראל.

אמת, שעל כל זה נאמר "וצדיק באמונתו יחיה". אך, אם תמצא חכמה אחת שתבאר כל אלה הדברים בביאור מספיק, מברר הכל על נכון, ומראה שכל זה מיד ה' לטובה, ומראה איך הוא כך, בלימוד ברור ומתוקן – המעט יהיה תועלתה? הלא נרדוף אחריה בכל מיני רדיפות!

ושלישית – העבודה אשר אנחנו עובדים להקב"ה. אמת, שכבר נראה שלא לבקש טעם על המצוות, (אבל) [אלא] לעשותם כמאמרם בעינים סתומות. אך תראה – שאי אפשר לשכלי אנשים לעשות דקדוקיהן של מצוות, שנראים [כמו] דברים שאינם חשובים כל כך. וכבר אמרו רז"ל: "דברים שעומדים ברומו של עולם, ובני האדם מזלזלים בהם" (ברכות ו, ע"ב). וכי כבר לא פקרו המינים די והותר על דברי חז"ל: "אם נגע גוי בין נעשה סתם יינם"; "האוכל שלש סעודות בשבת ניצול וכו"; "האומר

תהלה לדוד בכל יום מובטח וכו"; הלולב צריך לנענעו דוקא לו' קצוות העולם, ובאותו הדרך שלמדונו חז"ל – והרי התורה לא אמרה אלא: "ולקחתם לכם ביום הראשון"; וכאלה אין מספר. ודאי הוא שלכל [אלה] הדברים נתנו חכמים טעמים; אך לבות בני האדם, הרוצים להתחכם אינם עומדים על זה. [אולם] (ו)חכמת האמת היא המבררת כל אלה הדברים, ומראה העבודה מה היא, וכל דקדוקיה עד היכן מגיעים, ואיך כל הדבר הקטון כאן למטה בארץ הולך ומרחיב למעלה ומרעיש כל העולמות. אז ישים האדם אליו לבו, ובודאי זו כל תועלת החכמה הזאת: [כדבר ה' ליהושע: "והגית בו יומם ולילה למען תשמור לעשות ככל הכתוב בו" וכו']

ב) ארבע הידיעות המבוארות בחכמת האמת

ידיעות החכמה הזאת הם ארבע, ופירשם הרב הקדוש רשב"י זללה"ה בזוהר חדש שיר השירים (ע, ע"ב), בפסוק "אם לא תדעי לך". אמר: "חכמתא דאיצטריך ליה לבר נש לאסתכלא וכו".

אלה הם ה' ידיעות: א' – הוא ידיעת התפשטות האור העליון שברא העולמות ושמנהג אותם, וזה נקרא "לאסתכלא ברזא דמאריה", שזה מה שאנו משיגים בבוא ית"ש. וזאת היא הידיעה הראשונה שמסרתי לך עד כאן, והיינו ידיעת האילן בכל פרטיו והנהגותיו. וזה נקרא ידיעת התפשטות האור העליון, כי בכל זה מתפשט האור הנאצל אחר הצמצום, וזה כל מה שיש בו. וכלל כל זה – צמצום הא"ס ב"ה, רשימו הנשאר, הקו הנכנס, א"ק וענפיו, שהם אורות הגולגולת ואוזן חוטם פה. ואורות הפה שהם העקודים, ענינו יציאת הכלי ע"י יציאת הספירות וחזרתם. [ועוד יש] אורות [ה]עיניים שהם הנקודים, שבירתם ונפילתם. [ואח"כ] עולם התיקון כנ"ל, פרצופיו, דהיינו עתיק וא"א אר"א זר"ן, שאר האורות שבאצילות, דהיינו המטות ודור המדבר ושאר אלכסונות. וכל אלה לדעת מצבי כל הפרצופים האלה והלבשותיהם, קטנותם גדלותם, עליותיהם, זיווגיהם, מיין דוכרין מיין נוקבין. ואח"כ עניני ב"ע בהיכלות שבהם, והאלקות המתפשט בתוכם בסוד הכבוד שבבריא. וכן מה שנראה להיות מקביל לקדושתו ית"ש ומתנגד אליה, לתת מקום למעשה התחתונים – דהיינו הס"א בספירותיה וכל חלקיה. זה כללות הידיעה הזאת.

וידיעה ב': "למנדע ליה לגופיה" – והיינו ענין האדם וסוד הדמות שלו, שבו מתבארים כל עניני העבודה, והקשר שבין האדם לכל העולמות, ומה פעולתו בהם, ומה פעולתם בו, ביאת האדם לעוה"ז ויציאתו ממנו. סוף דבר – כל מה שתלוי בענין האדם. וכאן מבינים כל עניני הספירות והפעולות, אורותיהם המקבילים ממש לדמות האדם ככל חוקותיו, וגזירות טבעו. ותלויים כאן כל משפטי ההנהגה, וענין יציאת הנבראים – איך נולדו ונבראו מן הספירות, ועניניהם וסיבובם, שהם סובבים מתחילת מציאותם עד סוף תשלום תיקונם, כל אחד לפי ענינו:

ידיעה ג': "למנדע ולאסתכלא ברזין דנשמתין" – וזה ידיעת סוד דרכי הנשמות וגלגוליהם. וכמה ענינים נמצאים בידיעה הזאת, ויש בזה ידיעה לפנים מידיעה. הידיעה

ולפי כללות ההנהגה – עשר ספירות בונים חמשה פרצופים: כתר לבדו פועל ועושה – אריך אנפין; חכמה – אבא; בינה – אימא; ו' קצוות פועלים ביחד, ונעשים פרצוף אחד לבד, והיינו זעיר אנפין; מלכות נעשית נוקבא.

ועוד התחלקות: כי לפי שמלכות אבא ומלכות אימא שולטים בפני עצמם – גם הם נעשים פרצופים, והיינו ישראל-סבא ותבונה. ואפילו מלכותיהם של יס"ת נעשים עוד שני פרצופים – יס"ת שניים. נמצא הפרצופים: א"א, א"א, יס"ת, יעקב ולאה – שאפרש עוד ענינם, וז"ל.

ו) דוכרא ונוקבא – משפיע ומקבל, בשלביהם השונים:

רצה הרצון העליון לתת עבודה ביד האדם שימשך ממנה אליו שכר ועונש. על כן שם שורש לזה בהנהגה, פירוש – בדרך ההדרגה, ושם חוקות שמים וארץ וכל אשר בהם וכל הצריך לקיום כל הבריאה. וכל אלה מתגלים בדרך אורות, וכללותם נקראים זעיראנפין ונוקבא. ואלה החוקים לא שמים קבועים בדרך אחד, אלא עשה שיוכלו להיות בדרך רווחה או בדרך מיעוט ח"ו, מפני השכר והעונש. אם יזכו בני אדם יהיו החוקים האלה ברווחה: גשם הרבה, עושר הרבה, חיים ארוכים וטובים, הכנעת שונאים הרבה, הרחקת נזקים רבים. ואם לא יזכו ח"ו, יהיו כל החוקים מצומצמים: שלא יהיה גשם כי אם מעט, וכן עושר מעט, או עוני גמור, וכן כולם. נמצא לפי זה לאלה החוקים דרכים רבים – דרכי הריח, ודרכי המיעוט.

זה הדבר נראה באורות; אם כן יהיה באורות האלה חילוף זמנים – זמן שיאירו הרבה או זמן שיאירו מעט, לפי ענין החוקים האלה. ואלה הם נקראים – מצבי דוכרא ונוקבא. ושני דברים הם הנראים בכאן: הכנת המקבלים אם רב ואם מעט, ואלה הם מצבי נוקבא וכל ענינה, כי כל ענין נוקבא אינו אלא ענין המקבלים לפי הכנתם בעבודתם; והכנת המשפיע כביכול לפי המקבלים, ואלה הם מצבי ד"א. ולכל אלה יש דרכים קבועים וידועים, שבהם מתגלגלת כל הנהגת העוה"ז.

ז) עיבור יניקה וגדלות של פרצוף זעיר אנפין:

במילים של חכמי האמת, ראשית הענין הוא – שכל זה נרמז בסוד דמות אדם וכל מקריו; על כן נדבר הכל לפי זה הדרך. יש באדם מציאות שאינו נולד משוכלל מתחילה, כמו שנעשה אדה"ר, אלא הולך וגדל מעט מעט; והוא יסוד ההדרגה שנמצאת בהנהגה העליונה, כוללת "חוקות שמים וארץ", [ש]הם הם סוד אברי האדם בכל תכונותיהם.

הנה נמצא האדם בתחילה טיפה קטנה שהולכת ומשתכללת באבריה, אך עדיין הוא סגור במעי אמו, ובמצב בלתי שלם. זה סוד המצב הראשון אשר לחוקים אלה, והוא ההכנה הפחותה שיוכל להיות, שהרי אחר כך יש שיוצא ויונק משדי אמו, שעדיין צריך לאמו, וזה מראה מצב אחר של החוקים. ויש שהוא גדול ועומד על פרקו, וזה מראה המצב השלם של החוקים. על כן קראנו למצב הראשון – עיבור של ז"א, ולשני –

יניקה, ולשלישי – גדלות שלו. וזה כלל גדול: שכל פעולה משוערת בעשר חלקים, שהם עשר ספירות ושלימות החוקים האלה הוא [בכל] העשר מדרגות. אולם במצב הראשון לא נשלמה הפעולה, ואין בה אלא המדרגה התחתונה, והוא בספירות נה"י; ביניקה נשלמת יותר, [שנשלמים] (וה)הספירות – חג"ת; בגדלות – חב"ד:

ח) שתי פעולות האריך אנפין: א' – נתינת קיום והטבה בלי גבול; ב' – המשפט נובע וממותק מהחסד:

והנה יש עוד הנהגה אחרת, שהיא הנהגת הקיום; והיינו שאי אפשר לעולם לעמוד תמיד בכל מכל כל לפי מעשי התחתונים, כי היה נחרב כמה פעמים. ועל כן יש הנהגה אחת כולה על פי מידת החסד, וענינה לעשות חסד לכל, ולהספיק לכל מקום שמידת הדין לא היתה נותנת שיוטב לעולם, חסד זה הגמור יהיה מטיב. וזאת ההנהגה נקראת אריך אנפין, והיא עומדת תמיד בהשוואה אחת אשר אין שם חילוף זמנים; כל מה שיש שם הוא – או שתתגלה או שלא תתגלה; פירוש – החסד פועל בעולם, כי "מלך במשפט יעמיד ארץ", אלא שמסתיר מחשבתו, הוא החסד, ובזה העולם מתקיים; ולפעמים מגלה מידת טובו, ומטיב בגלוי בלא שום העלם. ודרכים ידועים קבועים גם לזה – בין במה שמספיק להנהגה שלא יחרב העולם, בין במה שצריך לפעמים לפעול בחסד מגולה.

אמנם צריך שתדע, שראשית רצונו ית"ש הוא להטיב, אלא שכדי להטיב הטבה שלימה – קבע את המשפט, כדי שבסוף יהיה השכר האמיתי, כמו המיסר את בנו להיטיבו באחריתו. נמצא, המשפט עצמו יוצא ונולד מן החסד שאמרנו. אמנם גם לזה יש דרכים, והיינו שמאיזה ענינים שבהטבה יוצא זה הדבר של המשפט. ואמנם צריך להשתלשלות שתביאו אל הפועל, וזה נקרא אבא ואימא. נמצא, לכללות ההנהגה ג' מדרגות: א' – מידת החסד הגמור בכל ענינו – רוצה להטיב לכל והיינו א"א. אלא שיש בזה ענין אחד שגורם שיצטרך המשפט, והוא – כי ההטבה צריך שתהיה שלימה, ואינה שלימה אם המקבלים לא יקבלו בשכר; שאם לא כן הם בושים בקבלם אותה. (ונמצא) [אמנם] (ש)צריך לחשוב את הדברים לפי ההטבה עצמה. וגם צריך שיהיה המשפט בנוי בחלקיו. והנה המשפט עצמו בכל ענינו הוא ז"א ונוק', דהיינו נוקבא לפי ענין המקבלים לערך הכנתם, וז"א ענין, ההשפעה.

ומה שביני ביני – [כלומר] דרך יציאת המשפט הזה מן ההטבה – אלה הם או"א. נמצא, שאו"א אינם אלא סיבות המשפט הזה לפי המקבל של ההטבה.

ונמצאת עתה העצה העמוקה גלויה לפנינו: רצה הרצון העליון להטיב לכל הטבה שלימה, ומידה זאת היא א"א, אלא שמכאן יוצא ענין המשפט – שצריך שיהיה; ונמצאים איזה דרכים ידועים לעשות המשפט הזה, והמשפט נבנה על פיהם; הרי המשפט, ודרכי המצאו. [לכן] כשנרצה להבין שרשי המשפט הזה, פירוש – שרשי החוקים האלה איך הם נסדרים, צריך שנבין או"א וכל עניניהם; היינו כשנרצה לידע החוקים האלה איך הם נוסדים, צריך שנבין או"א וכל עניניהם. אך כשנרצה לידע

החוקים עצמם מה הם – נבין ז"א. ותראה, שהסיבות מולידות את מסובביהם, ועל כן או"א הם המוציאים זו"ן; אבא – סיבה רחוקה, סיבה ראשונה; אימא – סיבה קרובה, סיבה שניה.

והנה ראשית המשפט הוא הדין הגמור. אלא כיון שהדבר הולך לפי ענין ההטבה, צריך שישתלמו החוקים האלה, רוצה לומר שיתקרבו אל ההטבה. ולכן הולכים הדברים ומשתלמים, דהיינו מידת הדין ופיוסה. לכן העיבור – הוא ראשית הימצא הד"ן, והוא הדין הגמור; יניקה – הוא הדין היותר ממותק, כי התחיל הפיוס; וסוף הפיוס הוא הדין היותר ממותק – הגדלות, והוא גילוי איך שהדין עצמו אינו עשוי אלא להיטיב. וכל ההנהגה הזאת מפורשת תמיד בסוד דמות האדם. אם כן נזכיר הכל בגדרים אנושיים – בין באברים, ובין בתנועות, ובכל ההנהגות. בכלל כל זה יש לנו – מידת החסד הגמור, מידת המשפט, ושרשי מידת המשפט התלויים בחסד עצמו, והם הם חמישה פרצופים: א"א – מידת החסד, שורש הכל; שרשי המשפט התלויים בחסד – הם או"א; חוקות המשפט עצמו בכל דרכיהם – הם זו"ן. וחילופי מצביהם, הם הם פרטי החוקות האלה.

מעתה, כל מה שנרצה לדעת ממידת החסד הגמורה נבקשהו מעניני א"א ופרטיו, שהם הם פרטי מידת החסד וכל דרכיה. וכשנבקש לדעת משרשי המשפט – נלך לבקש אותו בעניני או"א, בכל פרטיהם וחילוקי פרצופים שזכרנו. ומעתה, ההנהגה תלויה בפרצופים האלה וביחס שביניהם. כל אור שנזכיר בהם הוא תנאי אחד מענינם, מובן לפי ענין האור שהוא שזכרנו לעיל; הכל בדמות אדם, כי תראה מה ענין אבר ההוא באדם – כך ענין האור ההוא בהנהגה. ובאיזה פרצוף שאתה מדבר – כך תדע מאיזה חלק מן ההנהגה אתה מדבר.

ט) אדם קדמון, עתיק, ועולם האצילות:

מה שקודם האצילות – שבה שורש ההנהגות שצריכות לעוה"ז – היא ההנהגה שאחר שית אלפי שנין, והיינו עולם הגמול. כי גן עדן אינו עולם הגמול, שאין בו אלא הנשמה; אלא אחר התחייה יהיה הגמול, שיהיו שם הנשמה וגם הגוף. והנה הקשר ביניהם, גם זו מידה בפני עצמה. והנה העוה"ז בפני העוה"ב כפרוזדור לטרקלין. [ולכן] (ו)מה שנעשה בעוה"ז צריך להיות נקבע לצורך הגמול בעוה"ב. והנה בכאן ב' דברים: מידת הגמול בסוד העוה"ב, וההעברה בין עוה"ז לעוה"ב – שהמעשים של כאן יהיו נקבעים שם. ואמנם עוה"ב הוא למעלה מן האצילות, חוץ מן העבודה. והנה לענין זה נמצא עולם א"ס, [ש]נקרא אדם קדמון, וכל מה שתלוי בו. והאצילות – פרוזדור בפניו. ומלכות דאדם קדמון הוא מגיע אל האצילות ומתלבש בה, והוא הוא הקשר והמעבר שזכרתי שיש בין עולם העבודה לעולם הגמול, וזה נקרא עתיק. נמצא עתה כללות כל המציאות: א"ק וכל התלוי בו, עתיק שהוא מלכות שלו, [ו]ה' פרצופים של אצילות וכל חילוקיהם, שהם כללות כל ההנהגה. והנה תחילת המחשבה סוף המעשה, כי הכוונה התכליתית הוא הגמול לעתיד לבוא, שכל חפצו של האדון היחיד אינו אלא

להיטיב. והנה מידת טובו זאת הוא הענין הראשון, והיינו א"ק והתלוי בו, כנ"ל. אלא שכדי לבוא לטרקלין הוצרך הפרוזדור מפני העבודה שתמצא בו, וזהו עולם האצילות שיוצא מא"ק. ומלכות דא"ק – קשר בין זה לזה, כנ"ל. אצילות עצמו – ההנהגה הראשונה שבו הוא החסד, כי לא שם הקב"ה המשפט בעולם [כי] אם בתחילה (לא) קדמו החסד, וזה א"א. אלא שמשם יוצא עוד ענין המשפט, [כלומר] (והיינו) שרשי המשפט וסיבותיו, וזהו אר"א. ואח"כ המשפט בחוקותיו עצמם, וזהו זר"ן. וחילופי הענינים בכל אלה האורות [נראים] בחילופי הדרכים בכל אלה החוקים.

(י) עולם הנקודים, השבירה, ועולם התיקון:

עד שאין אנו באים לענין העבודה, אין שייך שום טוב ורע. אך כשבאים אנחנו לזה, צריך שיתחדש ענין הטוב והרע, וזה פשוט. ואמנם זה כלל גדול: כל זמן שהסיבה משפיעה לעלולה – כוח [המסובב] (העילה) יהיה חזק, וכשתתעלם הסיבה – המסובב לא יעמוד. והנה רצה הרצון העליון לתת הויה והפסד בעולם: אז הכין כל זאת בדרך זה, פירוש – בתחילה [גילה] הסיבה עצמה לנמצאים, אח"כ נתן מקום להעלם הסיבות האלה – שישארו העלולים מתבטלים. ואח"כ חזר וגילה הסיבות האלה בתיקון, ו[ב]כוח כראוי. והנה בהתעלם הסיבות – ההעלם עצמו של סיבת ההויה נעשה סיבה להפסד, וזה פשוט. וכפי מיני סיבות ההעלמות שהיו נעשים, כל כך מיני סיבות היו נעשים להפסד. ונמצא, שבהכין רצון העליון סיבות ההויה, היו מאירים האורות, ובהתעלמם היו האורות כמו מתבטלים ומתחשכים, וזה עצמו נעשה סיבה להפסד, כי העלם ההויה – סיבת ההפסד. ואח"כ חזר וגילה סיבות ההויה, ונמצאו כנגדם סיבת ההפסד גם כן, [ו]זהו [ה]הכנה למה שצריך בעוה"ז. נפקא מינה – שסוף תיקון העולם יהיה בהישאר רק סיבות ההויה, בלא מציאות העלם הסיבות כלל; ולכן לא יהיה עוד רע בעולם.

כפי דברי חכמת האמת, אנחנו אומרים: שיצאו עשר ספירות בתחילה, והם מה שאנו קוראים עולם הנקודים, שהיו סיבות כל הנמצאים בעוה"ז. ונשברו ונתבטלו, והוא העלם הסיבה שזכרתי. ומזאת השבירה נולדו כל הקלקולים. ואח"כ נתקנו הספירות ונעשה העוה"ז כמו שהוא עתה, והיינו התיקון שנתן מקום להויה; אך לפי שלא נעשה תיקון גמור, לפיכך נשארו עדיין קלקולים בעולם. וכשיהיה התיקון נשלם – לא יהיה עוד רע בעולם. [נמצא] (והנה) כשנרצה לדעת עניני הטוב והרע והתיקונים הכלליים של העולם, נלך לבקשם בענין השבירה והתיקון.

(יא) מהיכן יצאו הספירות:

כללות כל ההנהגה: שתחילתה במחשבה – עולם הגמול, ואח"כ כל שאר הזמנים – שקודם לה במעשה. כללות כל זה – הוא מה שקראנו א"ק. ומא"ק זה יוצאים אלה הספירות, שמהם נעשה אח"כ עולם האצילות, עולם העבודה כנ"ל. וזה רוצה לומר: שהרי אפילו עולם הזה – סיבתו הוא עולם הגמול, שהוא ההנהגה התכליתית; שכדי

להגיע לה צריך ענין העבודה הזאת. על כן נאמר: שהאצילות יוצא מא"ק, מאותו ענין הפרטי שבו שגורם זה, פירוש – מה שצריך שתהיה ההטבה בלי בושט וכו'. מן הענין ההוא נשתלשל ענין זה, והם הספירות האלה, והיה בהם כל הענין שזכרנו:

יב) דרך התיקון:

כיון שנתבטלו ונעלמו הסיבות, לא היה מציאות לנמצאים לימצא – (ו)אדרבא נגלו סיבות ההפסד. ואח"כ היו חוזרים ונגלים סיבות ההויה, והיו מתגלים כל המדרגות והחוקים אחד אחד, פירוש – מדריגת א"א בתחילה, ואח"כ א"א, וכן כולם. וגם כל זה היה בסיוע אור אחר שנתגלה שנקרא אור חדש, שענינו הוא מה שגורם חוזק לסיבות להיות גלויות ולא מתבטלות; וזה נתן התיקון לסיבות שאמרנו שלא יתעלמו, אלא יתגלו ויפעלו פעולותיהן. וכן היו מתבררות הסיבות שזכרנו, להכין כל אחת במשמרתה על פעולתה כראוי. אך לא נתבטל ההפסד מן העולם; אלא בסוף כל המדרגות נשאר סיבות מוציאות הקלקולים בעולם, ומהם יצאה הס"א שהיא העושה כל הרעות בעולם, וכדלקמן.

יג) עולם האצילות ועולמות בריאה יצירה ועשייה:

אצילות הוא שיעורי המחשבה העליונה, שהם שרשי הבריות והנהגתן. כי מיני הבריות הם עצמם כמו מיני החוקים אשר בהנהגה – כל בריה מורה על חלק אחד מחוקות הנהגה. ונמצא החוק ההוא שורש לבריה ההיא. על כן נקרא לאצילות שורש כל הנמצאים. אך הנמצאים עצמם הם מבריא ולמטה; והיינו כי בבריא יש האלקות ב"ה, והיינו עשר ספירות עצמם שמזהירים זוהר שלהם, ומן הזוהר ההוא מקבלים המשרתים העומדים להוציא גזירת המחשבה עליונה לפועל. שכך רצה הרצון העליון שתהינה הפעולות נפעלות ע"י משרתים, שלוחיו של מלך; שהמלך העליון רוכב עליהם, והיינו זוהר הספירות שזכרנו רוכב על המלאך, ומוציא הדבר לפועל. ועל כל שליחות אחת נמצא מלאך אחד לעשותו. והנה בריאה יצירה ועשייה הם ג' עולמות, זה תחת זה, שיושבים שם הנבראים בהדרגה; העליונים למעלה, והתחתונים למטה מהם, והתחתונים יותר – יותר למטה. ובכולם יש זוהר הספירות עצמם, מתגלה שם בכל מקום לפי מה שהוא; פירוש – למעלה הזוהר מזהיר ומקבלים משם המשרתים, והפחותים מן העליונים, עד שנמצא האדם וכל הגשמות בעולם – התחתון מכולם.

יד) ענין פנימיות וחיצוניות ואור מקיף:

כל הספירות הם הפעולות הנפעלות מן הבורא ית"ש לברואיו. ויש בהם מה שמתחס אל הפועל, ומה שמתחס אל הנפעל. וזה פנימיות וחיצוניות, והוא עצמו – אור וכלי. ואמנם להיות הפועל משגיח לכל צד, על כן האור נמצא מבפנים ומקיף מבחוץ, פירוש – משגיח מבחוץ. וזה אור פנימי ואור מקיף.

ולהבין בפרט הענין הזה, הוא סוד שורש גוף ונשמה שבאדם. הכלים הם שורש לגוף, ולכן בהם נשרשים כל התלויים בגוף; והאור שבתוכם או סביבם הוא שורש הנשמה. ואמנם כשנלך בהדרגה, נמצא הפנימיות נבדל בערכו מן החיצוניות – כערך הנשמה מן הגוף. אך כשנעריך את המדרגה התחתונה לעומת העליונה, נאמר: "שנה"י של או"א הם מוחין לד"א, וכן "של ז"א לנוקביה".

טו) הזיווגים:

שורש כל ההנהגה – ימין ושמאל, פירוש – חסד ודין, וצריכה ההנהגה לצאת בהסכמת שניהם. והרי התפשטות כל החוקים וסדר הראוי בבחינת החסד – הוא הזכר, והתפשטותם בסדר בבחינת דין – נוקבא; ואלה צריכים להתחבר כאחד. ומתחילה התולדה לצאת מן הכוח הראשון שבכוח ההוא, ונמשך ומשתלשל מכל הכוחות – היא טיפה אחת, שבה כלולים כל תר"ג אברי האדם, ויוצא לימין ולשמאל.

והדין הוא השולט יותר להשפיע לעולם, כי בדין העולם נברא, אלא ששיתף עמו גם הנהגת החסד ושליטתה; וזהו ענין – הנוקבא המקבלת מן הזכר. והשפע הנשפע לעולם, מתנהג בדין כנ"ל ע"י הנוקבא, כמו שביארנו. ואמנם לפי שיש מדרגות רבות של חסד ודין, לפי כוח האורות ולפי חולשתם בסוד ההדרגה, על כן נקבעו הרבה מיני זיווגים, כולם בהדרגה, זה גדול מזה, להשפיע לעולמות מיני שפע שונים, האחד רב מחבירו, כפי הצורך בכל הזמנים.

כלל גדול

שלושה מיני ידיעות בחכמת האמת

שלושה מיני ידיעות – זו לפנינו מזו – יש בחכמת האמת, והם נמשכים מידיעת הכוונה של בריאת העולם.

הכוונה השטחית היא, שהמאציל ית"ש ברא את עולמו לתת מקום לתוארים – כמ"ש בריש 'אוצרות חיים' – שהוא להקרא רחום וחנון, אך אפים, וכיוצא. ואחר זה [כלומר אחרי ידיעת הכוונה הזאת] נמשך כל ידיעת האילן הקדוש עם כל ענפיו. וזה נקרא – ידיעת התוארים, לדעת כמה תוארים יש, והיינו: כמה מדות, כמה ספירות, ובאיזה סדר הם מסודרים, ואיך נשתלשלו זה מזה, ואיך הידיעה הזאת מתפשטת חוץ לגבול הזה [של עולם העשיה].

ידיעה השנייה בענין הכוונה היא, שהמאציל ית"ש ברא את העולם להיטיב לנבראים הטבה שלימה – [כלומר] שיקבלו בזכות ולא בצדקה. ועל כן שם כל הסדר הגדול הזה, שסוף סוף אחר הרע בא הטוב, והס"א נאבדת, והקדושה נשלמת, ואז יקבלו כל הנשמות בזכותם. וכן הוצרך, שלפעמים תשלוט הס"א או האומות העולם, עד שיטהרו ישראל. ואחר זה [כלומר אחר ידיעת הכוונה הזאת] נמשך [ידיעת] הנהגות כל המדות. ומי שלא הגיע לידיעה זו נקרא – שלא הבין כלום.

ידיעה השלישית בכוונה, שהיא ידיעה נפלאה מאוד, הוא שהמאציל ית"ש רצה לגלות יחודו – להראות כי אני ראשון ואני אחרון, ועל כל פנים כל קללה תהפך לברכה, וכל רע יחזור לטוב. וד"ס: "אודך ה' כי אנפת בי" וכו' (ישעיה יב א). ואחר זה [כלומר אחר ידיעת הכוונה הזאת] נמשך הידיעה של כל הספירות – שחוזרות כולם אל היחוד העליון של הא"ס ב"ה*. וזה הדבר לא הושג כל כך בדורינו, והוא באמת עיקר אמונתו של ישראל – לדעת יחוד המאציל ית"ש. ולהגיע לזאת הידיעה צריך [גייעה] הרבה. ומי שהגיע, [הוא] המבין כל ענייני החכמה בעומק גדול; אך מי שלא הגיע לפחות [לידיעה ה]שניה – ודאי לא הבין כלום.

(שערי רמח"ל, אגרות פחו"ד עמ' ת"ד).

* עיין לקמן פ' ט', פתרון מס' ו, ד"ה תולדותיהם של ספירות.

פֶּרֶק רֵאשׁוֹן

יְחִוּד, עֲמִצּוֹם וְאָדָם קְדָמוֹן

אדם קדמון

א

המראה

הפתרון

(1) **רצמזם אורז**: [פחז"ד פרק כ"ו] בהיות המאציל לבדו, טרם המציאו נמצאיו, לא היה אלא מתפשט בעצמותו הפשוט לבד. ולא היה פועל, כי לא היה מקבל. וכשרצה להמציא - התחיל לפעול. הראשונה היתה- שים הגבול לפעולת אורו, שלא יפעול בכל כחו. וזה הגבול הוא שורש הדין

א. עד שלא נברא העולם היה הוא ושמו אחד (פרקי דר"א, פ"ג). **רצה [הא"ס] ורצמזם** אורז (1) **לברוא כל הבריות,**

1. **רצה**: [קל"ח פתח א' עמ' ב'] **יחוד הא"ס ב"ה הוא.** כי כבר ידעת שעצמות המאציל ית' אין אנו מדברים ממנו כלל, והוא [עצמותו, הוא] בעל הרצון. אך כל מה שאנו מדברים - אינו אלא מרצונו הכליכול והבלתי-תכלית, שזה מותר לנו יותר לדבר בו. וגם בזה יהיה לנו הגבול עד היכן נוכל

שגילה, והוא הצריך לנבראים. והענין, שההנצוץ אורו בפעולת שורש הדין בכל מה ששיער ברצונו לברוא. והוסר מכל זה השפעתו בכל כחו, שלא תהיה הפעולה בכל זה אלא בכח מוגבל. ואז ניתן מקום לכל נמצאיו להמציא - ולספירות מקום לפי מה שהם, והוא גבול ההשפעה, ולנפרדים לפי מה שהם, והוא מקום מצבם - כי לפי הנפרדים נעשה המקום להם.

להתבונן, וכדלקמן. אך על כל פנים, כיון שאין אנו עוסקים בעצמותו, אלא ברצונו - יותר מותר לנו להתבונן. והנה המאציל העליון ב"ה וית"ש, יש לנו להאמין שהוא [כלומר רצונו] יחיד - בכל עניניו, פירושו: שהוא יחיד במציאות - [כלומר] שהוא לבדו מוכרח המציאות ואין אחר [מוכרח] כלל; [ועוד] שהוא יחיד בשליטה. וזה פשוט שהוא [האחרון] נמשך מן הקודם: כיון שהוא יחיד במציאותו, פשיטא שיהיה הוא לבדו שולט - שהרי כל אחר שיש עתה הוא רק עלול ממנו. אף על פי כן גם זאת היא ידיעת אמונה בפני עצמה, כי היו יכולים המינים לומר ח"ו: שאמת הוא שבתחלה היה לבדו, והוא רצה וברא ברואים, אך כיון שברא ברואים בעלי רצון, היה אפשר - לולא יחודו השלם - שהרצונות האלה שברא יהיו מעכבים על יד רצונו [וכדלקמן]:

זה הענין נקרא "צמצום האין סוף", כי הוא כמו שנשאר מקום אחד חלול מאור הא"ס - שנצתמצם האור סביביו - והוא נשאר פנוי. ובוזה החלל נמצאו כל הנמצאים. החלל הזה עגול הוא; והוא, כי זה הענין שוה מכל צד: כי אין הצמצום פחות במקום אחד מבמקום אחר, במדריגה אחת מבמדריגה אחרת - כי הוא הנותן גבול אל כללות אור המאציל ב"ה, שלא יתפשט בכל כחו:

[שם עמ' ג'] **שרק רצונו ית"ש.** רצונו של המאציל ית"ש [שאין אנו מדברים בעצמותו], שהוא מה שהזכרנו - "יחוד הא"ס ב"ה", **הוא הנמצא,** שיש לו [לרצונו] מציאות מוכרח מעצמו. וזה, כי כמו שאנו צריכים להאמין - היחוד במציאותו המוכרח [של רצונו], כך צריכין אנו להאמין - היחוד בשליטתו ורצונו [כלומר גזירתו]. שכמו שמציאותו מוכרח,

וכח"א פרק ב"ז וכדי לברוא זאת הבריאה שזכרנו, עלה ברצון המאציל העליון אין סוף ב"ה, עילת כל העילות, סיבת כל הסיבות, לצמצם אורו, שהיה מתפשט בכל העולמות, ולתת מקום שיוכלו התחתונים לעמוד. שאם לא היה זה - היו העולמות מתבטלים ברוב האור. כי הלא, כל מציאות העולמות אינו אלא עיבוי אחר עיבוי, ואם האור הזה היה מאיר בכל צד בשוה, כבר היו כולם שוים, ולא נראים כלל. והוצרך גם כן, לשום מסכים

כללות האילן פרק א'

המראה

[המפירות] בינו לתחתונים, כדי למעט האור, שלא ירד כל כך בתוקף, באופן שיוכלו לקבל אותו. והמסכים הם המדריגות המונעים האור, וממעטים אותו; עד שהולך ומתמעט ומתעבה עיבוי אחר עיבוי, עד שנברא גוף האדם מהאור היותר עב שיוכל להיות, מהמעט שאמרנו. ואל תחשוב ח"ו שיהיה שום שינוי במאציל עצמו – כי חלילה לומר כן. אלא השינוי הוא במקבלים – כפי התרחקם או התקרבם אליו. דרך משל: נר אחד שיהיה לפני אדם אחד. אם ישימו לפניו כמה מסכים, עד שלא היה נהנה מהאור אלא מעט, לא מפני זה יהיה שום שינוי בנר עצמו, אלא באדם שאינו יכול לראות הנר מחמת המסכים המבדילים. כן הענין כאן – כי אין שום שינוי במאציל, אלא במקבלים:

הפירוץ

ואי אפשר בלאו הכי, והוא [רצונו] לבדו עילה מוכרח, והשאר עלול ממנו – כן רצונו [קרא – גזירתו] ושליטתו מוכרחת, שאי אפשר בלאו הכי, והיא לבדה שולטת, וכל שאר הרצונות אינם אלא לפי רצון זה. וזהו: **ואין שום רצון אחר נמצא אלא ממנו**, ולא תאמר: אמת שכל הרצונות נמצאו ממנו, אך אחר שנמצאו הנה יש להם כח לרצות נגד רצונו ח"ו – זה אינו. וזהו: **על כן הוא לבדו שולט ולא שום רצון אחר**. שליטה – רצה לומר שליטה שלמה, שאין שום מונע לה. והנה לרצון העליון שייך השליטה הזאת, והוא נקרא באמת – רצון יחיד, רוצה כרצונו בלי שום מונע, ושאר הרצונות, אדרבא, אינם שולטים – כי הם עלולים מהרצון העליון, והרי הם משועבדים לו:

[קל"ח פתח א'] יחוד האין סוף ב"ה הוא – שרק רצונו ית' הוא הנמצא, ואין שום רצון אחר נמצא אלא ממנו; על כן הוא לבדו שולט, ולא שום רצון אחר. ועל יסוד זה בנוי כל הבנין: [קל"ח פתח ב'] רצונו של המאציל ית' הוא רק טוב, ולכן לא יתקיים שום דבר אלא טוב. וכל מה שהוא רע בתחלה, אינו יוצא מרשות אחר ח"ו – שיוכל להתקיים נגדו – אלא סופו הוא טוב ודאי. ואז נודע – שלא יש רשות אחר אלא הוא:

[קל"ח פתח ג'] תכלית בריאת העולם, הוא להיות מיטיב – כפי חשקו הטוב – בתכלית הטוב:

[קל"ח פתח ד'] רצה הא"ס ב"ה להיות מיטיב הטבה שלמה – שלא יהיה אפילו בושת למקבלים אותו. ושיער לגלות בפועל יחודו השלם – [כלומר] שאין שום מניעה נמצאת לפניו, ולא שום חסרון. לכן שם ההנהגה הזאת שהוא מנהג, שבה יהיה בפועל – החזרת הרע לטוב. דהיינו במה שנתן בתחילה מקום לרע לעשות את שלו, ובסוף הכל כבר כל קלקול נתקן, וכל רעה חוזרת לטובה ממש. והרי היחוד מתגלה – שהוא עצמו תענוגן של נשמות:

[קל"ח פתח ו' עמ' יט] שאין הספירה דבר משתלשל מן הא"ס ב"ה – [כלומר] שיהיה חוץ ממנו, ושני לו. אלא הרצון הוא אחד: שבלתי תכליותיו לא נראה, והוא הנקרא "א"ס ב"ה"; והמתגלה מן הרצון הזה – הוא הנקרא "ספירות"; אך הרצון [בעצמו] – הוא "א"ס ב"ה":

[ואדיר במרום עמ' טז] ובאמת עצמותו הוא נעלה מכל דבור ומלה – אפילו על הנמשך ממנו [הארתו בבחי' עצמותו] לא נחשוב, כי אין לנו עסק כלל בו. כי אם איזה דבר נוכל להתבונן בהארתו? מצד הנמשך ממנו [פעולותיו], ומצד מה שרצה בה [הצמצום], כמו

אדם קדמון

ג

הפתרון

שנבאר בס"ד עוד. והנה ההארה הזאת נקרא רצון. ופירוש הענין, כי היות המאציל ית' רוצה שיהיו נמצאים, זהו המקור לנמצאים עצמן, כי אינו צריך להמציאם אלא ברצונו. וכיון שזה הרצון הוא המקור למה שיהיה נמצא מן הממציא ית', על כן נקרא לו – אור או הארה; כי הלא זהו מה שמגיע ממנו אל זולתו. וכבר אמרתי, עצמות בעל הרצון או הרצון עצמו [אין לנו השגה של מהותם כלל] – שהכל אחד הוא... אך זה תדע, כי לא היה שום שינוי ח"ו במאציל ית' בהאצילו, אלא גילוי כח לפועל [נ"א, לפועל] שרצה לגלות. ונמצא שהרצון קדום בו – כי הוא אחד עם עצמותו הפשוט ובלתי מושג. ועל כן כשאנו מזכירים א"ס ית"ש, אנו מזכירין המאציל ית"ש מצד מה שהוא רצון, שלבחינת רצון זה נקרא בשם א"ס, והבן מאד. והרצון הזה, מצד מה שהוא רצון, פירוש – כח הרצון, אין בו שינוי – קודם שרצה ואחר שרצה, כי הוא אחד; רק מה שרצה – הוא המחוודש. ונמצא שלבחינת הארה – שהוא ענין הרצון ומקור לבחינת הנמצאים – נקראה בשם "א"ס"; כי יכולה [ההארה] להיות בכל כך אופנים – שאין סוף להם, וא"ס לשום צד מהם; ויכולין להיות בלי שום שיעור כלל.

(2) **וצמצם אורו:** [כללי ספר מלחמות משה כלל ב'] ראשית הכל הוא לדעת: שבין בבריאת העולם, בין בהנהגת הקב"ה – לא פעל בדרך כליכול, כמו שהוא באמת, אלא בדרך בני אדם – שעושים הדברים מעט מעט [היינו בהדרגה]. כן כל המציאות – עשאה ועושה אותה בהדרגה זאת. שאם היה פועל בדרך כליכולתו לא היינו יכולים לדבר כלום במעשיו, כי לא היתה לנו הבנה כלל בהם.

הפתרון

ומפני שפעל בהדרגה – יש לנו מקום להתבונן בהם.

וזהו הצמצום שאמרנו, "שצמצם אין-סוף את אורו", [כלומר] שלא רצה להכנס בענין בריאת העולם בכליכולתו, אלא בדרך משוער. כי שתי דרכים יש למחשבה העליונה – דרך כליכולתו, ודרך ההדרגה. והנה קודם שברא העולם, לא היה צורך בדרך ההדרגה. אלא כשרצה לברוא העולם, אז היה הזמן להתחלק הדרך הזה. ונמצא, שלא רצה שכליכולתו יכנס בבריאת העולם, אלא דרך הדרגה. הרי שצמצם כליכולתו – שלא ליכנס בענין הזה – וקבע דרך ההדרגה. וחלקי הדרך הזה ופרטיו – הוא מה שאנו מבינים:

[קל"ח פתח כד'] בענין המשכת הפעולה לחוץ ממנו: רצה הא"ס ב"ה, ועזב את בלתי-תכליתו, ולקח לו דרך פעולה מוגבלת, וזה נקרא "צמצום א"ס ב"ה":

[שם עמ' טא] ענין זה במראה ייראה: שהא"ס ב"ה מצמצם עצמו במקום אחד, ומשאיר מקום חלל ממנו. והוא ענין גילוי הפעולה, שנמצאת שלולה מן הבלתי-תכלית. ולקח לו דרך פעולה מוגבלת, וזה נקרא צמצום א"ס ב"ה. ר"ל שאין הצמצום העדר לבד, אלא קיום; הבלתי-תכלית נעדר בענין זה, אבל הגבול מתקיים – והוא שורש הדין שנתגלה...

אם כן מעשה הצמצום הוא: קיום לגבול המתגלה – שהרצון מגלה אותו; והעדר לבלתי-תכלית. ענין זה במראה ייראה: שהמקום נשאר מצומצם – היות שורש הדין מתגלה שם, שהוא מה שנתקיים במעשה הזה:

[קל"ח פתח כ"ה] הצמצום הזה עשה – שיראה ממנו ב"ה האור והזיו; מה שקודם לכן – ומה שגם עתה [איפה] אין

כללות האילן פרק א'

הפתרון

סבולים ממנה. דרך משל: מלכות נותנת בחינתה – שיהיו נמצאים עולמות סבולים ממנה, כמו ענפים שלה; נקרא "שיש לה בית קיבול". ועד שנמצאת היא לבדה, ואין העולמות נמצאים – בית קיבול שלה "חלול". וכשימצאו העולמות סבולים בה – נקרא "שחלל שלה מלא". ואמנם, עד שהיה הבלתי-תכלית שולט, היה הכל שלם בכל שלמות. כיון שנסתלק, נתגלתה המלכות – שהיא "בית קיבול"; וגם לא נגלתה מלאה בעולמותיה – אלא "מקום חלל". ועם כל זה לא היה חלל לגמרי, כי הרי שורש העולמות העתידיים לצאת היה שם – בבחינת רשימו; אלא רשימו שהוא [היה] כמו אור, [כלומר] שלא היו העולמות נודעים. ועל כן, אף על פי שהיה בית קיבולה מלא ממנו, היה נקרא "חלל" לגבי א"ס ב"ה – כי בתחלה לא היה צריך שום שלמות יותר; וכן א"ס המקיף, אינו צריך שום שלמות. זה שעדיין צריך לשלימות – נקרא "חלל":

[אדיר במרום עמי קדון וחלל, ר"ל, מה שמניח גילוי אל התחתונים שיתגלו מן העליונים, כמסובב מסיבתו. והחלל הזה, בכל מקום – הוא מלכות, כי במלכות – הספירה האחרונה של העליון, ניתן גילוי והתפשטות לתחתון בכל פרטיו:

4. **המקום שווה לכולם:** [ביאורים לספר אוצרות חיים. גנוי המח"ל עמי רצ"ח אות ד] וזה **מקום החלל הוא עגול בהשואה אחת מכל צדדיו:** "המקום" הוא מה שנותן מציאות המצא לנמצאים. וזהו [המקום] הוא שווה לכל נמצא – כי מה שלא היה לו מקום לא היה אפשר לימצא, וע"כ – הוא "עגול":

5. **וקו יוצא:** [ככללים (ראשונים) ככל ו' הקו]:

הפתרון

הוא השלימות שחוזר האדון ב"ה וכולל בהנהגתו לנמצאים, להשלים חסרונות עינים. ואמנם הוא השלימות הנוגע לנמצאים לפי ערכם, ואינו שלימות לפי ענינו הפשוט ית"ש – שהוא מתעלה בסוד אין סוף המקיף; אך הוא השלימות של הנמצאים, המשלים חסרונותיהם המוטבעים בחוק הרשימו. שרצה הקב"ה לעשות החסרונות והשלימות שתי יצירות – כדי שיוכלו החסרונות לשמש לבדם לפעמים; אך הכוונה היא – להשלים החסרונות. והנה הנהגת הטוב ורע – משמשת בגלוי, והנהגת השלימות – משמשת בהעלם; והשלימות מסבב הדברים בדרך נסתר – להיות הכל נשלם בהשלמת ההטבה, בלא רע:

[קל"ח פתח כד] בזה הרשימו נשרש כל מה שעתיד להיות, ומה שלא הושרש שם לא יכול להיות אחר כך. ואף על פי כן, כל המושרש שם לא היה יכול למצא, אלא אם כן הבלתי-תכלית עצמו ינהג אותו; אלא שהבלתי-תכלית, אף על פי כן, לא יפעול אלא מה שמושרש ברשימו, – והיינו כנשמה המנהגת את הגוף רק לפי מה שהוא. וזה [היחס בין הבלתי-תכלית והרשימו] נקרא – "קו אחד מא"ס ב"ה הנכנס בתוך החלל". כי זה הענין עצמו שהוא פועל ברשימו – היינו לפי הנבראים; אך הוא בעצמו פועל אותו – בשלמותו. והנה זה הענין לפי הנבראים – הוא הרשימו, אך בקו – הוא מה שהוא לפי שלמותו. ועוד, זה הנפעל לפי הנבראים – הוא הרשימו, אך הדרך שהא"ס פועל אותו – הוא הקו, שהוא לפי בלתי תכליתו – כמו שהוא בלתי-תכלית:

[שם עמי עה] וזה נקרא קו. פירוש: זה הענין

אדם קדמון

ז

המראה

הפירוט

(2) עֶשֶׂר מְדַרְגּוֹת: [פזוח"ד פרק כז] אחר כך התחילו להתנוצץ הספירות, והם הפעולות הפרטיות; כי אור המאציל היה חוזר ומתנוצץ התנוצצות אחר התנוצצות, שונה ומתחלף זה מזה בבחינתו. וזה ההתנוצצות הוא בכל אורו, כי אין כח אחד בחלק אחד מן הפועל – יותר מן החלק האחר, כי כל הפועל פועל בכל [פעולה]. ובענין הזה [הכח של הפועל] נמצאות הספירות בלא גבול ובלא מקום, והגבול הוא רק בפעולתם: [כח"א פרק ג'] ונתחיל לפרש ענין עשר הספירות, שהם המסכים שזכרנו למעלה. עשר הספירות הם עשר מדרגות שהאציל המאציל, להיותם צינורות – שעל ידם יריק השפע לתחתונים, ולהגבילו באופן שהעולמות לא יתבטלו כרוכ האור, ויהיה להם העמדה וקיום. ועשאים עשר כלים, כדי שהשפע בעברו דרך אותם הכלים – יתעבה כל כך עד שיוכלו התחתונים לסבול אותו. ואלו העשר ספירות נקראים: כתר, חכמה, בינה, חסד, גבורה, תפארת, נצח, הוד, יסוד, מלכות, על שם הנהגתם בחסד או בדין או ברחמים וכיוצא. והולכים בסדר קיום, היינו קו ימין: חכמה, חסד, נצח – חסד, קו שמאל: בג"ה [בינה, גבורה, הוד] – דין, קו אמצעי: דת"י [דעת, תפארת, יסוד] – רחמים. ואין לך שום אור שהאציל המאציל שאינו כלול מחד"ר [חסד, דין, רחמים]. ולא שיצאו אלו האורות כל אחד לבדו, אלא יצאו כולם מורכבים מזאת הבחינה שאמרנו. וכל הנהגת העולם בדרך זה. ואלו עשר הספירות נקראים דמות אדם, היינו כתר: גולגולת, חכמה-בינה: תרין מוחין, חסד-גבורה: תרין דרועין, תפארת: הגוף, נצח-הוד: תרין שוקין, יסוד: אות ברית, מלכות: עטרה. וכל אחת מהם נבנית מעשר אורות, עד אין תכלית:

שא"ס ב"ה נכנס בהנהגת הרשימו נקרא – "שקו ממנו נכנס תוך החלל". קו, פירוש: זהו מה שאנו אומרים: "שקו אחד נמשך מא"ס ב"ה המקיף, כמו צינור אחד, אל תוך החלל; ושדרך הצינור הזה יורד אור מא"ס ב"ה למה שבתוך החלל – ועל ידו מתדבקים המאציל בנאצל". והענין הוא, כי הנה בכלל הכלי-יכול הוא – להיות מביט גם אל פעולת זולתו [כלומר פעולת דרך המוגבל]. וכיון שנתחדש מציאות הדרך המוגבל, הנה יביט עליו הא"ס ב"ה גם כן – בכל יכלתו. והרי לנו בכאן ג' דברים: א' – מה שהא"ס פועל לפי שלמותו אותם הדברים עצמם שאנחנו מקבלים אותם בגבול; ב' – ומה שאנחנו מקבלים לפי הגבול; ג' – ומה שהכלי-יכול מביט אל ענין הדרך המוגבל עצמו שאנחנו מקבלים. והנה הבטת הכלי-יכול [היינו, ג'], זה הוא הצינור – שגם הוא קו מא"ס ב"ה; אלא שהיא הבטה אל הרשימו – לפי מה שהוא רשימו מוגבל. ומה שאנחנו מקבלים [היינו, ב'] – זהו כללות הרשימו. מה שהא"ס ב"ה פועל אותו הענין עצמו לפי שלמותו [היינו, א'], זהו מה שנמשך מן הא"ס ב"ה אל תוך החלל דרך הצינור. והיינו, שבתוך מה שהא"ס ב"ה מביט אל הדרך המוגבל בכלי-יכולתו – מתעלם ומתלבש מה שהוא פועל אותם הפעולות עצמם של הרשימו לפי שלמותו; לכן נקרא לזה [ההבטה] "צינור", ולזה [הפעולה] "אור נמשך בתוכו":

[שם עמ' 9] זה פשוט כמש"ל, שהקו הוא מה שהא"ס ב"ה פועל – הפעולה הזאת המוגבלת עצמה – לפי שלמותו:

[קל"ח פתח כח"ו] קו הא"ס ב"ה, הנכנס בתוך

כללות האילן פרק א'

הפתרון

הנולד מהם, והקשר והיחס שבין מין למין - וזה מה שאנו מפרשים בחכמת הקבלה. והנה מכלל מיני ההארה הזאת בכל פרטיהם יוצאת התולדה, שהיא כלל הבריאה הזאת בכל משפטיה. ולא עוד, אלא שהבריאה עצמה הנולדת היא עצמה דוגמא אל כלל מיני ההארה שמוציאים אותה, שחלקי הבריאה מקבילים אל מיני ההארה בכל פרטיהם. והנה הם כולם מיני הארה, אשר להם יחס זה עם זה לפי דרך ההשפעה וההארה. ומהם נמשכים האיכויות והעצמים בטבע לפי ענין הנבראים, עד שנזכיר בספירות כל מה שנזכיר בנבראים, לא מפני שהם בס' כמו בנבראים, אך הם ענינים בספירות לפי דרכם, שהם הם כענינים ההם עצמם בנבראים לפי דרכם. דרך משל: נזכיר דיבור בין ספירה לספירה, או חיבוק, וכיוצא - לא שהספירות שני גופים שידברו זה עם זה, אך יש מין התקשר ספירה בספירה בחלק מה, שיצא מגבול ההארה האחת, ויכנס בגבול ההארה האחרת, שתולדת זה ההתקשרות בנבראים הוא הדיבור היוצא מן המדבר אל השומע. וכן כל כיוצא בזה, שהענין אחד, אך בזה כדאיתיה ובזה כדאיתיה - והתחתון תולדה מן העליון, אך כראוי לו:

7. עשרה עיגולים ויושרן באמצען:

וקל"ח פתח יג' | סוד התמונות: מראים הדברים לפי טבע התמונה ההיא למטה - ממש. והעיגול מראה הנהגה טובת - בלא חילוק הנהגת חד"ר [חסד דין רחמים], אלא כמו השגחה כללית לפי מהות הספירה ההיא - וזה בסוד ההשתלשלות. אך היושר מראה ההנהגה מפורטת לפי חד"ר - מין ושמאל ואמצע. וכן כל שאר התמונות על הדרך הזה:

הפתרון

[שם עמ' מא'] וברצות הרצון העליון להראות שני דברים אלה בציור המראה - הנה שם שתיים אלה: עיגולים ויושר. והעיגולים מראים ההשתלשלות, ויושר [מראה] ההנהגה - שבו נסדרות הספירות בסדר הקוים. והנה עניני ההשתלשלות, צריך להבין אותם מן העיגולים, והנהגה ביושר. והנה תראה כי ההשתלשלות אינו מחלק בין חסד לדין כלל, כי הגבורה יוצא מן החסד והיא תחתיו, כמו הנצח מן הת"ת והוא תחתיו, או החסד מן הבינה והוא תחתיה. אם כן הענין הוא כך: בהשתלשלות אין מחשבין ענין הפעולה, אלא מדרגה - לפי הקרבות אל השורש, או בהתרחק ממנו; וענין המדרגה וסגולותיה אינו ניכר כאן, אלא דרך השגחה כללית לבד. וזה סוד תמונת העיגול, שהוא כדור טובב בלא חילוק חלקים, כי אי אפשר לומר [בכדור] - לא ראש, ולא סוף, ולא אמצע, ולא ימין, ולא שמאל. ובראות במרכבה עיגול אחד, מיד יודע שהיא הארה מאירה בדרך כללות, לא בדרך פרטות, אלא טובב והולך על כל הנבראים, שלכך הוא מקיף ככדור, להיות מקיף ומביט אל כל המציאות שנכלל בתוכו:

[ביאור לספר אוצרות חיים גנוי רמח"ל עמ' רצ"ח. אות יד'] **והנה האור הזה המתפשט תוך החלל הזה נחלק לב' בחינות:** ב' בחינות יש בספירות. א' - שהם עלולות זו מזו, החסד מן הבינה, והגבורה מן החסד, עד שכל מדרגה תחתונה היא רחוקה יותר מן הא"ס ב"ה ממה שהיא העליונה ממנה. ואין חילוק בזה בין ימין לשמאל, ולא שיהיו הח"ג שוים במדרגתם [כמצבם בבחי' ב']. ובזה [האופן] תלוי בירור

אדם קדמון

יא

המראה

הפחרון

(4) **אדם קדמון:** [פחוד פרק כט'] עשר העולמות כדלקמן, שכל מדרגה יורדת עד הספירות יש בהם פנימיות, וחיצוניות האחרונה – שהיא עשייה, והיא במרכז, המסתיר אותה. אך חלקים מן הפנימיות נשואה מכל העליונות. וכל תחתון נשוא בוקעים החיצוניות ויוצאים, לפעול פעולה מגולה. רק שאם לא היה החיצוניות, היה כל הפנימיות פועל מגולה, ועתה רק חלק ממנה פועל כך, והם סוד בקיעת האזנים והחוטם והפה. כי כל מקום שיש בנוף למטה נקב – נודע

מן העליון ממנו, עד שהא"ס ב"ה סובל הכל. [ויש] בחינה אחרת להפק, שהעליון מתלבש בתחתון, [ובכך] נמצא התחתון כולל כל העליונים. ועפ"ז היא עבודת האדם – המגעת בכל המדרגות. ולפי הבחינה הזאת נסדרה ההנהגה בסוד ימין שמאל ואמצע. ואלה [הב' בחינות] הם עיגולים ויושר. ולפי שפרטיות ההנהגה רק ביושר – כי העיגול הוא בחינה כללית, וההסתדר הוא

שְׁהֵן מְדוּתָיו שֶׁל מְקוֹם – חֶסֶד דִּין רַחֲמִים. מְנַהֵג כָּל בְּרִיּוֹתָיו בְּמִשְׁפָּט. מְשִׁפֵּיר וּמְעַנֵּישׁ, וּמְחַזֵּיר כָּל רְעָה לְטוֹבָה⁸, וּמְכִיבָא בְּרִיּוֹתָיו לְרִצּוֹנוֹ. וְכֵן הוּא אוֹמֵר: אֲנִי רִאשׁוֹן וְאֲנִי אַחֲרוֹן וּמְבַלְעָדֵי אֵין אֱלֹהִים (ישעיה, מד, י).

כָּל מָה שֶׁפָּרָא הַקִּבְ"ה בְּעוֹלָמוֹ לֹא פָּרָאוּ אֱלֹא לְכַבּוֹדוֹ, שֶׁנֶּאֱמַר: כָּל הַנִּקְרָא בִשְׁמִי וְלְכַבּוֹדִי פָּרָאתִיו יִצְרָתִיו אֶף עֲשִׂיתִיו (ישעיה, מג, ז). וְאוֹמֵר: ה' יִמְלֶךְ לְעֹלָם וָעֶד (שמות, טו, יח).

ב. עֶשֶׂר סְפִירוֹת פְּנִימִיּוֹת וְחִיצוֹנִיּוֹת – דְּמִזְנֵם כְּמִרְאֵה אָדָם. הִרְאשׁוֹן שֶׁבְכֻלָּם – אָדָם קְדָמוֹן⁹ (4).

ביושר – על כן כל הידיעות תלויות בזה, ובזה עוסקים הזוהר ושאר הספרים: **8. ומחזיר כל רעה לטובה:** [קל"ח פתח ד'] רצה הא"ס ב"ה להיות מיטיב הטבה שלמה – שלא יהיה אפילו בושת למקבלים אותו; ושיער לגלות בפועל יחודו השלם – [כלומר] שאין שום מניעה נמצאת לפניו, ולא שום חסרון. לכן שם ההנהגה הזאת שהוא מנהג, שבה יהיה בפועל – החזרת הרע לטוב; דהיינו במה שנתן בתחילה מקום לרע לעשות את שלו, ובסוף הכל – כבר כל קלקול נתקן, וכל רעה חוזרת לטובה ממש. והרי היחוד מתגלה – שהוא עצמו תענוגן של נשמות:

[דעת תבונות עמי' קסו] וטראי שכבר תכלית סיבוב הגלגל הסובב והולך – הלא הוא גילוי היחוד העליון, במה שהרע עצמו ישוב להעיד על יחודו ית', בשוב הרע עצמו לטובה; דהיינו ענין (ישעיהו יב, א): "אודך ה' כי אנפת בי", שפירשתי כבר למעלה. והנה אין דבר זה נעשה אלא בכח ההשפלה הזאת שנשפל מציאותו של האדם – שעל ידי כן הנה הרע שולט בו. וכשהוא מתקן את עצמו ומתעלה, אז מחזיר את הרע לטוב – כי היצר הרע עצמו הוא גורם לו הזכות. ונמצא קלקלתו – תקנתו; כי אם היה תמיד בעילוי – שלא היה הרע שייך בו – גם הוא לא היה מגיע לו תיקון החזרת הרע לטוב, שהוא עיקר שלמות הבריאה:

9. אדם קדמון: [כללים (ראשונים) כלל ח'] ענין עשר ספירות פנימיות וחיצוניות שמהם נעשה אדם קדמון, הוא, כי שתי מידות יש – מידת הארת הפנים ומידת הסתר

כללות האילן פרק א'

המראה

הפתרון

(5) **ע"ב בגולגלת:** [פחז"ד פרק ל"ז והנה ד' ענפים יצאו [שערות, אוזן, חוטם, פה], וסודם: הע"ב כולו [כל פרטי בחינותיו] מן הגולגולת, וענפיו [אורות השערות] נעלמים, לא נדבר בהם. ומן הע"ב

דס"ג יצאו ג' ענפים **תגין, אותיות**¹²; **נכללים אלו** [קל"ח פתח לד'] המעברים [אח"פ], והם בחינת **מאלו. ע"ב בגולגלת**¹³ (5), [העיניים, האזניים, הטעמים: עליונים אמצעים והחתונים; הנחיריים, והפה] שעוברים דרך שם ויציאתם דרך האוזן, החוטם והפה. כי מן שתי האזניים יוצאים עשר ספירות – פנימיים מן השמאלית, מקיפים מן הימנית. והם נכללים בה' אחת, שצורתה ד"ו, העולה עשר, ונתפשטו עד שכולת הזקן.

הרוח בהם; מקום שהוא [הרוח] נוגע ראשונה – שם הוא יוצא:

12. **טעמים, נקודות, תגין, אותיות:** [קל"ח פתח כא' | שלמות האותיות תלוי בטנ"ת [טעמים נקודות תגים] שמתחברים עמהם, כל אחד משלימים בהם פעולה כראוי להם.

אך עיקר הפעולה – באותיות:

[קל"ח פתח כב' עמ' נו] ובסדר הזה [של הד' אותיות השם ב"ה] מתנהגים טנ"ת א בסוד ד' אותיות. כי טנ"ת א – כל אחד הוא פעולה בפני עצמה, ויוצאת מן המקור שיוצאת. אך מתנהגים תחת הסדר הכולל – שהוא סדר זה של שם הו"ה ב"ה:

[ביאורים לספר אוצרות חיים גנזי רמח"ל עמ' ש אות כ] **והנה אלו הארבע הו"ת הנחלקות בד' מילויים:** מה שבסוד השמות – הוא עסמ"ב, בבח"ל האותיות – הם טנ"ת א. וע"כ מחוברים אלו הב' דברים [עסמ"ב וטנ"ת א]:

[קל"ח פתח לא' עמ' קיג] ואתן לך משל בזה – טנ"ת א: אנו אומרים "שהם ע"ב ס"ג מ"ה ב"ן", וזה אינו ר"ל – שהם עצמם ממש באים משם, כי אם היה כן, היו כמה מיני דרושים סותרים זה לזה – ובפרט בדברי הרשב"י זללה"ה – שצריך לתרץ אותם בשינויא דחיקא! והעיקר הוא – שהם ד' מיני תיקונים: דהיינו האותיות, הם האורות עצמם של הנהגת ז"נ – היוצאים מאימא; והנקודות והתגין: אחד [התגין] – הוא מה שאימא שורה עליהם – בבחינת "מקור" – שלא נתפרשה מהם אפילו בצאתם, והיינו: [זה דומה ל]תגין על האותיות; ואחד [הנקודות] – מה שאימא מנהגת אותם, והיינו: נקודות המנהגות את האותיות; וטעמים הם תיקונים הבאים להנהגה השלמה – מצד החכמה [כלומר אבא]. כיון שנתחלקו הדברים בחילוק [פרטי] זה, מיד נקשרים תחת סדר הד' מלואים כנ"ל. וכן [עוד משל אחר] אורות אזן-חוטם-פה ועינים; שבמקום אחד נאמר "שהם ד' אותיות הו"ה ב"ה", והיינו עינים – ה' אחרונה. והרי אזן - חוטם-פה כולם אינם אלא ה' [ראשונה] שבשם – דהיינו ס"ג! אך הענין הוא מ"ש כבר: כי החילוקים מתחלקים לפי הצורך [הפרטי שלהם], אך כל החילוקים מסתדרים תחת סדר [הכללי] – הו"ה ב"ה:

13. **ע"ב בגולגלת:** [קל"ח פתח לג' עמ' קכד] **הע"ב לפי חכמתו של א"ק.** כי חו"ב סודם

אדם קדמון

טו

המראה

הפתרון

ומן החוטם יצאו כמו כן עשר ספירות, פנימיים ומקיפים, משתי הנחיריים, ונתגלתה ה' שבה' בו' אלפין, והתפשטותם עד החזה: (6) **וענפיו נעלמים:** [כח"א פרק י'] וכבר בארנו בהקדמה, שכל הבריאות והפרצופים מתחלקים לארבעה, כמנין ד' אותיות הוי"ה, לפי שממנו נתהוו כולם. וגם באד"ק הזה יש בו הוי"ה אחת, וממנה יוצאים ד' הוי"ת במילואיהן, דהיינו ע"ב ס"ג מ"ה ב"ן, והם טעמים נקודות תנים ואותיות, וכל אחד מהם כולל ארבעתם. ואמנם הבחינה הראשונה שהם הטעמים - (ד)ע"ב, יען היותם בקרקפתא של אד"ק, שהוא מקום נעלם מאוד, לכן לא נדבר בהם:

ו**אינו מגיע הדברים להשגה.** כי מציאות החכמה היא להסתתר ולהתעלם. ומשלח הארותיו דרך שערות הראש. דהיינו, שערות

הראש - הם הזיו הראשון, כמו הדיקנא בפנים; ומשם יוצא אור הע"ב - בבחינת זיו שני, הנזכר בפנים [של א"ק, לעיל].

שהמוח מגלה במ ענינו. סוד השערות - בכל מקום שהם - הם סוד: מה שנסדר במוח בתוך הראש - מתגלה בחוץ לראש בבחינת שערות; וכל עניניהם ומשפטיהם נמשך אחר ענין המוח, איך שהוא בפנים. והוא **נעלם.** אור הע"ב היוצא הוא נעלם - כיון שהוא לפי בחינת חכמה:

(7) **יצא ס"ג:** [כח"א פרק י"א] ונתחיל מן האונים שהוא מקום התחלת התפשטות הטעמים דס"ג, כי כל א' כולל ארבעתם [מנת"א] כ"ש [כמו שאמרנו], ונאמר כי כמו ששלושה מיני טעמים יש למעלה מן האותיות - כגון זרקא או פור וכיוצא, למטה מהן - כגון דרגא או תביר וכיוצא, באמצען - שהם פסק או מקף, כך מאלו הטעמים נתפשטו שלושה מיני אורות, אלה יותר בגילוי מאלה, בשלושה מקומות, דהיינו -

אוזן חוטם פה. וראה איך בכל אחד מהן נרמז שם ס"ג. כי או"ן עם ה' עולה ס"ג, והם ה' פרצופים היוצאים ממנה. וחוט"ם עולה ג"כ ס"ג. ופ"ה עולה ס"ג [ועוד] כ"ב, והם ה' מוצאות הפה שיש בהם כ"ב אותיות - שהם

אחה"ע גיכ"ק זסשר"ץ דטלנ"ת בומ"ף: האלה: שמתחילים בענין אחד - ואין נודע סופו, ומדלגים משם לענין אחר - שאינו מתקשר עמו. וזה דבר שאי אפשר לומר כך - כי אין זאת ידיעה, אלא מבוכה! והראוי הוא - אם אלה האורות שאנו מזכירים הם אורות ההנהגה - שילכו בהשתלשלות זה אחר זה, מן הראש ועד הסוף. אלא האמת כך הוא: כל הענינים שאנו מזכירים מראשית הא"ק ועד סוף כל העשיה - כולם מקושרים זה בזה, ומשתלשלים זה מזה. וההבדל

14. **יצא ס"ג:** [קל"ח פתח ג"ג] **אך ס"ג מגלה האורות.** והוא ענין בינה שאמרת, שמגלה אורות החכמה שהם סתומים. **מה שנעלם בע"ב.** שאין אורות הס"ג אורות אחרים - בלתי משתלשלים מן הע"ב, עד שיהיה: הע"ב ענין אחד בפני עצמו - שאין פעולותיו ותולדותיו מתגלים, ואורות הס"ג ענינים בפני עצמם לצד אחר - שתולדותיהם מתגלים. כי אם היה כך, הרי היינו נופלים במבוכת פיזור הענינים, פירוש [של פיזור הענינים]: הדלוג שזכרתי למעלה [בפירוש לפתח לב'] - הנראה לכאורה בענינים

האלה: שמתחילים בענין אחד - ואין נודע סופו, ומדלגים משם לענין אחר - שאינו מתקשר עמו. וזה דבר שאי אפשר לומר כך - כי אין זאת ידיעה, אלא מבוכה! והראוי הוא - אם אלה האורות שאנו מזכירים הם אורות ההנהגה - שילכו בהשתלשלות זה אחר זה, מן הראש ועד הסוף. אלא האמת כך הוא: כל הענינים שאנו מזכירים מראשית הא"ק ועד סוף כל העשיה - כולם מקושרים זה בזה, ומשתלשלים זה מזה. וההבדל

הוא - אם אלה האורות שאנו מזכירים הם אורות ההנהגה - שילכו בהשתלשלות זה אחר זה, מן הראש ועד הסוף. אלא האמת כך הוא: כל הענינים שאנו מזכירים מראשית הא"ק ועד סוף כל העשיה - כולם מקושרים זה בזה, ומשתלשלים זה מזה. וההבדל

הוא - אם אלה האורות שאנו מזכירים הם אורות ההנהגה - שילכו בהשתלשלות זה אחר זה, מן הראש ועד הסוף. אלא האמת כך הוא: כל הענינים שאנו מזכירים מראשית הא"ק ועד סוף כל העשיה - כולם מקושרים זה בזה, ומשתלשלים זה מזה. וההבדל

כללות האילן פרק א'

המראה

הפתרון

(8) **מִן הָאֲזָנִים:** נכח"א פרק יב' והנה מן האוזן יצאו הטעמים העליונים, ונתפשטו ממנה ע"ס פנימיים ועשר מקיפים, מן האוזן ימין המקיפים, ומן השמאל הפנימיים, ושתי בחינות אלו נקראים –

בסוד אורות הס"ג, הוא מה שנעלם מתחלה באור הע"ב. ואורות הס"ג עצמם, אינם ענינים הרבה – פזורים ונפרדים; אלא הם ענין אחד (האצילות עם בי"ע – ענפיו) עצמו [כלומר שהם יותר מקושרים משלשלת אחת], שהולך ומתגלה גילוי אחר גילוי, וכדלקמן:

15. **טעמים שלו ג' מינים:** [ביאור 299 אוצרות חיים, גני רמח"ל עמ' ש' אות כב] **דע כי מן האזנים ולמטה מתחיל שם ס"ג שבו:**

חילוק זה של הטעמים [של ס"ג] לג', משא"כ האחרים [נקודות – תגין – אותיות], וכל שאר עניני טנת"א – נקראים הרכבה אחת הצריכה להוציא לגילוי דמות האדם [עיינן בסוף הפרק בעיון, על: עולמות עקודים ונקודים]:

הפנימי, שעל כן נשאר מקיף על הכלי, מפני שמרוב דקותו לא נגבל בתוכו והקיף עליו; והפנימי שאינו כל כך דק נגבל בתוך הכלי. ועל כן מצד ימין, שהוא יותר דק מהשמאל תמיד היותו מצד החסר, יצא אור המקיף – שהוא יותר דק; ומהשמאל שאינו כל כך דק, להיותו מצד הנכורה, יצא אור הפנימי – שאינו כל כך דק כמו המקיף:

(9) **מִן הַחוּטִם:** [כח"א פרק יג'] ונבאר ענין עולם הריח, שהוא עולם השני שנתגלה ויצא מן החוטם של אדם קדמון. והוא סוד הטעמים האמצעיים. ונתפשטו כמו אותם של האוזן – היינו עשר פנימיים ועשר מקיפים; ומן הנקב ימין של החוטם יצאו המקיפים, ומן השמאל הפנימיים. וכאן נתקרבו האורות זה אצל זה, יותר ממה שנתקרבו באוזן – כמו שנראה בחוש הראות, שנקבי החוטם קרובים זה לזה יותר מאותם של האוזן – אבל עדיין הם נחלקים לשנים; מפני

מינים¹⁵: עליונים, תחתונים, אמצעים. [טעמים] עליונים באזנים [טעמים] אמצעים בחוטם, [טעמים] תחתונים בפה.

יצאו [טעמים] עליונים מן האזנים (8), עשרה [ספירות] מהימין ועשרה [ספירות] מהשמאל, אלו פנימים ואלו מקיפים לגביהם, כלולים בה' אחת שצורתה ד"ו. עד היכן הם יורדין – עד כנגד שבלת הזקן.

יצאו [טעמים] אמצעים מן החוטם (9), עשרה [ספירות]

עשר ספירות שלימות [בלבד]. והספירות האלו יצאו קשורות בתכלית ההתקשרות, עד שלא נראה מהם אלא ה' [אחת], וסוד(ה) (ס) חמישה פרצופים. והה' הזאת צורתה דל"ת וי": ד', להורות על היותם עשר [ספירות], אבל הם דבקים, שלא ניכר בהם אלא ה' [אחת]. והטעם שיצאו מרוחקים הפנימי והמקיף זה מזה הוא, לפי שאם היו מעורבים היה צריך בחינת כלי מפני רוב האור – למעטו, כמו שיש למטה בפה; ומפני

שכאן א"א להיות כלי, על כן יצאו מרוחקים, וזה מועיל להם במקום כלי למעט האור. והאורות האלו סובבים את הפנים והופפים עליהם, ומגיעים עד שיבולה הזקן. והטעם, שמצד ימין נתפשטו המקיפים ומצד שמאל הפנימיים, הוא, להיות אור המקיף יותר דק מן הפנימי, שעל כן נשאר מקיף על הכלי, מפני שמרוב דקותו לא נגבל בתוכו והקיף עליו; והפנימי שאינו כל כך דק נגבל בתוך הכלי. ועל כן מצד ימין, שהוא יותר דק מהשמאל תמיד היותו מצד החסר, יצא אור המקיף – שהוא יותר דק; ומהשמאל שאינו כל כך דק, להיותו מצד הנכורה, יצא אור הפנימי – שאינו כל כך דק כמו המקיף:

(9) **מִן הַחוּטִם:** [כח"א פרק יג'] ונבאר ענין עולם הריח, שהוא עולם השני שנתגלה ויצא מן החוטם של אדם קדמון. והוא סוד הטעמים האמצעיים. ונתפשטו כמו אותם של האוזן – היינו עשר פנימיים ועשר מקיפים; ומן הנקב ימין של החוטם יצאו המקיפים, ומן השמאל הפנימיים. וכאן נתקרבו האורות זה אצל זה, יותר ממה שנתקרבו באוזן – כמו שנראה בחוש הראות, שנקבי החוטם קרובים זה לזה יותר מאותם של האוזן – אבל עדיין הם נחלקים לשנים; מפני

אדם קדמון

יז

המראה

כך לא נתגלה גם כאן בחי' כלי. וכיון שהם קרובים זה לזה יותר מאותם של האוון, מפני כך נתגלה כאן מה שלא נתגלה באוון - היינו הו' של הו'; שבאורות האוון לא היה נראה כי אם ה' אחת, והו' [של הו'] היתה סתומה, וכאן נתגלתה [בצורה כזו]: ד'. והסוד [של התגלות כאן הו'] - שהחוטם הוא ת"ת [של ספירות הפנים] שהוא ז"א - שכולל שש ספירות. והאורות האלו נתפשטו על הפנים, כמו אותם של האוון, וחופפים עליהם ומגיעים עד החוזה:

(10) מן הפה: [פחור"ד

פרק לא] ומן הפה יצאו

נ"כ עשר ספירות פנימיים ומקיפים - כאחר [כלומר, בלי ריתוק אלה מאלה]. ונתגלתה כאן הד' של הה"א, בר' אלפי"ן - שנים בצורת יו"י, ושנים בצורת ו"ד - הבאים לה [לפה] מהארת האזניים והנחיריים. ועושים [הב' אלפי"ן הראשונים] שני הכלים בימין הפה, [הב' אלפי"ן האחרונים] שני דיבורים בשמאל הפה, שנשרשים בשני הלחיים - תחתון [מהארת החוטם] ועליון [מהארת האוון] והתפשטותם עד הפיבור [ראה מבלה ב', בסוף הספר].

והנה האורות האלה יצאו בראשונה, ולא נשלמו אלא בחורם ליכנס שנית בשרשם לפנים [בהוך הפה] - כי כן כל בריאות הקדושה אינם נשלמים אלא באור חוזר, אחרי התפשטם. ובחזרה הזאת התחיל אז להתגלות בחינת הצמצום עצמו - ונראה הכלי. והוא כלי לכל האורות העליונים ממנו [כלומר לכל אורות אח"פ]. אבל עריין הוא כלי אחד, שהוא בבחינת כללות הצמצום.

הפטרון

16. והרי נתקרבו זה לגבי זה: [קל"ח פתח לג' עמ"ק כב"ן] לכן בתחלה אור פנימי ואור מקיף רחוקים זה מזה, והולכים ומתקרבים מעט מעט: כי הנה זה אנו

רואים ודאי באורות האלה - שיש מציאות ענין אחד ההולך בהדרגה, והוא ענין קירוב אור פנימי עם המקיף. וכיון שסוף ההדרגה הזאת, הוא ממש מה שמוציא שורש דמות אדם כדלקמן, אם כן נבין בהדיא - שבאורות האלה הולך האצילות ומתגלה מעט מעט. עד הפה שנעשה כלי שם:

היינו, מה שרואים שסוף ההדרגה הוא עשיית הכלי כנ"ל; והכלי - הוא המתיחס לתחתונים, וכדלקמן. ושם נשרש דמות אדם כראוי, וב' הוראות לענין זה: הוראה א', הוא שענין הכלי - הוא המתיחס לדמות האדם. והיינו כי עיקר דמות אדם הוא ענין הגוף עם הנשמה בתוכו, ושורש ענין הגוף הוא הכלי באמת. וכיון שהכלי הוא סוף ההדרגה שראינו באורות אח"פ, אם כן נדע בבירור: שאורות אח"פ הולכים בהדרגה אל ענין דמות אדם - בסוד הגוף. הוראה ב', היינו שענין אורות הפה - הם עשויים ממש לתת השורש לנקודים. ומזה שהדרגה זאת נראית עוד בבירור ממש - במה שאנו רואים שאפילו אורות העינים עצמם, כדלקמן, הם באים בהדרגה אחר הפה: והיינו שהאצילות הוא דמות אדם בפרט - בסוד מ"ה וב"ן כנ"ל - ששם [באורות העינים]

מִיָּמִין, וְעֵשְׂרָה [ספירות]

מִשְׁמָאל, אֱלוֹ פְּנִימִים, וְאֱלוֹ

מְקִיפִים לְגַבֵּיהֶם. וְהָרִי נִתְקַרְבוּ

[ספירותיו] זֶה לְגַבֵּי זֶה¹⁶,

וְנִתְגַלְתָּה ו' שֶׁל ה' בְּשֵׁשָׁה

אֲלָפִין [א א א א א א].

וְיִצְאִים וְיִוְרְדִין עַד הַחוּזָה.

יִצְאוּ [טַעֲמִים] הַתַּחְתּוֹנִים מִן

הַפֶּה (10), י' [ספירות] פְּנִימִים

וְי' [ספירות] מְקִיפִים וְנִתְגַלְתָּה

כללות האילן פרק א'

המראה

הפתרון

ומשם ולמטה [בעולם הנקודים] נעשו עשרה יש ענין הכלים בכל פרטיהם. ושורש ענין כלים, כמו שאפרש. ועל כן עד כאן [עד זה הוא באורות הפה, דהיינו הכלי בכלל אורות הפה] נקרא הכל "עולם הא"ם" - קודם שיהיו עניניו מתגלים בפרט. כי שהוא בכחינת מה שנתפשט הא"ם ב"ה הלא זאת היא ההדרגה תמיד: בתחלה יש

בנמצאיו. ומשם ולמטה הם העולמות התחתונים - והם אבי"ע - שהם מכחינת הנמצאים עצמם. כי הנה האצילות יוצא בראשונה. אח"כ ממלכותו [של אצילות] נעשה בריאה; וממלכותה [של בריאה] - יצירה; וממלכותה [של יצירה] - עשייה.

הד' שְׁבַה' בְּד' אֶלְפִין - שְׁנַיִם יו"י
[א א], וְשְׁנַיִם יו"ד [א א]. מְב'
אֲזַנִּים וּמְב' נְחִירִים - ב'
הַבָּלִים בְּיַמִּינוּ שֶׁל הַפֶּה וְשְׁנֵי
דְּבוּרִים בְּשִׁמְאֵלוֹ, נְשָׂרְשִׁים
בְּב' לְחַיִּים - עֲלִיוֹן וְתַחְתּוֹן.
יוֹצֵאִין יוֹרְדִין עַד הַטְּבוֹר.
ד. יֵצְאוּ [פְּעַם] רֵאשׁוֹנָה:
מְלָכוֹת בְּתַחֲלָה, וְזו"א כְּלוֹמַר
יְסוּד שְׁלוֹן אַחֲרֵיהֶ, וְכֵן כָּלֵם
[עַד כְּתָר]. וְכֵחַ הַבָּלִי (11)

נכח"א פרק יד') ונבאר עתה ענין עולם הדיבור, שהוא העולם השלישי שנתגלה, ויצא מן הפה של אדם קדמון, והם סוד הטעמים התחתונים. ויצאו גם אלו כמו האחרים: עשר פנימיים ועשר מקיפים. אלא שיוצאים כולם דרך צינור אחד ומתערבים יחד, ומתוך כך נתהווה כאן בחי' כלי למעט האור. אבל אינו אלא כלי אחד בלבד, וגם הוא זך בתכלית הזכות, להיותו במקום גבוה כזה. וכאן כפה נתגלה מה שבאוזן ובחוטם היה סתום; כי באוזן לא נתגלה רק ה', ובחוטם נתגלה הו' של הו',

וכאן כפה נתגלה גם הד' של הו'. וסוד זאת הד' הוא - כי במקום שבאוזן ובחוטם לא היה שם כי אם ב' בחינות - פנימי ומקיף, כפה הם ד'; כי כיון שכאן נתהווה בחי' כלי, לכן נתגלו כאן ב' בחינות אחרות - שהם פנימי וחיצון של הכלי. והאורות האלו יוצאים מן הפה של אדם קדמון ומתפשטים עד הטיבור. נמצא ששלושה מיני אורות יצאו מאדם קדמון כנגד שלושה מיני טעמים, ויצאו מאח"פ, ונתפשטו בשיבולת הזקן ובתוה ובמיבור. ודע כי השמות שאנו מכנים כאן, כמו אוזן וכיוצא, אינם שייכים אלא מעולם האצילות ולמטה, להיות ששם נתגלה בחי' פרצוף, ולא במקום גובה כזה; אלא להבין הדברים אנו אומרים הבינוים האלה:

גדול: כדי שיהיה מציאות לכלי, צריך שאלה הב' שרשים [אור פנימי ואור מקיף] - המתגלים בסוד האותיות - יתחברו יחד, ואז מחיבורם יתחזק מציאותם - ויעשה כלי שלם. וע"כ כאן שהיו רחוקים זה מזה, ע"כ לא יצא הכלי; אלא בשעה שנתקברו, אז היו מתלהטים זה בזה - וכל א' מוציא בחי' הכלי הבלוע בו כנ"ל:

וכאן ב' בחינות אחרות - שהם פנימי וחיצון של הכלי. והאורות האלו יוצאים מן הפה של אדם קדמון ומתפשטים עד הטיבור. נמצא ששלושה מיני אורות יצאו מאדם קדמון כנגד שלושה מיני טעמים, ויצאו מאח"פ, ונתפשטו בשיבולת הזקן ובתוה ובמיבור. ודע כי השמות שאנו מכנים כאן, כמו אוזן וכיוצא, אינם שייכים אלא מעולם האצילות ולמטה, להיות ששם נתגלה בחי' פרצוף, ולא במקום גובה כזה; אלא להבין הדברים אנו אומרים הבינוים האלה:

(11) וכח הכלי: [פנח"ד פרק לב'] בהגלות הכלי, נחלק [הכלי] לב' בחינות - פנימי וחיצון. ונמצאו תילוקי הדברים - ארבעה: אור פנימי ואור מקיף, כלי פנימי וכלי חיצון [זה סוד הד' המתגלית כפה]. אך אופן עשיית הכלי ע"י החזרה הוא זה: כי בתחילה יצאו כל העשר

אדם קדמון

יט

המראה

הפירוץ

ספירות, כל אחת במקומה [בחלק השייך לה ככלי הגדול]. אך בחזרם, נכנסו כולם בשרשם. וכשחזרו ליכנס [בכלי] (בכלים), לא נכנס במקום הכתר אלא אור החכמה – זה מיעוט גדול [ולכן חלק הכתר לא נתבטל מאור החכמה, וכן כולם]. והנה בצאת האור [בפעם הראשונה] מחוץ לפה כבר קנה עביות, עד שלא כולו יכול לחזור לפנים [לפה], אלא חלק ממנו, וחלק ישאר לחוץ. ואז הנשאר נעשה כלי – כי בהסתלק האור ממנו, כל שכן שיתעבה יותר.

17. וכח הכלי בלוע בהם: [קל"ח פתח לה' עמ' קלג] והאור היוצא דרך החושים – הוא אור שכבר נתחבר בכלי: לא תחשוב שזה האור היוצא הוא אור פשוט [בלי ריבוי וחיבור], כי הרי הוא מבחינת החיבור הנעשה כבר [בין הקו והרשימו] – שמשם והלאה לא תצא עוד שום תולדה בלא התחברות שניהם. ולכן זה האור [של אח"פ], אף על פי שנראה בתחלה [באוזן] שאין שם כלי, האמת הוא – שיש בלועים בו מבחינות הכלי ודאי, אלא שבהיות האור גובר הרבה, אין בחינות הכלים האלה ניכרים כלל. שלכן אחר כך הוא מוציא כלי באורות הפה: זו ראייה שיש בחינות כלי בלועות באור [של האוזן]: הרי מצינו שסוף סוף יוצא כלי מן האורות האלה היוצאים עצמם, ואם האור היה פשוט – לא היה אפשר לכלי לצאת משם. כי הרי כבר שמעת: איך הכלי והאור הם שני סוגים שונים לגמרי, ואי אפשר לסוג

בְּלֹעַ בְּהֵם¹⁷. הִדֵּק שְׂפָהֶם חֲזָר וּנְכַנְסוּ, פָּתַר בַּתְּחִלָּה וּכְלָם אַחֲרָיו. נִתְעַבָּה הַנְּשָׂאֵר, וְנַעֲשֶׂה כְּלֵי מְנִיצוּצוֹת שֶׁנִּפְּלוּ בּוֹ מִהַפָּאֵת אֹרֶךְ חֲזָרְתּוֹ שֶׁל עֲלִיּוֹן וְרִשְׁמּוֹ שֶׁל תַּחְתּוֹן.

בְּרֵאשׁוֹנָה הָיָו כָּלָם [בְּחִינַת] נִפְשׁוֹת¹⁸. הָרִיחָיו זֶה מְזָה בִּיצִיאָתָם וְכֵן בְּחֲזָרְתָם, כָּל

אבל סדר העשותו הוא: כי כל אור היה מניח רשימה; ואח"כ בעלותו היה משפיע דרך אחוריים, והאורות מכים אלה באלה ונופלים ניצוצות מהם – ומדם נעשה כלי. ובצאת האורות בראשונה, היו בבחינת נפש לבר. [בנדרפס: אך בצאת העליונים היו מוסיפים מדריגות בתחתונים]. אח"כ בעלותם קנו ג"כ מדריגות אחרות – עד שקבלו וו"ן עד יחידה ומקיפיהם, אי' – יחידה, אבא – נשמה:

לצאת מסוג מתחלף לגמרי ממנו – כי אין הסיבה יכולה להוציא מסובב שאינו מענינו. אלא ודאי, שבחינות הכלי ישנם בלועים באורות; אלא שלמעלה אינו ניכר, וכל מה שיורד – הולך ומתגלה, עד שמתגלה לגמרי. ותדע, שזה סוד האותיות שדורשים באורות אח"פ, שהרי כל מקום שיש אותיות – מורות על בחינת כלי. אלא שבאורות האוזן – שרשי הכלי לא ניכר אלא מעט, והיינו אות אחת [אות ה']; ובחוטם – מתגלה יותר [היינו, הו' של הה']; ובפה – יותר [גם הד' של הה']. ובמעשה שנעשה באורות הפה [החזרת המעולה שבהם לפה וכו'] – מתגלה [הכלי] לגמרי:

18. בראשונה היו כולם [בחינת] נפשות: [קל"ח פתח לה' עמ' קלד] ונתפשט בהדרגה לפי צורך הנרצה בבנינים האלה: פירוש – כיון שזה האור יוצא לבנות הבנינים, הוא צריך להספיק לכל מה שצריך לזה. ולכן היה הולך ממעבר למעבר [מאוזן לחוטם וכו'], ויוצא בדרכים שונים, מה שצריך להכין הבנינים לפי הכוונה התכליתית שבהם – הלא הוא האדם הגשמי למטה, שבעבורו כל המציאות הזה. ותראה ההדרגה הזאת – איך

כללות האילן פרק א'

המראה

הפירוץ

(12) זה עקודים: [נכח"א פרק טו] ונבאר ענין עולם העקודים, שהוא עולם הדיבור הנ"ל. והם עשר ספירות שיצאו מפיו של אדם קדמון, ומגיעים עד מיבורו. ומאחר שכאן היה המקום הראשון שנתגלה בחי' כלי, לכן לא נראה כי אם כלי אחד, והוא ארוך עד המיבור. אבל האורות הם עשר. ודע, שהספירות האלו לא יצאו אלא בחי' נפש בלבד, ולא היו יכולות לעמוד [כלומר, להשאר בבחי' כ"ב גרוע]. ועל כן הוצרכו לחזור למקורם להתקן, והכלי נעשה על ידי ההסתלקות. ואחר כך חזרו להתפשט למטה. ולהיותם נקשרות כולן כאחד, מפני כך נקראות בשם "עקודים" - מלשון: "ויעקוד את יצחק בנו" (בראשית, כב, ט). וכדי שהכלי לא יתבטל מרוב האור, כשחזרו לא חזרו במקומם הראשון. אלא אור הכתר נעלם במקורו ולא נתפשט למטה, ובמקום הכתר נתפשט אור החכמה. וכן כולם על דרך זה, עד שנשארה [מקום] המלכות בלי אור. ועל כן נקראת "אספקלריא דלא נהרא".

זה עקודים" (12).
 בהיות האורות מתגברים, מה שהוא שורש הגוף לא יהיה ניכר ביניהם. ועל כן בע"ב שהאורות מתגברים הרבה, לא נזכר שום אות - כי לא נראה וניכר שום שורש כלי; באוזן - מתחיל להתגלות, והוא מעט; בחוטם - יותר; ובפה - יותר, עד שמתגלה לגמרי. וגם תראה, כי כחות הנשמה - הן נר"ן נל"ן. וע"ב הוא נל"ן [נשמה לנשמה] - שהוא קצה היותר גדול שבהארה, לכן אין שורש הגוף מתגלה כלל. באוזן נעלמה הנל"ן, ומתחיל להתגלות הגוף. בחוטם נעלמה גם הנשמה, והגוף מתגלה יותר. בפה נעלם גם הרוח, והגוף מתגלה לגמרי. וז"ס: "שאורות הפה יצאו רק בסוד נפש":
 וזה ההסתלקות שאמרנו - נקרא "מעט בימול", אבל לא ממש כמו שאירע לעולם הנקודים, כמו שנבאר:

אדם קדמון

כא

עיון

עיון: עולמות עקודים ונקודים כהכנות לעולם הזה ועולם הבא: [שערי החיים].
אגרות פח"ד ס"י כא"כג] הנה הנשמה אינה ראויה להוציא הגוף לגילוי עד שתעלים עצמה - להתלבש חלקים עליונים בתחתונים, ותשאר בחי' נפש בלבד [וכדלקמן]. וע"כ בזמן העיבור אין יש כי אם נפש. וזאת היא ההדרגה שעשתה באלה העולמות [של און-חוטם-פה]. כי באורות הע"ב היתה הנשמה מאירה בכל ד' חלקים [נשמה לנשמה, נשמה, רוח, ונפש], ע"כ לא היה הגוף יכול אפילו לראות בשורש כלל. אך באוזן כבר נתעלמה הנל"ן בנשמה. ובחוטם נתעלמה גם הנשמה ברוח. ובפה נתעלם גם הרוח בנפש. וע"כ ימצא בדברי הרח"ו זללה"ה שאח"פ הן נר"ן. וכשהגיעו לנפש- אז התחילו הכלים לימצא. ועם כל זה, היה עדיין סוד הנשמה והגוף מחוברים יחד חיבור שלם, שלא יוכל למצא פירוד ביניהם כלל. ואין די זה כדי שיכול להיות מציאות העבודה לבני האדם, שכל עניניה הוא בתיקון הרע כידוע [שהרע הוא סוד הפירוד].

[והיינו] עד שהנשמה היתה מתדבקת בגוף דביקות גמור לא היה מקום לרע - אף בגוף עצמו. וע"כ רצה הקב"ה לתת מציאות לגוף יותר עב, וזה בתת מציאות אחת [ע"י החזרת אורות העקודים לפה] - שתהיה הנשמה מתעלמת מבחינת הכלים. ובזמן ההעלם ההוא, נשרש כל מה שהוצרך להשתרש בגוף לתת מקום לענייני העבודה כנ"ל. ואז ימצאו הנשמה והגוף שתי יצירות, ולא יצירה אחת. ויבין היטב ענין הזה, כי בתחילה הגיעו הדברים להיות מציאות גוף בעולם, וזהו בחינת [אות] הד' המתגלית בפה. אך אין די בזה, וצריך שתתעלם הנשמה רק כדי להפרידה מן הגוף, ואז יקנה הגוף מציאות הראוי לו באמת. [אמנם יש עוד ענין]. והנה צריך, (עכ"פ) [אע"פ] שהגוף אינו אלא בסוד נפש, שתהיה עבודה אחת מושרשת בו מקבלת לכל הבחי' הקודמות לו, שיהיה על ידו תיקון שלם לכל המדריגות. וכך יכול הוא להתעלות בכל העולמות המזומנות לו אח"כ, כדלקמן. וע"כ הוצרך שבהעלם עצמו ישתלמו כל ספירות העקודים להתגלות בכל חלקיהם הראויים להם, וזו"ן שבהם ישתלמו בכל הה' בחי' עם מקיפיהם, ועוד אדבר מזה בס"ד לקמן. די לנו להבין עכשיו איך בהעלם הנשמה נמצא הגוף, וצריך שימצא מוכן בכל הכוחות שיספיקו לתקן בזמנו זה הקצר - דהיינו בזה העולם - מה שצריך לו בכל עליותיו אח"כ. והנה בהעלם הזה - ניתן מציאות בשתי יצירות. אך בתחילה ניתן מציאות רק לגוף, (ואמר שצריך) [ואח"כ צריך] שתכנס בו הנשמה שנתעלמה ממנו בתחלה. ואז - "ויפח באפיו נשמת חיים", ונמצאו הנשמה והגוף בלתי מתדבקים - ומאז הוכן הדבר שיכול להיות מיתה, ופירוד הנשמה מהגוף.

ויראה איך בבוא הנשמה בגוף בבחינת יצירה נפרדת, אינה מאירה כמו שהיה בתחלה - בדרך דבקות גמור. וזה מה שבאה חכמה בכתר, בינה בחכמה, וכן כולם. ומגיע הדבר בסוף הכל אל המלכות לישראל גוף בלתי אור, ובזה תלוי כל העבודה - כי מן החשך הזה ימצא הרע, וכל התיקון והעבודה להאירה. משא"כ בדביקת הנשמה והגוף - שאין מציאות לרע, כי אין מקום בגוף ליצירה"ר כלל. ויבין היטב לרדת לעמקם של דברים, כי א"א לפרש בכל הדברים כמה תולדות יוצאות ממנו.

והנה אחר שניתן מציאות אחד - להיות הנשמה והגוף שתי יצירות, ניתן מציאות אחר -

כללות האילן פרק א'

עיון

שיכול הגוף כמו כן להתקלקל בסוד כל קלקולי החולאים, וכל שאר הקלקולים והמיתות, וזה בעולם הנקודים - והיא מציאות העולם אחר חטא האדם.

ועכשיו יבין עליית הגוף - איך הוא עתיד להתעלות מעילוי לעילוי. הנה כל סדר שנסדר אחר הצמצום הכל נדרש בסוד ע"ס, ולכן נאמר (שקיימות) [שקיום] כל דבר הוא ע"י ע"ס. כי אין שום דבר נמדד אלא במדה זאת. וע"כ גם מצבי האדם בזמניו [נדרשים] כן בע"ס, והוא מה שהזכיר בעל ברית מנוחה העליות עד אלף העשירי, וחתם בו, ומכאן יראה אגב אמיתת הרח"ו זללה"ה שגמר [כלומר שהכריע] לטעות סברת התחדשות העולם בז' שמיטות, כי הרי ספר הנ"ל הוא ספר נכבד ויקר מאוד, ונאמן בכל דבריו, מפרש סוף העילוי עד אלף העשירי, כמבואר שם בהקדמתו. והענין, כי ודאי צריך שיהיו עליותיו נשערים בשיעור הע"ס. והנה מצב האדם, וכן העולם, הוא בסוד הנקודים אחר השבירה והתיקון, [שכך] ניתן מקום לרע המושרש בסוד הגוף להיות שולט וגורם קלקולים באדם עצמו ככל ענין הנדרש בשבירת המ"ק. ואפילו אחר התיקון הנה ידוע שלא נשלם הביורו, ונשארו תולדות השבירה, שעתה פועלת פעולות רבות - כל ענייני הקטרוגים והתחזקות הס"א.

ויבין היטיב, כי בעולם העקודים לא היה [שם] רק פעולת הנשמה, להפך מציאות הגוף. ובהתעלמה, אדרבה, היה הגוף הולך ונתגלה, ונבנה לפי ענינו. וזה היה רק לעשות הגוף והנשמה שתי יצירות. ואח"כ חזרה הנשמה ליכנס בגוף, ועמדה עמו, והקלקולים המושרשות בגוף [כבר] לא היה להם זמן פעולה כלל. אך בעולם הנקודים ניתוסף דבר אחד, והוא שמלבד היות הנשמה נפרדת מן הגוף, הנה נמצא מציאות אחד שתפריד הנשמה מן הגוף פירוד ממש - שלא יבנה הגוף מן ההעלם הזה, אלא אדרבה יתקלקל באמת. וכאן נשרשה ענין המיתה, וכן כל הדברים הנקראים מיתה- כמו עני חשוב כמת, וכל שאר ענינים מדרך הזה - כי כל מה שהוא הסתלקות פנימיות מן החיצוניות [גורם] שהקלקולים הנשרשים בחיצוניות [כבר] יהיו נפעלים בהתגברות הס"א.

וזהו מ"ש הרח"ו זללה"ה שהעקודים (היה) [הוא סוד] מקלקל ע"מ לתקן[היינו פירוד על מנת להחזיר ולחבר] ע"ש. ובזה נבין עוד ההפרש שבין העקודים לנקודים קודם שבירתם: העקודים הם בסוד נשמה וגוף בשתי יצירות, אך אעפ"כ מתדבק זה בזה, שהגוף נישא ונסבל מן הנשמה היטיב - ולכן אין לקלקולים מקום כלל; אך הנקודים אינו כן, כי מלבד מה שהם שני יצירות - יש מציאות שהגוף יכול להתקלקל בקלקולים, ואז תפרח הנשמה ממנו. וע"כ יהיה הדבר תלוי בו ועומד: אם יהיה הגוף בלי קלקול - תשאר בו הנשמה, ואם יהיה באיזה קלקול ובלתי הכנה - תסתלק הנשמה, ויהיה נוסף קלקול על קלקול. כי הקלקול המושרש [אחר השבירה] יוציא תולדותיו. וזאת היא הנהגת העולם הזה ממש.

והנה יבין עתה כי עד תחיית המתים - שיש מיתה בעולם- הוא הכל מצב הגוף לפי הנקודים אחר השבירה והתיקון שנעשה. ואחר התחיה יהיה במצב הנקודים קודם השבירה - שאעפ"כ האדם הוא אדם, רק שאין קלקול, והגוף הוא גוף, והנשמה בתוכו כמו שהוא עתה רק בתוספת כח. אמנם אם לא שכבר חלק הרע שבגוף ניתקן - לא היה

אדם קדמון

כג

עיון

נמנע מלהתקלקל כבראשונה- כי יש כח לקלקול המושרש בגוף אחר השבירה להוציא תולדותיו. וידקדק היטב על הדברים כי א"א להאריך עד סוף העיניים. והנה כל זה כללות שיתא אלפי שנין. אח"כ אלף השביעי יעלו הגופות במדריגות העקודים - שהגוף נישא מן הנשמה, ע"כ הקב"ה עושה לכם כנפיים ושטים על פני המים. ויראה שבנקודים הגוף נפשט במדרגותיו- כי הוא מקום שליטתו. אך בעקודים הוא כלי אחד לבד- כי אינו מקום שליטתו. וע"כ אין בו כח להוציא קלקולים כלל, ויובן היטיב. והנה עדיין יש גוף ניכר. אך באלף השמיני יתערב הגוף בנשמה כבתחלה - כמו באורות החוטם. ובתשיעי - כמו באורות האוזן, ועדין ניכר גוף קצת. ובעשירי ישוב למדריגות העה"ב [אצ"ל הע"ב] שא"א להבין בו כלל - העשירי יהיה קודש:

ענפי א"ק: [אדיר במרום עמ' רסו] ודע כי חמשה חושים יש לגוף והם, ראייה, שמיעה, ריח, דיבור, מישוש. ועם כל זה אין אנו מזכירין אלא ד', וזה תראה בהרבה מקומות בזהר ובתיקונים, וכן בענין אדם קדמון, בעולמות היוצאין ממנו. וצריכין אנו לפרש כל זה מה ענינו. דע, כי הנה כל העולמות נבראו בסוד עצמות וכלים. וסוד הדבר, כי בשעה שנעשה הצמצום, אז נשאר רשימו לבד מן האור הא"ס, וכמפורש במקומו. וזה הרשימו היא הארה המוגבלת, שאינה עוד בלתי תכלית. אך אחר כך נמשך אור הא"ס עצמו, שאינו מצומצם ומוגבל בעצמו, אלא שהוא משתוה אל החלל, דהיינו הרשימו הזה. ולכן הוא מאיר כמו בגבול, דרך קו אחד לבד, הבוקע מצד אחד לבד; כי אינו נכנס אלא בבחינת מלכות של אותו הרשימו, וכבר נתפרש כל זה במקום אחר בארוכה. ונמצא שהגבול ברשימו הוא עצמי, כי הוסר ממנו האין תכלית; והגבול בקו הוא מקרי, כי הוא עומד בבילתי תכלית, אלא שמשתווה אל הרשימו להתגלות רק בערכו. והנה הכלים הם באמת שורש לתחתונים. אך העצמות הוא אור המאציל ית"ש הפועל בברואיו. וכאשר רצה המאציל ית"ש לסדר חק לפעולתו שתהיה לפי התעוררות התחתונים, אז סגר והגביל את אור העצמות בתוך הרשימו שהוא הכלי, ואז לא יתעורר העצמות אלא מהתעוררות הכלי, וגם לא יפעול אלא באמצעות הכלי. וזהו ההרגש הכללי אשר לגוף בסוד חיותו, דהיינו המישוש, כי לא יחסר המישוש מחלק הגוף אשר הוא חי.

אמנם הנה כתיב: בדבר ה' שמים נעשו וכו' (תהלים לג, ו), וזהו באמת סוד גדול, והוא סוד: שחת לו לא, בניו מומם (דברים לב, ה). וסוד: אם צדקת מה תתן לו וכו' אם חטאת מה תפעל בו (איוב לה, ז). כי הנה זה דבר קשה להבין - איך נחשוב החטא פגם ולא פגם. ואם המאציל ית"ש רוצה להתעורר לפי מעשה התחתונים, הנה הארותיו לא יאירו בחטאי התחתונים. אמת הוא שאינו צריך לבריותיו, שסוף סוף אם אינו מאיר הוא אינו חסר כלום, אלא בריותיו חסרים, אך בסוד הספירות אינו מובן הענין היטב. אך אמיתת הדבר הוא זה. דע כי ההרגש הכללי כבר שמעת שהוא המישוש, נמשך מהיות הנשמה מתפשטת בגוף בכל חלקיו, עד שכל דבר אשר יגע על פני הגוף, הנה תרגישהו מיד הנשמה אשר שם. וסוד הענין הוא, כי ודאי הגוף הוא בדמות אלהים, מפני היותו רומז בכל חלקיו למאורות העליונים, ולא נמצא חלק קטן בגוף שאינו כנגדו במאורות. ובאותו המאור יהיו תלויים כמה פעולות השפעות לצורך העולמות, ולתיקונו

כללות האילן פרק א'

עיון

ימצאו מצות, או תנאי מצות בתורה. וכל זה הוא סוד ההרגש הכללי – שבהתעוררות החלק ההוא בכלים, הנה שם העצמות עומד להתעורר ולפעול בהתעוררות ההוא. כי זהו פשוט, שכאשר תנועת הגוף מן הנשמה, כן תנועת הכלים מן העצמות, וכל החוקים אשר בגוף האדם, בסודם ימצא במאורות. וכבר פירשתי במקום אחר, איך כמו שפעולת הרוח בהרגישו אינו אלא בשורש הרוח דהיינו בלב, כן פעולות העצמות המתפשט אינו אלא בשורש. והוא סוד – כללות כל פעולה מן הכל [של הפועל], כי בסוד הכל נעשה, ולא בחלק המתפשט, ולא אאריך עתה בזה.

אך החושים הוא ענין אחר. והוא, כי כאשר סוגר העצמות בתוך הכלי להתפעל אחריו, כך יש מקומות שגבר העצמות ובוקע הכלי ויצא דרך שם, לבלתי היותו משועבד אל הכלי, כי לא יהיה לו הכלי אלא למעבר בעלמא, וזהו בחינת החושים. והאמת כי כללה הנשמה כל כחותיה המתחלקים בד', בסוד ד' אותיות הו"ה ב"ה, ובד' כחות אלו מתפשטת לבקוע ולצאת, ואז נעשים ד' החושים כנ"ל. ותראה מאלה, ג' חושים שהם בלי כלי גופני רק בקיעה ופתיחה, וא' היא בקיעה וגם כלי מיוחד גופני. והג' הנ"ל הם אוזן חוטם פה, שהם בקיעה לבד, והעינים הם הבקיעה וגם הכלי. ואפרש לך למה נעשה השינוי הזה לקמן בס"ד. אך די להבין עתה איך הרגש המישוש הוא סוד הנשמה הסגורה בגוף, ושאר החושים – מה שהיא מתגברת על הגוף. ואם היה סגורה כולה לא היתה הנשמה יכולה לפעול אלא בסודו [של הגוף]. ואז אם היו בני אדם חוטאים הרבה לא היה מציאות קיום לעולמות, כי באמת לא תוכל הנשמה לפעול כי אם לפי המוכן לה בגוף, וגם תיקון לא היה נמצא. אך בהיות זאת הפעולה האחרת – שהנשמה מתגברת על הגוף – יש תיקון. והוא סוד: בכל צרתם לו צר ומלאך פניו הושיעם (ישעיה סג, ט), כמו שנכתוב עוד בס"ד.

והנה זה הענין התחיל באדם קדמון שהוא הנאצל הראשון, ושם נסתר העצמות בתוך הרשימו, וגם בקע ויצא. אמנם תראה, שלא נעשו העולמות בסוד הגוף. כי אם בסוד הנשמה – וזה סוד גדול מאד. כי הנה הע"ב והס"ג הוציאו אורותיהם בסוד אלו הבקיעות של החושים, ולא יצאו בזווג הכלים [היסודות] דא"ק ומלכות שלו. וכן מ"ה וב"ן לא יצאו אלא מזווג ע"ב וס"ג דא"ק הפנימים [ולא בזווג הכלים] כמבואר במקומו. והנה בתחלה יצאו האורות דאוזן וחוטם, והם אורות בלא כלי, כי אינם אלא התפשטות האור. אחר כך יצאו אורות הפה, ולהיות הכלי של הבקיעה תחתון מכולם, על כן יכול להוציא עמו חלקים מחלקי הגוף, אשר המשיכו האורות אליהם בצאתם מבפנים. ואז בסוד החזרה של העקודים, נשאר הכלים עשויים. וכל זה אין שום חלק לזווג הכלים בו. ואחר כך יצא הב"ן מן העינים, ויצאו עמו כמו כן חלקים מן הכלים, ועברו דרך העקודים וקבלו עביות יותר, וירדו למטה ונעשו הכלים. ואחר כך נכנסו בהם האורות, ובהשבר הכלים שהוא חלק הגוף, לא ירדו האורות, אלא חזרו ונעלמו למעלה כידוע. וגם שהאירו מתחילה מרחוק, אך לא יצאו מן האצילות, ולא היה בהם פגם, וגם סוף סוף חזרו ונתעלמו. וכל זה נולד מפני שלא היו האורות בסוד סגירתם בכלים, שיתפעלו מהם; אלא אדרבא, הוא שליטת האורות על הכלים, והם הממשיכים את הכלים עמהם, ועל כן הניחום, והבן היטב. כי כאן הוא סוד: שחת לו לא, בניו מומם

אדם קדמון

כה

עיון

(דברים לב, ה), וכן: אם חטאת מה תפעל בו (איוב לה, ז), וכמו שאפרש לך עוד בס"ד. רק אחר כך בזמן התיקון, אז נשרש ב"ן בנוקבא דא"ק, ומ"ה ביסוד דכורא שלו. והאמת כי המ"ה עצמו יצא מן המצח דא"ק כנודע, וגם זהו בסוד הנשמה המתגברת, אעפ"י שאין שם בקיעה נראית, וכמ"ש לך בס"ד. רק שאחר כך נשרש ביסוד א"ק בסוד הטיפה דמ"ד שלו, כי היא עצמה בסוד מ"ה, ושם נשרש המ"ה שיצא מן המצח גם כן. ואז נמצאו העולמות יוצאין מן הכלים ולא מן המאורות. כי היוצא מן היסוד הוא מבחינת הגוף, רק שיש בתוכו גם כן מבחינת הנשמה, אבל [עכשיו] הכלים הם הממשיכים את האורות. והוא סוד העצמות הסגור בגוף הרשימו. ושם באמת מגיעים מעשה התחתונים, ונאמר שם: בכל צרתם לו צר (ישעיה סג, ט). אך בחינת שורש הדברים מצד החושים. הוא סוד: שחת לו לא. כי כבר שמעת איך מניחין האורות את הכלים ואינם מתפעלים מן הכלים, ולכן בכח זה הוא סוד: ומלאך פניו הושיעם (שם), כי זה הדבר תלוי ממש בפנים – ששם החושים.

ונמצא יש ב' שרשים לעולמות: א' מצד החושים, ואחד מצד הכלים. ובהגיע הפגם מצד הכלים, אין האורות שמצד החושים נפגמים, והבן היטב. וזה סוד: הנה זה עומד אחר כתלנו וכו' (שה"ש ב, ט). כי הנה בגלות הפתחים נסגרים, בין יסוד הז"א ובין יסוד הנוקבא – שהם פתחי הגוף, ואז הכל נשאר חשוך. והוא ממש: בכל צרתם לו צר. אבל החושים אינם נסגרים, להיותם בסוד האורות השולטים, ולכן משם משגיח – שהם החלונות והחרכים. ותדע שהחושים הם מצד היסוד, והגוף מצד המלכות. והיינו כי חו"ש הוא גי' שד"י, שהוא היסוד הכולל באמת כל הו' קצוות, והיינו: ש' – ג' אבהן, ד' - ב' ווין - נ"ה, י' - יסוד. והנה מלכות הוא סוד הרשימו, והו"ק הוא סוד הקו כנודע, ולכן חו"ש הוא בחינת הקו ממש שהאורות שולטין, והגוף הוא בחי' מלכות.

ואפרש לך עתה פסוק: בדבר ה' שמים נעשו וכו' (תהלים לג, ו), שזכרתי למעלה. וזה כי כשנברא העולם לא נברא אלא בסוד החושים, וזה סוד המאמרות, כי לא יצאו הדברים בסוד הזווג, כי לא היה הזווג בסוד פנים בפנים אלא אחר בריאת אדה"ר, בסוד: כי לא המטיר ה' אלהים על הארץ. והנה אז הוכנו בסוד: שחת לא לו. ואחר כך כשבא האדם כללם כולם בו, ואז השרשו למעלה גם כן בסוד דר"ן עצמו בגוף. אך הזווג נעשה אחר כך בסוד יום השבת, והוא סוד: ויכל אלהים ביום השביעי מלאכתו אשר עשה (בראשית ב, ב). והנה כשנכללו הבריות באדם, על כן בחטאו נפגמו כולם, וזה בסוד הגוף: שבכל צרתם לו צר. ובהיות שהיה זה ביום השישי, לכן צריך המלך המשיח באלף הששי לתקן זה, בסוד: יג"לה פ'דיון ז'רע ק'דושים. אמנם בהיות ששורש הבריות הראשון היה בסוד החושים, נשאר גם כן מציאותם תמיד, בסוד: שחת לו לא, ולכן יכולים להתקיים שלא יחרבו, אף כשהאדם חוטא:

פֶּרֶק שֵׁנִי

אורות העינים, שבירת הפלים

מבוא לפרק ב'

כט

מבוא לעולם הנקודים

[ככלים (ראשונים) כלל י'] **עולם הנקודים** הוא שורש מה שהקב"ה רוצה לגלות אמיתות יחודו בדרך היכר האור מתוך החושך, ועל כן בו נמצא שורש לרע בשתי בחינותיו, פירוש - מצד היותו רע, ומצד היותו חוזר לטוב. ונמצא, שכל העולמות מתחלקים לשני סוגים, וכולם על ענין גילוי יחודו ית' שבמרכזו, כמ"ש. כי צריך בתחילה לברר אמיתת היחוד, שזה נעשה ע"י הסתר האמת בתחילה לגלותו לבסוף כמ"ש. ואחר שנתברר האמת בעצמו אז יתן עילוי על עילוי לנשמות בדברים עמוקים והשגות עצומות באמת הזה עצמו שנתברר כבר:

[ככלים (ראשונים) כלל יח'] והנה בתחילה כל מדריגות הנקודים היה בחוקם להוציא הרע, ונמצא שורש גבוה לרע בהיות הוצאתו בחוק מדריגות גבוהות, וזה מצד היות הכוונה במחשבה העליונה בכל האצילה המדריגות האלה לתת שורש לרע הזה. ובהתקן המקורות, הנה תיקונם הוא במה שלא יהיה בחוקם עוד הוצאת קלקולי הרע, אלא אדרבא, להיות הם מקורות של החושך העומד להתקן באור, וזהו החזרת הרע לטוב. ואין כאן מקום לקלקולי הרע, שהם ממש כלל הקליפות, אלא ענין החזרת הרע לטוב יש כאן.

אך מה שנשאר בכלל ההארה המחודשת של הנקודים, שנשאר בחוקה להוציא הרע, כי על כל פנים יש לו לצאת, הנה לא ימנה עוד עם כלל המדריגות המתקנות, אלא ישפל ממדריגה למדריגה, עד שישאר מדריגה תחתונה שבכל המדריגות, וכללו האחוריים היותר שפלים שבקדושה, שהם שרשי הקליפות. ועיקר זה יגיע לבחינה האחרונה של המלכות דעשיה, אותה שאין האור שהוא מן הקו העליון מגיע אליה כלל, אלא שיאמר בה שצריך להציל עשוק מיד עושקו, כי עתה היא היא המקיימת הרע בכל חלקיו, המקבילים לכל חלקי הקדושה, שזהו [- ההקבלה של הצד הרע לצד הקדושה] מאי דאניא ליה היותו יוצא מכל המקורות העליונות, אע"פ שנדחה מהם. וכמו שהיו הולכים ונבררים ונתקנים מדריגות הקדושה, כך היה נשפל והולך הרע מלהיות מושרש במקורות הגבוהים, ולא היה נשאר אלא בשפלים, ואלה הם הסיגים שהוזכרו, שהיו יורדים מספירה לספירה, עד סוף העשיה. ובהשתלם התיקון מדריגות הקדושה - נשלמה השפלת הרע לגמרי:

[מלחמות משה כלל ט'] עד שאין אנו באים לענין העבודה, אין שייך שום טוב ורע. אך כשבאים אנחנו לזה, צריך שיתחדש ענין הטוב והרע, וזה פשוט. ואמנם זה כלל גדול, כל זמן שהסיבה משפיעה לעלולה - כוח (העילה) [המסובב] יהיה חזק, וכשתתעלם הסיבה - המסובב לא יעמוד. והנה רצה הרצון העליון לתת הויה והפסד בעולם, אז הכין כל זאת בדרך זה, פירוש - בתחילה (הסיבה עצמה) [נתן סיבות עצמן] לנמצאים, אח"כ נתן מקום להעלם הסיבות האלה שישארו העלולים מתבטלים. ואח"כ חזר וגילה

מבוא לפרק ב'

הסיבות האלה בתיקון. וכוח כראוי. והנה בהתעלם הסיבות - ההעלם עצמו של סיבות ההויה נעשה סיבה להפסד, וזה פשוט. וכפי מיני סיבות ההעלמות שהיו נעשים, כל כך מיני סיבות היו נעשים להפסד. ונמצא, שבהכין רצון העליון סיבות ההויה, היו מאירים האורות, ובהתעלמם היו האורות כמו מתבטלים ומתחשכים, וזה עצמו נעשה סיבה להפסד, כי העלם ההויה - סיבת ההפסד. ואח"כ חזר וגילה סיבות ההויה, ונמצאו כנגדם סיבת ההפסד גם כן, זה הכנה למה שצריך בעוה"ז. נפקא מינה - שסוף תיקון העולם יהיה בהישאר רק סיבות ההויה, בלא מציאות העלם הסיבות כלל. ולכן לא יהיה עוד רע בעולם.

כפי דברי חכמת האמת, אנחנו אומרים שיצאו עשר ספירות בתחילה, והם מה שאנו קוראים עולם הנקודים, שהיו סיבות כל הנמצאים בעוה"ז. ונשברו ונתבטלו, והוא העלם הסיבה שזכרתי. ומזאת השבירה נולדו כל הקלקולים. ואח"כ נתקנו הספירות ונעשה העוה"ז כמו שהוא עתה. והיינו התיקון הוא שנתן מקום לההויה. אך לפי שלא נעשה תיקון גמור, לפיכך נשארו עדיין קלקולים בעולם. וכשיהיה התיקון נשלם - לא יהיה עוד רע בעולם. והנה כשנרצה לדעת עניני הטוב והרע והתיקונים הכלליים של העולם, נלך לבקשם בענין השבירה והתיקון:

[קל"ח פתח לו] עולם הנקודים הוא מה שהאצילות עם כל ענפיו היו הולכים ונעשים, כאומן העושה כלי מחתיכת עץ, שבתחלה הוא גולם, ואחר כך בהשתלם צורתו - אז נראה היופי שלו בצורה שלמה. וכ'.

היו הולכים ונעשים. ר"ל שלא רצה הא"ס ב"ה להוציא ענין זה בתשלום צורתם מתחלתם, אלא בהדרגה. מתחיל בשלמות מועט, ואחר כך בשלמות יותר, עד שנשלם לגמרי. ונמצא שמה שהוא באחרונה הוא מה שהיה בתחלה. אך בחסרון השלמות, שהוא עתיד לבוא אחר כך.

כאומן העושה כלי מחתיכת עץ. ר"ל שלא רצה הא"ס ב"ה לפעול כפי עצמו, שאז היה מוציא שלמות הענין בבת אחת. אלא עשה כאומן שאינו יכול לעשות אלא בהדרגה, ולקח החתיכה לפניו, ומציירה מעט, וכמה חילופים מתחלפים עליה מצורה לצורה, עד שמסתיימת בצורה השלמה.

שבתחלה הוא גולם ואחר כך בהשתלם צורתו - אז נראה היופי שלו בצורה שלמה. שבתחלה הוא גולם גמור, והנה אחר כך הוא הולך ומצטייר. אך עם כל זה רק כשנשלם צורתו נראה היופי. ומי שרואה הגולם בראשונה, או בציוריו הראשונים, לא יראה אלא דבר בלתי נאות. ובסוף נראית הצורה היפה, ומראה גם כן שכל זה היה צריך כדי לבוא אל היופי. ואמנם בדרך זה ממש היה ענין זה של האצילות, כי התחיל הרצון העליון לציירו למעלה במחשבה העליונה, ובעוד שהיה מתחיל להצטייר, ולא השלים צורתו,

מבוא לפרק ב'

לא

היו יוצאים אורות הנקודים, והם לפי בחינת האצילות בלתי מושלמת. אחר כך השלים להצטייר, ויצא הוא עצמו בציור היפה, שהוא התיקון כדלקמן:

[קל"ח פתח לו'] שורש מציאות קלקול ותיקון הוא ענין שבירת הכלים ותיקונם. כי אם לא היה קלקול בהם - לא היה קלקול בעולם, ואם תיקונם היה נשלם לגמרי - היה סוף הכל. אך בהיות שהיה הקלקול בא, ואחר כך התיקון, ולא גמור, אלא בשיעור שהיה - נתן שורש לקלקול ותיקון לסבב בעולם. וסוף הכל יהיה תיקון שלם, שלא יהיה אחריו עוד קלקול כלל:

[קל"ח פתח לח'] כללות ענין אבי"ע הוא - עולם אחד עם שלושה לבושים. והיינו כי האצילות עצמו אינו שלם אלא עם לבושו. אמנם כשנבחין הלבושים כל אחד בפני עצמו, נקראים כל אחד - עולם בפני עצמו. ובאמת יש לכל אחד פעולה בפני עצמה. נמצא, כשנבחין ב"ע עם האצילות - לא יחשבו אלא לבושי האצילות. וכשנחשבים לפי פעולותיהם - נקראים עולמות בפני עצמם:

[קל"ח פתח לט'] עולם הנקודים היה כמו חומר אחד שממנו צריך לפרט אחר כך כל הפרטים. והיינו כי כל הנמצא בין למעלה ובין למטה - הכל הוא רק ענין אחד, בנוי מפרטים רבים. והוא איננו כללי אלא אם כן כל פרטיו עומדים בו בשוה; כי כך כל הנברא הוא רק לכבוד הבורא, והוע ענין "כל פעל ה' למענהו". ובזה נכללות כל הבריות הטובות והרעות, כי הכל ענין אחד ומציאות אחת לבד של בריאה המשלמת גילוי יחודו וכבודו של א"ס ב"ה:

[קל"ח פתח מ'] זה החומר הכללי היה לו ליחלק לפרטיו, ואז ראשית הכל היה המונח הכללי, ונקרא - אצילות עם שלושה לבושו. ואחר כך היה מגיע שליטה לכל לבוש בפני עצמו, והיו נקראים - שלוש עולמות ב"ע. כי האצילות מתוקן בתיקונו - הוא שורש הכל, ובי"ע - מוציאי תולדות האצילות, כל אחד מוציא תולדה בפני עצמו הראוי לו. וכולם אינם אלא תולדות מה שיש באצילות כבר:

[פירוש הרמח"ל על כתובים] מה רב טובך אשר צפנת ליראיך פעלת לחוסים בך נגד בני אדם (תהלים, לא, כ). כבר ידוע שכשעלה במחשבה העליונה לצייר עולם האצילות, קודם השתלם צורתו, יצאו אורות רבים שהיה מעורב בהם ענין הוצאת הטוב והרע. וזה עולם הנקודים, שהוא סוד הזיקין ניצוצין שזכר הרשב"י זלה"ה. והיינו כי זיקין ניצוצין ענינם הוא מה שנבדל מגוף הברזל בעת היתקנו. וענין זה באצילות הוא, שכשמהחשבה העליונה היתה מבטת על סוד דמות אדם להעמידו על מכונו, הנה הוציאה מן הדמות הזה ענין הוצאת הרע, לפי שאין זאת הכוונה בדמות אדם שיהיו אורותיו מוציאים הרע, אדרבא, שיהיו טהורים ומתוקנים. ואז יצא הרע ונראה בפני עצמו, וזה שליטתם שאמרו: "דאתלהטו". ואחר כך "איתדעכו", וזאת מה שאמרו: "שהקב"ה היה בונה עולמות ומחריבן":

שבירת הכלים

לג

המראה

המראה

(1) אסף ס"ג: [פחוד"ד פרק ל"ג] אחרי שיצאו

פנימים [מן השמאל] ומקיפין [מן הימין] אורות ע"ב דס"ג מן האוזן החוטם והפה של

א"ק, אח"כ היו צריכים לצאת שאר הענפים

המיבור:

[דס"ג] מא"ק. והנה ס"ג הפנימי [הכללי] הנה

(4) מן הטבור ולמטה: [כח"א פרק ט"ז]

הוא מתלבש כמו אימא בז"א ונוק', כך הוא [מתלבש] במ"ה וב"ן הפנימים [הכלליים].

והאורות האלו, אף על פי שיוצאים מן העינים, אינם נראים אלא תחת

א. עמדו נקודותיו [של ס"ג]

לצאת. אסף ס"ג (1) המ"ה

וב"ן שלו, ומ"ה וב"ן

המיבור. והטעם, לפי שעד המיבור מתפשטים

[הכלליים] עמהם, מן הטבור ולמעלה, ופרש שם מסף.

אורות הטעמים [אח"פ] כמו שאמרנו, ומפני זה

מתחיל מלפניו בְּחֻזָּה, ומשפע

האורות של הנקודות אינם נראים אלא עד

ויורד מאחוריו, עד פְּגָד הטבור.

התפשטות הטעמים. והאורות האלו

ומן הב"ן עלו (2) ויצאו (3) מן העינים עשר

לא יצאו אלא בבחינת נפש בלבד, ועל כן

ספירות מן הימין, ועשר מן השמאל. יצאו וירדו [הפלים]

נקראים מלכין, להיותם משם ב"ן הוא סוד

מן הטבור ולמטה (4), ולקחו אור ממה שלמעלה — כח"ב

מלכות, כמו שידענו: (5) בשבלתה של זקן:

[קבלו] מאח"פ בשבלתה של זקן (5), והשאר [לא קבלו

בכיטולם, כי הכתר לא נתבטל ממנו אלא אחורי

אלא] מן הפה, משם ולמטה. ומבפנים (6) ירד ויבקע ב"ן

נה"י שלו, אשר על כן נקרא פנים ולא כיטול.

והאיר דרך עורו וב"ן דס"ג עצמו. ועתה כשרצה [ס"ג דס"ג]

אבל השתים האחרות [ח"ב] נתבטלו כל אחוריהם. וזה השינוי היה לסיבת לוקחם אור

להוציא אורות [להיותם] ענפים ממנו, לא הוציאם מן הבחינה העליונה [שמלובש במ"ה

וזהו האיר בהם אור האוזן בשום אופן — לא עמדו כרוב האור ונשכרו:

ובי"ן, היינו המ"ה] שלו, אלא מן התחתונה, והוא ב"ן שבו, המלובש בב"ן דס"ג, המלובש

בב"ן הכולל, ובבחינה זו יצאו אורותיו. ונמצא

שהם [אורות העיניים] מן הס"ג דס"ג, אבל בבחינת הב"ן שלו. לכן כרדתם [בזמן

השבירה] יחזרו להיות ענפי ב"ן הכולל לבר:

(3) ויצאו: [פחוד"ד שם] ותדע שמן האור הזה שעלה [אבל לא כולו] שאמרנו, יצאו ע"ם

המיבור, להבריל בין מקום למקום.

והנה האמת הוא, שמ"ה וב"ן דס"ג מלובשים הם במ"ה וב"ן הכוללים, אך בדרך פרט — מ"ה וב"ן דס"ג

המיבור, להבריל בין מקום למקום.

דס"ג הם מלובשים במ"ה וב"ן דס"ג עצמו. ועתה כשרצה [ס"ג דס"ג]

מלכות, כמו שידענו: (5) בשבלתה של זקן:

להוציא אורות [להיותם] ענפים ממנו, לא הוציאם מן הבחינה העליונה [שמלובש במ"ה

בכ"א"ק] האור [של הב"ן] בקע אור הפרסה, וחזר הב"ן אחר שנתחדש באורו [ע"י זיווג

ובי"ן, היינו המ"ה] שלו, אלא מן התחתונה, והוא ב"ן שבו, המלובש בב"ן דס"ג, המלובש

ע"ב וס"ג] לרדת למטה. ואז האיר [הב"ן הזה] דרך עור גופו של א"ק אל העשר

בב"ן הכולל, ובבחינה זו יצאו אורותיו. ונמצא שהם [אורות העיניים] מן הס"ג דס"ג, אבל בבחינת הב"ן שלו. לכן כרדתם [בזמן

השכיחה] יחזרו להיות ענפי ב"ן הכולל לבר:

(3) ויצאו: [פחוד"ד שם] ותדע שמן האור הזה שעלה [אבל לא כולו] שאמרנו, יצאו ע"ם

המיבור, להבריל בין מקום למקום.

והנה האמת הוא, שמ"ה וב"ן דס"ג מלובשים הם במ"ה וב"ן הכוללים, אך בדרך פרט — מ"ה וב"ן דס"ג

המיבור, להבריל בין מקום למקום.

דס"ג הם מלובשים במ"ה וב"ן דס"ג עצמו. ועתה כשרצה [ס"ג דס"ג]

מלכות, כמו שידענו: (5) בשבלתה של זקן:

להוציא אורות [להיותם] ענפים ממנו, לא הוציאם מן הבחינה העליונה [שמלובש במ"ה

בכ"א"ק] האור [של הב"ן] בקע אור הפרסה, וחזר הב"ן אחר שנתחדש באורו [ע"י זיווג

ובי"ן, היינו המ"ה] שלו, אלא מן התחתונה, והוא ב"ן שבו, המלובש בב"ן דס"ג, המלובש

ע"ב וס"ג] לרדת למטה. ואז האיר [הב"ן הזה] דרך עור גופו של א"ק אל העשר

בב"ן הכולל, ובבחינה זו יצאו אורותיו. ונמצא שהם [אורות העיניים] מן הס"ג דס"ג, אבל בבחינת הב"ן שלו. לכן כרדתם [בזמן

השכיחה] יחזרו להיות ענפי ב"ן הכולל לבר:

(3) ויצאו: [פחוד"ד שם] ותדע שמן האור הזה שעלה [אבל לא כולו] שאמרנו, יצאו ע"ם

המיבור, להבריל בין מקום למקום.

והנה האמת הוא, שמ"ה וב"ן דס"ג מלובשים הם במ"ה וב"ן הכוללים, אך בדרך פרט — מ"ה וב"ן דס"ג

המיבור, להבריל בין מקום למקום.

דס"ג הם מלובשים במ"ה וב"ן דס"ג עצמו. ועתה כשרצה [ס"ג דס"ג]

מלכות, כמו שידענו: (5) בשבלתה של זקן:

להוציא אורות [להיותם] ענפים ממנו, לא הוציאם מן הבחינה העליונה [שמלובש במ"ה

בכ"א"ק] האור [של הב"ן] בקע אור הפרסה, וחזר הב"ן אחר שנתחדש באורו [ע"י זיווג

ובי"ן, היינו המ"ה] שלו, אלא מן התחתונה, והוא ב"ן שבו, המלובש בב"ן דס"ג, המלובש

ע"ב וס"ג] לרדת למטה. ואז האיר [הב"ן הזה] דרך עור גופו של א"ק אל העשר

בב"ן הכולל, ובבחינה זו יצאו אורותיו. ונמצא שהם [אורות העיניים] מן הס"ג דס"ג, אבל בבחינת הב"ן שלו. לכן כרדתם [בזמן

השכיחה] יחזרו להיות ענפי ב"ן הכולל לבר:

(3) ויצאו: [פחוד"ד שם] ותדע שמן האור הזה שעלה [אבל לא כולו] שאמרנו, יצאו ע"ם

המיבור, להבריל בין מקום למקום.

והנה האמת הוא, שמ"ה וב"ן דס"ג מלובשים הם במ"ה וב"ן הכוללים, אך בדרך פרט — מ"ה וב"ן דס"ג

המיבור, להבריל בין מקום למקום.

דס"ג הם מלובשים במ"ה וב"ן דס"ג עצמו. ועתה כשרצה [ס"ג דס"ג]

מלכות, כמו שידענו: (5) בשבלתה של זקן:

להוציא אורות [להיותם] ענפים ממנו, לא הוציאם מן הבחינה העליונה [שמלובש במ"ה

בכ"א"ק] האור [של הב"ן] בקע אור הפרסה, וחזר הב"ן אחר שנתחדש באורו [ע"י זיווג

ובי"ן, היינו המ"ה] שלו, אלא מן התחתונה, והוא ב"ן שבו, המלובש בב"ן דס"ג, המלובש

ע"ב וס"ג] לרדת למטה. ואז האיר [הב"ן הזה] דרך עור גופו של א"ק אל העשר

בב"ן הכולל, ובבחינה זו יצאו אורותיו. ונמצא שהם [אורות העיניים] מן הס"ג דס"ג, אבל בבחינת הב"ן שלו. לכן כרדתם [בזמן

השכיחה] יחזרו להיות ענפי ב"ן הכולל לבר:

(3) ויצאו: [פחוד"ד שם] ותדע שמן האור הזה שעלה [אבל לא כולו] שאמרנו, יצאו ע"ם

המיבור, להבריל בין מקום למקום.

והנה האמת הוא, שמ"ה וב"ן דס"ג מלובשים הם במ"ה וב"ן הכוללים, אך בדרך פרט — מ"ה וב"ן דס"ג

המיבור, להבריל בין מקום למקום.

דס"ג הם מלובשים במ"ה וב"ן דס"ג עצמו. ועתה כשרצה [ס"ג דס"ג]

מלכות, כמו שידענו: (5) בשבלתה של זקן:

להוציא אורות [להיותם] ענפים ממנו, לא הוציאם מן הבחינה העליונה [שמלובש במ"ה

בכ"א"ק] האור [של הב"ן] בקע אור הפרסה, וחזר הב"ן אחר שנתחדש באורו [ע"י זיווג

ובי"ן, היינו המ"ה] שלו, אלא מן התחתונה, והוא ב"ן שבו, המלובש בב"ן דס"ג, המלובש

ע"ב וס"ג] לרדת למטה. ואז האיר [הב"ן הזה] דרך עור גופו של א"ק אל העשר

בב"ן הכולל, ובבחינה זו יצאו אורותיו. ונמצא שהם [אורות העיניים] מן הס"ג דס"ג, אבל בבחינת הב"ן שלו. לכן כרדתם [בזמן

השכיחה] יחזרו להיות ענפי ב"ן הכולל לבר:

(3) ויצאו: [פחוד"ד שם] ותדע שמן האור הזה שעלה [אבל לא כולו] שאמרנו, יצאו ע"ם

המיבור, להבריל בין מקום למקום.

והנה האמת הוא, שמ"ה וב"ן דס"ג מלובשים הם במ"ה וב"ן הכוללים, אך בדרך פרט — מ"ה וב"ן דס"ג

כללות האילן פרק ב'

המראה

הפתרון

(7) **מִן הַטְּבוֹר:** [פחז"ד פרק ל"ד] וגם מאור |הב"ן| שיוצא מפי הטיבור והיסוד לקחו אור - הכח"ב [נוסף על מה שלקחנו באורות ע"ב דס"ג]. אך השאר [הז"ת] היו מקבלים [מאור הז"ת] רק מעשר אצבעות הרגלים:

הז"ת, להנהיגם ולתקנם. על כן במציאותם [של הג"ר] אין שייך קלקול, כי הם למעלה ממעשה בני אדם. והעוונות אינם פוגמים אותם, אלא מסלקים אותם, ועל כן [הג"ר] נמצאו ונתקיימו. אך מה שנמצא בהם לצורך הז' תחתונות - זה לא נתקן אפילו בהם, כי אם היה נתקן, היו כל הז' תחתונות מתוקנים גם כן. ולכן גם בהם מה ששייך מהם לז"ת -

לְחוּץ. מִן הַטְּבוֹר (7) וּמִן

הַיְסוּד נִחְלָקְתָּ אֹר לְכֶתֶר

וְלְחוּ"ב, וְהַשְּׂאֵר [ז"ת]

מֵאֲצַבְעוֹתֵיהֶם שֶׁל רְגְלִים.

נִמְצָא ג' רֵאשׁוֹנוֹת מִתְקַנִּים (8)

(9) זֶה כְּנֶגֶד זֶה, וְהַשְּׂאֵר

[הז"ת] זֶה תַּחַת זֶה.²

ב. יֵצְאוּ עֲשָׂרָה פְּלִים

בְּרֵאשׁוֹנָה, וְאוֹרוֹתֵיהֶם אַח"כ.

יָרְדוּ הָאוֹרוֹת לְכֶתֶר וְלַחֲכֵמָה

וְלַבִּינָה, וְקָבְלוּם; לְשִׁבְעָה

תַּחְתּוֹנוֹת, וְלֹא קָבְלוּם (10).

יָרְדוּ פְּלֵיהֶם לְמִטָּה [בְּבִיעַ],

(8) **מתוקנים:** פחז"ד שם ועל כן עשרה כלים יצאו בראשונה. וג"ד שלהם היו עומדים בסוד קיים: ח כ ב, אבל ז"ת עמדו זה תחת זה, כי הראשונים להיותם מתוקנים, היו יכולים להתחבר זה בזה, לעמוד זה לעומת זה כראוי; אך הז"ת לא נתקנו, ולא עמדו עריין בסוד החיבור הראוי להנהגה:

(9) **מתוקנים:** [כח"א פרק י"ט] אבל הג"ר לא היה להם ירידה אלא ביטול, ונפלו האחוריים שלהם בלכר, אבל נשארו באצילות ולא ירדו למטה כמו הז"ת, ולכן לא נאמרה בהם מיתה. והמעם לפי שהג"ר כשיצאו - יצאו בסוד קיים, היינו ימין שמאל אמצע, כך: חכמה כתר בינה, שזוהו עיקר התיקון להיות כל הספירות כדרך זה כמו שנבאר, מפני כך יכלו לעמוד באורו של אד"ק, ולא נשברו. אבל הז"ת יצאו זה תחת זה, ולא היה בהם יחוד והתיקון כלל, אלא כולם היו נפרדות, ומפני כך לא יכלו לעמוד באור שהיה זך ביותר, ונשברו וירדו למטה:

(10) **ולא קבלום:** [פחז"ד פרק ל"ה] כבר אמרנו היות המלאכה הזאת [של שבירת הכלים, ונקרא מלאכה ולא קלקול] מה שנתן המאציל הכנה לתחתונים [לעולמות התחתונים - ביע] ולס"א ולגשמיית. וכל

נפגם. וזה עושה שלא יתפשט כוחם היטב לתקן הז"ת, כי אם היה מתפשט תמיד - לא היה קלקול בעולם: בפירוש. ועל כן נמצאו ונתקיימו: כי כיון שבהם אין שייך פגם, על כן לא הוצרך להיות בהם השבירה, כי אין השבירה אלא לתת מקום לקלקולים, וכאן אין שייך קלקול:

2. **זֶה תַּחַת זֶה:** [קל"ח פתח נ"ב פירוש ח"ב] וזה מה שהיה חסר במלכין קדמאין. כי כבר אמרנו שלא נעשו מתחלה בתיקונם. והנה זה [בחי' האחוה] מה שהיה חסר, כי הנה רע לא היה אלא ראשית ענין ז"א בבחינת הדין [היינו פירוד], כנ"ל. ואדרבא, רצתה המחשבה העליונה לשער ולהראות ענין הדין מצד היותו דין, לא מצד היותו ממותק. ואחר כך יתגלה מיתוקו, ויראה פעולת המיתוק. כי הרי כל הכוונה

היה להם ירידה אלא ביטול, ונפלו האחוריים שלהם בלכר, אבל נשארו באצילות ולא ירדו למטה כמו הז"ת, ולכן לא נאמרה בהם מיתה. והמעם לפי שהג"ר כשיצאו - יצאו בסוד קיים, היינו ימין שמאל אמצע, כך: חכמה כתר בינה, שזוהו עיקר התיקון להיות כל הספירות כדרך זה כמו שנבאר, מפני כך יכלו לעמוד באורו של אד"ק, ולא נשברו. אבל הז"ת יצאו זה תחת זה, ולא היה בהם יחוד והתיקון כלל, אלא כולם היו נפרדות, ומפני כך לא יכלו לעמוד באור שהיה זך ביותר, ונשברו וירדו למטה:

(10) **ולא קבלום:** [פחז"ד פרק ל"ה] כבר אמרנו היות המלאכה הזאת [של שבירת הכלים, ונקרא מלאכה ולא קלקול] מה שנתן המאציל הכנה לתחתונים [לעולמות התחתונים - ביע] ולס"א ולגשמיית. וכל

שבירת הכלים

לה

המראה

הפתרון

עבודת בני האדם – אחר ההכנה הזאת היא נמשכת, והיא יציאת האורות של העשר הספירות, והיכנסתם בכליהם, ושבירת הכלים האלה, וירידתם, כאשר תשמע עוד בס"ד.

העליונה היתה להעלים השלמות, כדי להראות החסרונות, ולהראות תיקונם, ואיך הם מתתקנים. על כן צריך שיראה כל דבר בפני עצמו. ואחר כך הנהגת

כשעמרו העשר הספירות דב"ן במקומם לא עמרו בסוד קיום, כאשר פירשתי לך כבר, רק הכח"ב [שעמדו זה מול זה]. וזה כי בהיותם קיום, הנה החסד והדין הם מתחברים זה לעומת זה,

ואורותיהם עלו למקומם

[באצילות]. ועליהם הוא

אומר: ואלה המלכים אשר

מלכו בארץ אדום לפני מלך

מלך לבני ישראל (בראשית, לו,

לא).

העולם הולכת על דרך זה – שתהיה שורש לגילוי ידיעה זאת, וזה בין בנבראים עצמם בצורתם ותכונותיהם, בין בהנהגה הנעשית בהם:

[קל"ח שס] ואז היו

נקראים רשות רבים. בשם זה קראום המקובלים, והוא שהיו זה תחת זה. כי הנהגה הנכונה צריך שתצא בהסכמת כל ספירות כדלקמן, וצריך שיעמדו זה כנגד זה, והקו האמצעי יחברם, ואז תצא התולדה מוסכמת מכל המדרגות, וזה נקרא רשות היחיד. אך בתחלה לא ניתן בהם תיקון זה, אלא כל אחד היה ענין בפני עצמו, כאילו היה להם להשפיע כל אחד בדרך בפני עצמו, והיינו שלא על ידי המלכות, אלא כל אחד משפיע מעצמו. וגורם דבר זה ריבוי בנפרדים, רבוי של פירוד. ונמצא שאין ביניהם שייכות אלא של השתלשלות, שגבורה יוצא מחסד, ות"ת מגבורה, וכן כולם. אך לא היו מתקשרים בהנהגה, לעמוד כל דבר ביחד. והוא כמו איש אחד שחושב מחשבות הרבה, ואינו משלים עצמו להתבונן בקשר מחשבותיו להוציא תולדה שלמה, אלא חושב דבר אחד במחשבה גרידא, ואחר כך חושב דבר אחר, ואינו נותן משקל להם לאסוף הדברים ביחד. ומה שיוצא מבחינה זאת – עומד בפירוד גמור, בלא התחברות בין מיניו כלל. והתועלת בידיעה זאת, היא ידיעת ענין הס"א, וכדלקמן. ואמת הוא – שאין זה בדרך

והרחמים באמצע תופס בשניהם ומחברם. ובוזה התיקון לא נמצאו אלא הג"ר, אבל השאר [הז"ת] היה זה תחת זה, ולא נמצא ביניהם חיבור

ועתה נאמר מי עשה הדחיה הזאת. הנה הכלים בהיותם בפני עצמם בלא האור, לא היה השורש ההוא [של הס"א] פוגם בהם, כי כבר בעצמם הם כך [היינו בבחי' דין ופירוד]. רק בבא האור, שהוא בבחינה מה שאין בו קליפה, או לא יוכלו להתחבר ביחד האורות והכלים. ועל כן יצטרך שידחה מן הכלים אותו הדבר [הרע] המעכב עליהם. ואז ישתוו עם האורות ויתחברו יחדיו, וינהיגו את העולם. ועל כן בבא האור כתובם, הנה כח"ב קבלוהו והחזיקו אותו, שכבר למה שצריך לעצמן היה בהם תיקון, אבל לא [היה בהם] תיקון מה שצריך בהם לצורך התחתונים [הז"ת].

וברדת האור (11) אל הז"ת לא יכלו להחזיק אותו, פירוש – שלא יכלו לקבלו ולהתחבר עמו. ואז נשכרו ונפלו עד סוף העשייה. פירוש – שמה שהיה הכלי בבחינה גבוה [אצילות], הנה ירדו חלקים ממנו במדריגה פחותה [כריאה], וחלקים ממנו במדריגה פחותה עוד [יצירה], עד שהגיעו חלקים מהם למדריגת העשייה, שמשם אח"כ

כללות האילן פרק ב'

המראה

הפתרון

תצא הם"א. אבל צריך שתדע שבאמת לא יצא עתה הם"א [במלאכה השניה] אלא

אח"כ [במלאכה השלישית] בזמן התיקון. ואפרש לך עתה הענין הזה יותר. דע כי אין שום ענין של קדושה

מתבטל, וכל פעולה נשאת תמיד. ועל כן

כיון שהיה ענין שבירת המלכין קדמאין, הנה

ענינה נשאת תמיד. פירוש - הנה המ"ק

הם היו זה תחת זה, כל מדרגה בפני עצמו, וזה מה שגורם

הזמן, כמ"ש כבר. [שם, עמ' קז: "והענין הוא כי הם ב' מיני הארות, המין הא' הוא

שאר אחד בהתפשטו אינו מניח גילוי לשאר האורות. והמין הב' הוא, ששום

אור אינו מעכב זה על זה. וסוד הענין הוא כלל ופרט. כי הכלל כולל הכל כאחד,

והפרט מבדיל כל דבר בפני עצמו. והמין הא' גורם הזמן, כי הרי אור אחד יעכב על

חבירו, ובעוד שהוא מתגלה אין האחרים מתגלים. והמין הב' גורם ההשוואה, שהרי

כל האורות מאירים בבת אחת. ואפרש לך כל זה מהיכן נמשך. הנה כבר שמעת,

היאך הז"א בתחילת מציאותו היה בסוד רשות הרבים, כי כל אור היה כמו חלק

בפני עצמו שאין לו התחברות עם האחרים. ואחר כך היתה אימא נכנסת

ומחברת אותו, בסוד הנשמה המחברת את הגוף בכל חלקיו, ובסוד רשות היחיד.

והנה כבר שמעת, שקודם שקיבל הז"א את השלימות הזו, נעשה השבירה. וגם

כשחזר ונתקן לא נתקן לגמרי, שהרי נשאר

הכלים במדריגת ב"ן ולא במדריגת ס"ג. אלא לעתיד לבוא יהיה התיקון שלם, שאז יהיה ב"ן במדריגת ס"ג. והנה כיון שענין השבירה נשאר, זה גורם הזמן".] אך המ"ה

גם החיבור, ובו היה נעשה הנצחיות. אלא שענין השבירה מתקיים עדיין, וזה מפני שלא נשלמו המלכין להתברר. אבל כשיהיה הבירור שלם, אז יחדש המאציל ב"ה את כל

המציאות בדרך אחר, הוא דרך הנצחיות:

המראה

המראה

המראה

המראה

המראה

המראה

המראה

המראה

המראה

המראה

המראה

המראה

המראה

המראה

המראה

המראה

המראה

המראה

המראה

המראה

המראה

המראה

שבירת הכלים

לז

המראה

הפטרון

(12) **שנאמר:** [פחוד פרק ל"ה] ואומר לך מי גרם זה הענין. דע שכבר רצה המאציל שתהיה הס"א בעולם, שיהיה בחוקה המניעה וההפרדה. אך היא צריכה שתצא מן השורש

[של הנקודים] ג"כ, כמו

כל שאר הכריות, רק

שירד האור במדרגותיו

כל כך, עד שיגיע לחלק

החתון [מלכות

דעשייה], שמשם תצא

הס"א הזאת. אך מיד

שנתגלה ענין הכלים

[בנקודים], שהוא סוד

הדין המחודש, נגלה

השורש לס"א. נמצא,

שכבר הגיע בכאן

[בנקודים] הדין

להתעבות כל כך, עד

שיקרא שורש שורש אל

הס"א. אך מפני היות

בכאן זה השורש, על כן

לא היו הספירות [בעולם הנקודים] בתיקונם,

כי לא תצא הס"א מבחינת התיקון, אלא מן

הבחינה שעדיין לא נתקנה, כי התיקון אח"כ

יהיה למעלה ממדרגת הס"א. ועל כן הוצרך

שעתה ירד האור [בתוך הכלים] קודם תיקונו

ירידות הרכה, עד שיגיע לחלק המוציא ס"א.

ואז תדחה ותפריד הס"א משם, וישוב האור

הטוב לקבל תיקונו כראוי:

שורש ראוי להוציא

אותה, אלא לאחר

שירד האור ירידות

רבות, שהוא עד סוף

מדרגת הקדושה,

שאז מגיע להוצאת

הס"א, והבן מאד ענין

זה.

והנה כשיצאו הכלים

האלו שהם מסוד

הרשימו הזה, הנה שם

היה נתגלה זה השורש

שממנה תצא אחר כך

הס"א. אך הענין הוא,

כי באמת אין הס"א

יוצאת אלא מן הו"ה

לבד, אבל לא מן הג"ר.

ולכן עד כאן [עד עולם הנקודים] לא נקרא

שנתגלה שורש לזה הענין, כי הכל היה

בסוד הג"ר לבד, שהם הו"ה הבאים מן

הדביקות כנ"ל ולא מן הקו. אבל הדברים

האלו עומדים ברומו של עולם ואסור

להרחיב בהם הדיבור, ואי אפשר לומר

אלא ריש מילין והמשכיל יבין. נמצא

שבכלים האלה נמצא השורש לס"א כנ"ל.

אבל הענין הזה צריך פירוש גדול, כי לא

תחשוב ח"ו שיהיה בכאן ענין הס"א כלל, כי הלא הס"א אינו אלא נברא אחד שבראו

הקב"ה. אך אותו האור שהוא יכול להיות שורש אל הס"א, להוציא אותה, עליו אנו

מדברים:

[מלחמות משה ככל י"א] וכן היו מתבררות הסיבות שזכרנו, להכין כל אחת במשמרתה על

פעולתה כראוי. אך לא נתבטל ההפסד מן העולם, אלא בסוף כל המדרגות נשארו

סיבות מוציאות הקלקולים בעולם, ומהם יצאה הס"א שהיא העושה כל הרעות בעולם,

וכדלקמן:

2. **ומסופם [של כל המדרגות]:** [אדיר

במרום עמי קב] והנה על כן אף על פי

שנאמר שהרשימו הוא הנותן שתהיה

הס"א בעולם, אבל זה פשוט שלא יהיה

שורש ראוי להוציא

אותה, אלא לאחר

שירד האור ירידות

רבות, שהוא עד סוף

מדרגת הקדושה,

שאז מגיע להוצאת

הס"א, והבן מאד ענין

זה.

[של כל המדרגות] * יוצא הרע

שנאמר (12): יוצר אור ובורא

חשף עושה שלום ובורא רע

(ישעיה, מה, ז). זיקין ניצוצין³

אין ביניהם חבור, שנאמר:

ונרגן מפריד אלוף (משלי, טז,

כח). וברשעים הוא אומר:

יתפרדו כל פעלי און (תהלים,

צב, י). אבל בקדשה מה הוא

אומר: והיה ה' למלך על כל

הארץ ביום ההוא יהיה ה'

אחד ושמו אחד (זכריה, יד, ט)

— שתקון הכל ביהוד.

3. **זיקין ניצוצין:** [כללים (ראשונים) ככל י"ב] **כד אכתש אומנא בפרזלא ואפיק זיקין.**

כללות האילן פרק ב'

הפתרון

הענין הוא, שהאדון ב"ה האציל מדריגות ועולמות רבים וגדולים, וכולם קשר אותם באדם בקשרים עמוקים ובכונניות גדולות, כעין כונניות האורלוגין, והכל מכוון אל טובה שלימה ותיקון גמור. ואמנם בכונניות האלה יש גם ענין הרע, כי גם הוא לטובה, אלא ששאר הענינים הטובים עשויים לשלוט [ולנצח], והרע עשוי להשתעבד ולהנצח, ובהיות הענין כך – הוא טובה שלימה. ונמצא, שהרע מצד עצמו אינו אלא קלקול גדול והפסד גמור, אך בהכנסו במנין עם הכונניות שזכרנו, אז גם הוא חוזר להיות לטובה, כי אינו אלא להנצח ולהעיד על יחודו ית'. אך כיון שהכל מחודש ממנו ית', ואין שום דבר קדום אלא רוממותו יו', על כן הרע הזה הנה הוצרך מתחילה לחדשו לפי מה שהוא, ואחר כך לחדש בו הענין שהוא בהיותו עם שאר הכונניות שזכרנו.

ונמצא שבהיות המחשבה העליונה הולכת ומתקנת סוד דמות האדם, שהוא כלל הכונניות שזכרנו, הנה בתחילה הוציאה כלל הרע עצמו לפי מה שהוא, וכלל עניניו – הוא כל הזיקין המוזכרים, והם כל הבחינות הנכללות במלכין קדמאין, שהיתה הכוונה בהם רק לעשות הביטול לנמצאות, שלא נתנו להם המציאות אלא לבטלו; ואח"כ הוציאה המחשבה העליונה שאר כל הכונניות, ואליהם חיברה עניני הרע עצמו, להיות לטובה ולא לרעה, פירוש – להנצח ולא לנצח, להיות גם הוא נכנס למנין הגורמים טובה שלימה לאדם בהתנצחו מן הטוב, ונמצא מעיד על היחוד ית', כמו שביארנו.

והנה כל עניני הרע נכללים בספירות ב"ן, דהיינו הנקודים, ושורש מציאות הנמצאות בבלתי שלימות היא מלוכת המ"ק, ושורש ביטול הנמצאות – ביטול

הפתרון

המ"ק, שכל מה שנתחדש בביטולם הוא שורש כל ההשחתות וההפסדים הנמצאים בטבע בהחלט [כלומר הכללי]. וכלל כל הכונניות הטובות שבסוד דמות אדם נכללים במ"ה, אשר בהתחבר אליהם ענין הרע ישוב להיות רק להנצח, ואז ישוב גם הוא להיות לטובה לעולם. והוא ענין ב"ן הנתקן ע"י מ"ה, שגם שורש החושך והרעות חוזר להיות לטובה בהיותו עומד רק לקבל תיקוני המ"ה, ולא להשליט הרעות. והנה מה שהמחשבה בתחילה היתה מכוונת לתת מציאות לרע, שלכן הוציאה שרשי המציאות בבלתי שלימות, עכשיו חוזרת להיות מכוונת לטוב, וכל אותם המציאויות תחזור ותחדשם בשלימות יותר. ושרשים האלה למציאויות הם שנתחדשו בספירות שנעשו אחר התיקון:

[קל"ח פתח ל"ו עמ' קלז] והוא ענין הזיקין ניצוצין שזכר הרשב"י זלה"ה [בזהר, פ' פקודי, עמ' רנד, סע"ב], וענינם הוא מה שנבדל מגוף הברזל בשעת התקנתו, מפני כח ההכאה המתקנת ענינה. לפי זה, באצילות הוא – שהמחשבה העליונה היתה לוקחת סוד דמות אדם להעמידו על מכונו, ואז היתה מבררת מה שצריך להסיר משם. ומהו שצריך להסיר? אלא ענין הרע; דהיינו שהאורות ההם היו עומדים להוציא הרע, כי כבר הגיע ההעלם למדרגה זאת שאפשר לצאת הרע משם. והנה אין זאת הכוונה בדמות האדם שיהיו אורותיו מוציאים הרע; אדרבא, שיהיו טהורים ומתוקנים כדלקמן. ואז זה מה שעומד להוציא הרע – [היה] נבדל מגוף דמות אדם, שהוא [אדם – הוא] העומד להכין הדברים בהכנה ראויה, ואז הוציא מן הדמות זה הענין [של הוצאת הרע]; וזה הענין יצא ונראה בפני עצמו,

שבירת הכלים

לט

המראה

הפתרון

(13) בתחלה: פח"ד פרק ל"ו דע, שהנקודים בצאתם בראשונה, היו במדרגה יותר עליונה ממה שהוא עתה האצילות. וכזאת היירדה שירדו [יחד עם אצילות עצמו], הנה השבירה עצמה החלישה האצילות שלהם [האצילות הראשונה]. ואחרי כן החלקים [שבפלים] שוים⁴ ירדו הם עצמם [ללא

והם הם זיקין – דאתלהטו ואתדעכו. והנה עשו [הזיקין] שלהם: שבתחלה יצאו בדרך להיטה [אתלהטו], כאילו גם הם מנהיגים, שהרי מהנהגתם בא הרע; ואם לא היה להם מקום בהנהגה, ולא היו פועלים כלום, לא היו כלום! אלא נתלהטו

אצילות עמם], והיו במדרגות בריאה יצירה עשייה, ההולכות בהדרגה אחר האצילות שלהם. אבל עדיין לא הגיעו לחלק שיוכלו להוציא הם"א. אלא אח"כ כבא מ"ה החדש, כמו שנפרש, היה מברר מן הפנימיות דבריאה ראשונה, ועשה האצילות אשר הוא עתה. אך כח"ב נשארו במדרגת האצילות הראשונה. ובאמת שמהם נעשה א"א, והוא הנשאר במדרגת האצילות [הראשונה] עצמו, אבל או"א (זו"ג) נעשו מבחינת השבירה, שהוא מה שירדו כבי"ע. ועל כן הם עצמם [או"א] לא עלו לחו"ב [של א"א], אלא לזרעות של א"א [חו"ג שלו], וזה הוא מה שירד האצילות ממדרגתו. וכן בריאה יצירה עשייה ירדו במדרגתם אחר האצילות הזוה [האצילות השנייה], ומן זאת העשייה [השנייה] יצאה הם"א. ולכן לא יצאה אלא אחר התיקון, שאז נעשה זה הכירור [של כל המדרגות מענין יציאת הם"א, חוץ מהמדרגה התחתונה]. והיתה זאת הדרגה אחרת, שמה שהיו

ונראו ושלטו. ומפני הרע – נחרבו [אתדעכו]. וזאת היא פעולת הס"א לגרום חורבן לזה השורש. וזה שאמרו: מחשבה זריקת ניצוצין לש"ך עיבר, שהוא כללות כל המלכין האלה.

נמצא הענין כך: האצילות היה הולך ומצטייר, והנה בתחלה קבל ציור אחד שהיה בו ענין זה של הוצאת הרע, וזהו המצב הבלתי שלם שלו. וזה בהיות בו כחות עומדים במצב בלתי נשלם, ראוי להוציא הרע. ומצב זה הוא המצב הנראה אחר כך במלכים עצמם – דהיינו הג"ר בלתי מתקונות לצורך [הז'] התחתונות, והתחתונות בלתי מתקיימות כלל:

4. בתחלה היו כל החלקים שווים: [קל"ז פתח ל"ט עמ' קמה] עולם הנקודים היה כמו חומר אחד. פירוש: לפיכך לא נקרא לעולם הנקודים – "הדרגה". כי הוא רק כללות כל הנמצא בהדרגה אחר עולם העקודים. אלא שהכל היה עדיין כמו חומר שלא קבל שום צורה [וזה לא מספיק להיקרא "הדרגה"]. ופירוש זה הדבר, שהוא חק אחד כללי, שאינו אלא מציאות כל מה שעתיד להמצא. פירוש – שכבר שמעת איך העולם הזה של נקודים אינו אלא הכח הפרטי שיש בדמות האדם שעומד להוציא הרע. אך אין סוף הכוונה להוציא הרע, אלא שיחזור לטוב. אלא שאי אפשר לו "לחזור לטוב" בפועל אם לא יהיה מתחלה רע בפועל. והנה נבחין עתה פרטי הענין הזה: כדי שיחזור כל הרע לטוב, צריך כל הנמצאים שנמצאו מן ראש

הספירות בתחלה במדרגת ס"ג דס"ג, אחר הכירור הזור להיות במדרגת ב"ן לבר, ואז מבחי' ב"ן יצאה הם"א, ולא מן הם"ג, והבן היטיב. נמצא לפי זה, שע"ס נמצאו בראשונה, וכח"ב קבלו אורותיהם ועמדו כם, אבל הז"ת נשכרו. וסוד השבירה היא, שצורתם לפי ההנהגה שהיו מנהיגים אם היו עומדים בדרך

כללות האילן פרק ב'

המראה

הפתרון

ההוא ניטלה. וניתן להם צורה אחרת בסוד הרכבת המאורות [מ"ה וב"ן], עד שנעשה מהם כ"ע כתחלה, ואח"כ בהרכבות אחרות נעשו אבי"ע אחרים, כמו שכתבתי:

(14) שוויים: נאדיר

במרום עמ' קג] והנה צריך שחרע, כי כל מה שיש עתה מראש האצילות עד סוף העשיה, הכל נכלל היה בעשר ספירות האלו. וכאלו נאמר, שמה שהיה עשר ספירות נחלקו אחר כך לארכעים חלקים שהם עשר ספירות דאבי"ע. וכיותר

(14). פאו האורות ולא

קבלום, נשפרו ונפלו. נגנז

המעלה שבהם (14*), ומן

הנשאר ירד הטוב שבו

לבריאה, ושל אחרי ליעירה,

ושל אחרי לעשיה. כשחזרו

ונתקנו, נעשה מג' [בי"ע]

— ד' [אבי"ע]⁵. נמצאת עשיה

זאת אין הפרש בין ספירה עליונה שבספירות לנפרד שפל שבנפרדים, ששניהם הם רק לגילוי יחודו של א"ס ב"ה וב"ש לעול"ע, והיינו — "כל פעל ה' למענהו", כדלקמן.

והנה זהו הענין הראשון, שנתגלה

עתה באורות העינים, והיינו מה שציירה המחשבה העליונה כל ההנהגות העליונות, וכל הנפרדים גם כן, רק בבחינה זאת שבהם — שהם עומדים לגלות היחוד העליון בבחינת "החזרת הרע לטוב":

5. נעשה מג' [בי"ע] ד' [אבי"ע]: וק"ח

פתח מ"ט] שיהיו הכלים, הלבושים האלה [בי"ע], שורש לרע — זה אינו קלקול; כי אדרבא, זהו שלמות הבריאה לפי הכוונה בה — לגלות היחוד העליון ב"ה. אך שבתחלה היו [ב"ע] שורש לרע, שהיה [עתיד להיות] רע ממש. וצריך שזה הרע שיחזור לטוב על ידי תיקוני בני האדם, והוא עצמו יהיה לכבודו של מלך — שזכו על ידו בני האדם. וכדי לעשות בפועל זה הדבר, הוצרך שאלה הלבושים יתנו מקום לו [לרע] להמצא; וזה על ידי הבירור וההדרגה שנעשה בהם — עד שנשארה המדרגה האחרונה של מלכות דעשייה לבדה להוציא אותו; ונעשה מבי"ע — אבי"ע. וכשכבר ניתקן וחזר לטוב — חוזרים הדברים כבראשונה, ואין צורך לו [לרע] להמצא בפועל — כי די שהיה כבר,

פרט נאמר, שמה שהיו עשר חמשים [חלקים], והם ה' פרצופים [דאצילות], ועוד ה' פרצופים אחרים [דבריאה] ועוד ה' [דיצירה] ועוד ה' [דעשיה], שהם פרצופי אבי"ע. נמצא שבתחילה היו ' ספירות כוללים בעצמם כל כך תלקים, וכולם כהשוואה אחת. כי כל הבחינות של חסד דרך משל שיהיו בכל פרצופי אבי"ע, הכל נקרא כלי אחד של חסד. ואז האור היה לו לבוא ולהתפשט כהשוואה א' בכל חלקי הכלים. אך מפני היות שם נכלל התלק האחרון גם כן הראוי להיות מוציא הם"א, הגה לא יכול האור להתפשט בו [ר"ל: ככלי]. כי האור אין ראוי שיתפשט בכח זה הגדול גם כתלק ההוא. אלא יתחלק הכל [י] לחלקיו, ואז החלק העליון שבו שאין שייכות להם"א, הוא לבדו ישאר לקבל האור בכחו זה. ועל כן כשכא האור בדרך [כלומר: בתוך] הכלי, לא יכלו [חלקיו] לעמוד כיח, כי לא היה הכלי ראוי לקבלו, ואז נשבר וירד, כמו שאפרש לך כמ"ד עוד:

(14*) נגנז המעולה שבהם: [נאדיר במרום עמ' קד] והנה כשנפלו הכלים האלו נתחלקו

שבירת הכלים

מא

המראה

הפתרון

לג' חלקים. כי החלק המעולה שבהם הלך וניתקו. וזהו: "בלע המות לנצח". ואז בבריאה, והחלק הפחות ביצירה, והיותר חוזרים אבי"ע לבי"ע, וחלק המלכות פחות בעשיה. אך צריך שתבין, כי הענין הזה דעשייה נכללת בכל שלה, ומתגלה אנו מזכירים כשם נפילה וירידה, ולא בשם האצילות [הראשון] העליון של כללות

התפשטות, והלא היה נראה ליקרא בשם התפשטות, כי ידענו שהבריאה היא התפשטות האצילות, והיצירה של הבריאה, והעשיה של יצירה. אבל הענין הוא, כי כאן לא היה כך, כי לא נשאר אצילות ובא אחריו בי"ע, אלא נחסר בחינת האצילות ולא נשאר אלא מדריגת בי"ע. וזהו שאנו אומרים: שנפלו, כי חסרה הבחינה הראשונה המעולה שבהם, וירדו ממדריגת האצילות לבי"ע. וזה החלק המעולה נתעלם לפנים בא"ק, והבן היטב זה הענין. והנה זה סוד האור שנברא ביום ראשון

השנייה תחתונה מהראשונה; ומסופה [ממלכות דעשייה ב'] הרע יוצא, הוא שהנביא אמר: קטן נתתיך בגוים, בזוי אתה מאד (עובדיה, א, ב).

ה. מי הם היורדים – שבעה תחתונים, ואחוריהם של חו"ב; אלא שז"ת ירדו לבריאה, ואחוריהם של חו"ב למקום זו"ן שבאצילות; אחורי חכמה מלפניהם, ואחורי בינה מאחוריהם. ז"ת נשברו, ואחורי החכמה ובינה לא נשברו אלא נפלו. ואחורי נה"י של כתר נפגמו עמהם. נמצאו ז"ת (15) שבכל פרצוף

הנקודים. ואז נשארים הלבושים – שורש לרע שהיה כבר, וניתקו, והחוזר לטוב; ונקרא שהשלים אז א"ס ב"ה את מעשיו, ונשגב לבדו ביחודו: [ככללים (ראשונים) כלל י"ג עמ' רנט] ולפי שמקום העולמות הוא המדריגות שהם נתלות בם בא"ק, הנה בהיות הספירות במדריגת אצילות [הראשון] – היו תלויים ועומדים מטיבורו של א"ק ולמטה. ובזמן שאבדו מעלתם, ולא נשארו אלא במדריגת ספירות בי"ע, גם הם ירדו לעקביו של א"ק, מקום

הראוי לבי"ע. ואף על פי שאחר כך [בזמן התיקון] חזרו ועלו, ונעשה מהם כל אבי"ע, לא חזרו למדריגתם הראשונה, ולא היו במדריגת אצילות הראשון לעולם. וממילא בי"ע [של עכשיו] אינם אלא מה שנמשך מן האצילות שחזר להיות, לא אותו שהיה בראשונה; וגם במקום – לא חזרו למקומם, אלא היה להם עילוי קצת, ולא לגמרי. וזהו מה שס"ג חזר לב"ן, ולא נקרא עוד ס"ג; וכשיחזרו למדריגתם בשלימות – יחזור ב"ן ליקרא ס"ג, ויחזרו העולמות למקומם

ממש:

שגזרו הקב"ה לצדיקים (חגיגה יב, א): (15) נמצאו ז"ת: [פחות פרק ל"ז] והנה הספירות הראשונות היו כוללות כל מה שנעשה אח"כ, פירוש – בחינת כל הז"ת שהיו אח"כ ככל הפרצופים היו כז"ת שלהם, וכל החכמות והבינות בחו"ב, וכל הכתרים בכתר. ובשעת השבירה – הג' כלים, פירוש – פנימי אמצעי וחיצון שבז"ת, ירדו בבי"ע, והאחוריים של חו"ב נפלו, וירדו באצילות עצמו במקום זו"ג, ונה"י של הכתר נפגמו. נמצא לפי זה, כל הז"ת של כל הפרצופים שבורים, כל האחוריים של כל החו"ב נפולים, כל הנה"י דכתר נפגמים:

כללות האילן פרק ב'

המראה

המראה

ואזיר בפרוס עמ' קג' והנה לפי זה נמצא, שכששני אומר כתר, יהיה שם ה' כתרם הכתר עד הת"ת, וכינם יש מקום הדעת. כלולים כאחד. והם עתידין ליחלק לה' ופרצופים, להיות כתר דא"א ודאו"א וזו"ן וכן כולם. והנה כשנכנסו האורות מתחילה, נכנסו בכח"ב ושם נתקיימו. ואחר כך יצאו לחסד והוא לא עמד באורו, ונשבר, ואז נפל וירד לבריאה, וכן כל הו'. אך כיון שכל אחד מאלה כוללים כל הראוי לימצא בכל הפרצופים, נמצא שנשבר חסד דא"א, וחסד דאבא ודאימא ודזו"ן, וגם דעתיק, כי

הכל היו נכלל שם. ואף על פי שלא היו פרצופים באותן הספירות, אבל היו הספירות כוללות כל מה שעתיד להיות בפרצופים. וכן כשירדו האחוריים של חו"ב, נמצא שירדו אחורי כל חו"ב שבכל ה' פרצופים. וכן כשנפגמו נה"י דכתר, והבן היטב:

(16) **כיצד נפלו [הז"ת]:** [פז"ר פרק מ'] הנה הראשון שקיבל האורות היה הדעת, וקיבל כל הז' אורות של הז"ת. וכשלא עמד בהם - נשבר, ונפל הכלי שלו בדעת דבריאה, והאור שלו ירד למלכות דאצילות. אח"כ הו' אורות הנשארים, וגם רושם אור הדעת עצמו, הלכו אל החסד. ולא עמד בהם ונשבר, וירד, כליו בנינה דבריאה, ואורו ביסוד דאצילות. ושאר האורות עם שני הרשמיין הלכו בנבורה, ולא עמדה בהם, ונפלה, הכלי בחכמה, והאור בנ"ה. והשאר על דרך הנ"ל הלכו בת"ת, ונשבר, ונפל הכלי בכתר דבריאה, והאור היה עומד במקומו מגולה, עד שמפני זה נתארך כלי הכתר בקו הישר והלבישו. ואז אור הדעת ג"כ עלה ממלכות דאצילות שנפל שם,

ונכנס בכלי הכתר הזה, שכן נתפשט מן שכששני אומר כתר, יהיה שם ה' כתרם הכתר עד הת"ת, וכינם יש מקום הדעת. כלולים כאחד. והנה כאשר היה הדעת למטה, היה מאיר פרצופים, להיות כתר דא"א ודאו"א וזו"ן וכן כולם. והנה כשנכנסו האורות מתחילה, נכנסו בכח"ב ושם נתקיימו. ואחר כך יצאו לחסד והוא לא עמד באורו, ונשבר, ואז נפל וירד לבריאה, וכן כל הו'. אך כיון שכל אחד מאלה כוללים כל הראוי לימצא בכל הפרצופים, נמצא שנשבר חסד דא"א, וחסד דאבא ודאימא ודזו"ן, וגם דעתיק, כי

ונשברו, וירדו עד הנ"ה דבריאה, ואורם חזר לכלי הבינה שנתפשטה. ועתה הנה היה צריך ליכנס אור היסוד במקומו, ושם היה אור החסד, ע"כ נתפשטה החכמה בקו ימין וכינם אור החסד, ונפל כליו שניה בת"ת דבריאה. ונכנס האור ביסוד, ונשבר, וחזר האור להתפשטות הכתר, וירד כליו בנבורה דבריאה. אח"כ נכנס אור המלכות במלכות, ונשברה, וחזר האור להתפשטות הכתר, והכלי ירד בחסד דבריאה. זה סדר השבירה בז"ת:

(17) **קבל ז' אורות:** [כח"א פרק כ"ו] נפרש עתה אופן ירידתם דבריאה ואיפה הלכו. וצריך לידע בתחלה, כי בירידת הכלים ירדו גם האורות ממדרגתן, אבל נשארו באצילות עצמו, ולא ירדו למטה ממנו. וזה לא היה לסיבת פגם באורות עצמן, כי הלא הפגם אינו אלא בכלים שהיו בחינת דין, ולא יכלו לסבול האורות שהיו חסד גמור, כמו שאמרנו למעלה. אלא הטעם הוא, מפני שהמלכין האלו עתידים היו להתעלות למקומם בזמן

שבירים, ואחורי חו"ב נפולים, ושל נה"י של פתח פגומים. באיזה פרצופים דברו - באותם שלאחר כך.
ו. כיצד נפלו [הז"ת] (16)?
ראשון שבכלם דעת. קבל ז' אורות (17) [של הז"ת דנקודים], ולא עמד בהם; נשבר ונפל - כליו בדעת

שכירת הכלים

מג

המראה

המראה

התיקון, כמו שנבאר. ומפני כך רצה המאציל שלא יתרחקו הכלים מן האורות ריחוק גמור, באופן שישארו בלי אור. כי אם ח"ו היה כך, הכלים היו נחשבים לגמרי ונשארים בלי

(19) [גבורה] נשברה: [כח"א שס] ואחר כך יצתה הגבורה, ולא יכלה לסבול תוקף האור, ונשברה. והכלי ירד במקום חכמה דבריאה, והאור במקום נ"ה דאצילות, שהם נחשבים

תקנה, ולא היו יכולים לעלות בזמן התיקון. ובהיותם כך, האורות האירו מרחוק ממקומם אל הכלים שלהם, באופן שהחושך לא נתגבר בהם. ונבאר סדר ירידתן: הנה כשיצא אור הדעת שהוא הראשון מן השבעה מלכין כמו שאמרנו למעלה - למלוך ולהאיר במקומו, אזי הכלי שלו לא היה יכול לסבול אותו, ונשבר, וירד במקום שהיה ראוי להיות

דבריאה, ואור שלו [ירד]

במלכות דאצילות. קבל חסד

אחריו (18) ששה אורות

[ורושם של הדעת], נשבר

ונפל - פליו בבינה דבריאה,

ואור שלו ביסוד דאצילות.

קבלה גבורה על דרך זה,

נשברה (19) ונפלה - פליה

בחכמה דבריאה, ואורה בנ"ה

דאצילות. קבל תפארת על

דרך זה, נשבר (20) ונפל - פליו

[כאחד] להיותם תרי פלגי גופא כנ"ל:

(20) [תפארת] נשבר

ונפל: [כח"א פרק כ"ז]

ואחר כך יצא אור הת"ת, ורצה למלוך במקומו.

והכלי נשבר ונפל במקום כתר דבריאה, והאור

עמד במקומו והאיר דרך שם אל הכלי שלו העומד

למטה. ונמצא כי אור הת"ת משונה מן

האחרים, כי הם ירדו למטה ממקומם להאיר

בכלים שלהם, ואור

הת"ת עמד במקומו, ומשם האיר אל הכלי שלו. ומפני כך אור הת"ת נשאר בכוחו

כבראשונה כיון שלא ירד. אבל האחרים אף על פי שסיבת ירידתן לא היתה מצד שום

פגם עצמם, כמו שאמרנו למעלה, עם כל זה ביירידתם למטה נחלש כוחם מעט ממה שהיו

בתחלה. ועל כן אף על פי שנשארו [האחרים] בלי לבוש [מספיק להם], לא ירצו

לעלות למעלה ממקומם, כיון שכוחם אינו קיים כבתחילה. אבל אור הת"ת שעמד טעמו

בו, וכוחו בו חזק, בראות עצמו בלי לבוש - ירצה לעלות למקומו, היינו המקום שיצא

משם, שהוא הבינה. וכאופן זה היה מתרחק מן הכלי ריחוק גמור, והיה נשאר בלי תקנה,

ומתחשך לגמרי. ולכן עשה המאציל העליון שהכלי של הכתר (שלא נשבר כנ"ל) יתמשך

ויתגדל עד למטה. והכלי הזה נמשך דרך הקו האמצעי, כי כבר הנ"ר היו בבחינת קיום אף

קודם התיקון, כמו שביארנו, והגיע עד מקום

דעת דבריאה. והאור שלו ירד במקום מלכות דאצילות, להאיר בכלי שלו העומד דבריאה.

ואתה רואה כי האור אינו רחוק מן הכלי אלא ג' מדרגות. וכן הענין בכל ספירה וספירה,

שאורה מאיר בה מרחוק ג' מדרגות.

וצריך לדעת כי אור הדעת כשירד בכלי המלכות - לא ירד בכל תוקף אורו, שאז היה

נשבר כלי המלכות, ולא היה לו עוד כלי להתלבש בתוכו ולהאיר דרך שם אל הכלי

שלו העומד דבריאה, אלא אור מעט כשיעור שתוכל המלכות לסבול אותו, ולהאיר על ידה

למטה אל הכלי שירד:

(18) חסד אחריו: [כח"א שס] אחר כך יצא אור החסד למלוך ולהאיר במקומו, וירד בכלי

שלו. ולא עמד הכלי ברוב האור, ונשבר, ונפל במקום בינה דבריאה, והאור ירד במקום יסוד

דאצילות. כי מקום המלכות לקח אותו אור הדעת. ודרך שם מאיר בכלי שלו רחוק ג'

מדרגות, בדרך שאמרנו למעלה:

כללות האילן פרק ב'

המראה

הת"ת, והלביש אותו עד חציו, היינו עד מקום המיבור, והחצי האחר שנשאר מגולה עלה בתוך הכלי של הכתר ונעלם בו. ואז אור הדעת שירד למטה במלכות דאצילות, בראותו שיש כלי חדש במקומו (כי הנה גם הדעת הוא מקומו בקו אמצעי בין הכתר והת"ת) עלה למעלה במקומו, והכלי שלו ירד למטה במלכות דבריאה. כי בהתרחק אורו ממנו ריחוק גמור, לא יכול לעמוד במקום שהיה,

וירד למטה במלכות. אבל הכלי של הת"ת לא ירד, ואף על פי שנתרחק אורו ממנו כנ"ל, עם כל זה אינו נקרא ריחוק גמור, כיון שלא נעלם אלא חציו, והחצי האחר נשאר במקומו, ומפני כך גם הכלי שלו לא זו מן המקום שירד שם, שהוא כתר דבריאה:

(21) **ואור הדעת עלה ביניהם:** וכח"א פרק כ"ח והנה כשעלה אור הדעת במקומו, בעלותו למעלה - נגדל כלי הכתר שבמקום הת"ת, ונמשך כנגד סיום כל הת"ת. ואז האור שנעלם למעלה, דהיינו החצי התחתון של הת"ת, חזר וירד למקומו האמיתי. כי הלא סיבת עלייתו למעלה היה מפני שהכלי דכתר מתחילה לא היה מגיע אלא עד חצי הת"ת, והחצי התחתון בראות עצמו כלי לבוש - עלה למעלה תוך הכלי, ועכשיו שנגדל הכלי, ונמשך עד כנגד מקום החצי התחתון, האור חזר לירד אל מקומו הראשון. וצריך לידע איך בעליית הדעת למעלה גרם הגדלת כלי הכתר. וזה משני סיבות: הראשון - שאור הדעת בעברו דרך שם לעלות, נתלבש בו, והאיר בו והגדילו. והשני הוא - כי הלא הדעת הוא כללות הו"ק, והוא נשמה להם, ומפני כך כשעלה - נתן כח בכלי

המראה

הכתר והגדילו, כדי להטיב אור הת"ת, כדי שירד במקומו ככתחילה:

(22) **המלכות דבריאה:** [כח"א פרק כ"ט] ואל יקשה עליך איך יוכל להיות שהכלי של הדעת ירד במלכות דבריאה, והלא אמרנו למעלה שצריך שלא יהיה הפרש בין האור ובין הכלי שלו אלא ג' מדריגות. כי הלא בין בבחינת תועלת האור בעצמו ובין בבחינת חיסרון הכלי - אינו הפסד גדול. כי לבחינת

תועלת האור - ודאי הוא דקרוב הוא אל הנאת עצמו ותועלתו, מלהאיר אל הכלי, כי מתחילה שבמקום הדעת לא היה כלי, היה חפץ להאיר בכלי שלו, כי היה זה נהנה וזה אינו חסר, כי גם אם היה עולה למקומו לא היה לו שום עילוי, כי שם לא היה כלי, ומפני כך כיון שירד להאיר בכלי - שוב לא עלה. אבל עכשיו שבמקום הדעת נתהווה הכלי, עלה הדעת למקומו, כי בעלייתו שם קנה לעצמו יתרון ואור גדול ממה שהיה לו בהיותו למטה. ואמנם גם לבחינת חיסרון הכלי אינו כלום, כי מה שאנו אומרים שמוכרח הוא שהכלי לא יהיה רחוק מן האור כי אם ג' ספירות - ר"ל ספירות דאצילות ששיעורם גדול, ומפני כך אם היה רחוק האור מן הכלי כשיעור ג' ספירות דאצילות - היה נקרא ריחוק גמור. אבל כאן אף על פי שכלי הדעת ירד במלכות דבריאה - אינו ריחוק. והרי היא כאילו היה בראש הבריאה, כי הלא כל ע"ס דבריאה אינם אפילו כשיעור אחת מספירות דאצילות.

ואל יקשה עוד לומר, כי אור הדעת רחוק מהכלי שלו ג' מדריגות דאצילות, אם כן הוא ריחוק גמור, ואיך אפשר להיות זה? כי הענין

שבירת הכלים

מה

המראה

המראה

כן הוא: כי מה שאנו אומרים שצריך שהאור לא יתרחק מן הכלי אלא ג' מדריגות ולא יותר - אינו ר"ל כלי ספירה אחת מהאור שלה עצמה, כי זה אינו כמו שתראה למטה,

אלא ר"ל שכדי שהאורות לא יתרחקו מן הכלים ריחוק גמור, די שיהיו קרובים אל האורות בשיעור שאמרנו, אבל אין קפידא אם הם מספירות אחרות. וכן הענין כאן, כי אף על פי שאור הדעת נתרחק מן הכלי שלו מרחק גדול - אינו כלום, כי בסוף האצילות יש אורות אחרים, ותוכל [הכלי] לקבל הארה מהם, או לקבל הארה מן האור שלה עצמה על ידי האורות ההם הקרובים אליה. והבן, כי כן הוא

בכל הספירות, כי לעולם לא יש בין האור והכלי ג' ספירות דאצילות ריקניות בלי אור: (23) **היסוד נשבר ונפל:** [נכח"א פרק ל"ז] ואחר כך יצא אור היסוד, ולא הלך למקומו, כי היה שם אור החסד כמו שכתבנו. והוצרכה החכמה להתפשט בכלי שלה דרך הקו הימין, עד המקום שהיה ראוי להיות חסד אחר התיקון. ועלה שם אור החסד, ונכלל שם בכלי החכמה. והכלי שלו בהתרחק אורו ממנו (ו) ירד למטה עד הת"ת דבריאה. ואז מלך יסוד במקומו. ונשבר הכלי, וירד בגבורה דבריאה. והאור עלה דרך הקו אמצעי עד מקום הדעת דאצילות:

(24) **המלכות נשברה ונפלה:** [נכח"א שם] ואחר כך יצא אור המלכות, ולא יכול הכלי לסבול אותו, ונשבר, וירד הכלי במקום חסד

דבריאה. והאור עלה ברעה דרך הקו אמצעי כמו היסוד. ונמצא שכלי הת"ת עומד בכתר דבריאה, וכלי המלכות בחסד של בריאה, ולא יש ריחוק בין כלי לכלי יותר מג' מדריגות, וגם באצילות לא יש מקום פנוי כלי אור אלא ג' מדריגות. ועד כאן נתבאר ענין שבירת המלכים:

מכח"א פרק ל"א] ועתה נבאר המעם למה אור היסוד והמלכות עלו למעלה מן הת"ת עד הדעת. והענין, כי צריך שתדע הקדמה אחת, והיא, שספירת היסוד יש לה מעלה ויתרון משאר הספירות, שיכולה לעלות למעלה עד הדעת. וענין זה נתבאר בענין זיווג תפילת המנחה. שאז מזדווג ו"א עם לאה, ואיך

אפשר להיות זה הזיווג, כי הלא רגלי לאה מסתיימים במקום החזה דו"א, כמו שיתבאר במקומו, אם כן איך יוכל ו"א להזדווג עמה? רק הענין כמו שאמרנו, שספירה היסוד עולה למעלה, ובזמן תפילת המנחה - שליש אחד של היסוד עולה בשליש העליון של הת"ת דו"א, ושם מזדווג עם לאה. וזה הענין רמזו גם כן בזהר: יוסף איהו לעילא ואיהו לתתא. ומעם היות לו זאת המעלה הוא, מפני שבספירת היסוד תלוי הזיווג, וכו' עוברת המיפה הזרעיית הבאה מן הדעת, לילך אל נוק', ואם לא היה לו זה הכוח לעלות עד הדעת, שהוא נשמת הו"ק, ושם יש החמש חסדים שהם המיפה הזרעיית כבודע, לא היה יכול להמשיך המיפה מן הדעת ממש להוריד אל נוק'. וכיון שהיסוד דרכו לעלות עד הדעת

כללות האילן פרק ב'

המראה

המראה

כמו שאמרנו, מפני כך עלה עתה אור היסוד למעלה מן הת"ת עד הדעת. ועוד טעם אחר: כדי לקשר כל הו"ק ביחד ולהביא להם הארה מן הדעת, שהוא הנשמה שלהם כנודע:

יכלו לקבל האור ולהתחבר עמו, והוצרכה השבירה לזככם כנ"ל. אבל בג"ר אין יש שום שורש לס"א. והראיה לזה הוא, כי הו"ת, שבם היתה מושרשת הס"א, לא יכלו להיות

(25) ירידת אחוריים

של חו"ב: [פחו"ד פרק

מ"א] דע כי חו"ב

בראשונה נמצא בהם

כמו זיווג להוציא את

הו"ת, שהם בניהם. ועכ"ז

נמצא בהם אע"פ שהיו

נקודות לכד [עדיין, ולא

פרצופים] בחי' ראייה

פנים בפנים. ו[גם] נמצאו

בהם הבחינות הראויות

לאו"א ולישסו"ת [וגם]

לחסד דבריאה, ואור שלה

עלה לפתר. זה סדר שבירתם

של ז"ת, שבהם הוכנו ונעשו

בי"ע.

ז. ירידת אחורים של חכמה

ובינה (25) לפי שבירתם (26)

של [ז'] תחתונות. חכמה

ובינה [היו פתחלה] פנים

בפנים (27). נשבר דעת (28),

בסוד קיום כנ"ל. אבל

הג"ר היו בסוד קיום, כי

כבר הס"א אין לה שום

שיכות בג"ר, אלא

נמשכה מצד המשכם אל

הו"ת בסוד מוחין, כי

לעצמם היה בהם תיקון

לקיומם, אבל לא תיקון

מה שצריך להעמיד הו"ת

בתיקון. והנה הפנים

שלהם נתקיימו, אך

האחוריים שלהם ירדו

ממדריגתן. וענין פנים ואחור - ר"ל הבחינות המאירות והבלתי מאירות, שהם שורש פנים ואחור באדם. ולכן כשנאמר פכ"פ ואב"א בפרצופים אינו ר"ל אלא התחלפות הנהגה, להיות בחינה האחוריים שולטת והפנים נעלמים, או להפך. וזה ימשך מצד הזמן או מעשי התחוננים:

(27) פנים בפנים: [כח"א פרק ל"ה] ונחזור

לענינינו ונאמר, כי אף על פי שחו"ב היו

נקודות, עם כל זה נמצא בהם בחינה ראייה

פכ"פ, ונעשה זה בהם כמו זיווג להוציא

הו"ת, שהם כמו בנים להם, כי מהם נמשכים.

והיו בהם גם כן הבחינות הראויות לינתן

לאו"א וליסו"ת אחר כך כזמן התחלקם

לארבע פרצופים (כמו שאמרנו למעלה, כי

בספירות הנקודים היו כל הבחינות הראויות

לכל הפרצופים בזמן התגלותם בבחינה זו).

ועד שהיו המלכים קיימים, היו או"א פכ"פ.

אבל בנפילתם חסרו מאו"א כל המדריגות עד

נפילת [כל] אחוריים:

(28) נשבר דעת: [פחו"ד פרק מ"ג] הנה

בנפילת הדעת - נפלו החסדים וגבורות

בחי' פנים ובחי' אחור [לכולם] כאשר

פירשתי כבר. ועד שהיו הו"ת האלה בניהם

קיימים, היו מעמידים אותם [חו"ב] פנים

בפנים, כי בעדם היה כן. אבל כפי נפלים

[ז"ת], כך היו חסרים מהם [חו"ב] המדריגות

עד נפילת האחוריים. והאמת, כי נפילת

האחוריים תלוי בהחסר מהם התיקון הצריך.

והוא, כי בהיות לכל אחד אחור [שלו] בפני

עצמו, זה לימין וזה לשמאל, בסוד חסדים

וגבורות, אז יכולים הם להיות פכ"ב להנהגה

שלימה. אבל כשאין האחוריים יכולים לעמוד

הם נופלים למטה. ואז צריכים הם [חו"ב

לחזור אב"א]:

(26) לפי שבירתם: [כח"א פרק ל"ד] ונבאר

עתה ענין נפילת האחוריים של או"א. וכבר

בארנו למעלה שנפילת אלו האחוריים נשתנה

משבירת הו"ת, כי אלו ירדו בבי"ע, ואלו ירדו

ממדריגתן, אבל נשארו באצילות עצמו, וזה

מבואר. וצריך לידע, כי נפילת האחוריים של

או"א לא נמשכה מצד היות פגם בעצמם, כי

הלא שבירת הכלים נמשכה לסיבת היות

שורש הס"א מעורב בהם, וגרם להם שלא

כללות האילן פרק ב'

המראה

הפותרון

הכלי, ירד למטה בכריאה, והיא היתה 6. רפ"ח ניצוצין: וכללים (ראשונים) כלל י"ז] קבורתם. ותיקון אלו הכלים ועלייתם למעלה ענין הרפ"ח ניצוצין, הוא מה שאין האדון בזמן התיקון, מורה על זמן התחייה, שיחיו ב"ה מניח שיהיה ביטול הנמצאות ביטול המתים ויעלו אותם הגופים עצמם שנקברו, גמור, אבל מקיים הוייתם בתוך הביטול כמו שנבררו הכלים בזמן

דע"ב ס"ג מ"ה וב"ן — ירדו הבורר:

עם הנשפדים לקימם. כל

היורד — מירידתם של מלכים הוא יורד, וכל החוזר ועולה — מחזרתם הוא חוזר.

ובסופם של דברים מה הוא אומר: והיה אור הלבנה כאור החמה וגו' ביום חבש ה' את שבר עמו ומחץ מכתו ירפא (ישעיה, ל, כו) — רפואה שאין אחריה מפה: ואומר: ומשתי את עון הארץ היתה ביום אחד (זכריה, ג, ט): ואומר: והיה ה' למלך על כל הארץ, ביום ההוא יהיה ה' אחד ושמו אחד (שם, יד, ט).

עצמו, עד שיחזרו לקבל תיקון שלם. והוא ענין תחית המתים באדם, שהבלא דגרמי עומד עם הגוף לקיים אותו, שלא יתבטל לגמרי, עד שישוב ויבנה בנין חדש. ונמצא שאף על פי שהסתר פניו ית' הוא המוליד הביטול, הנה לא יניח האדון ב"ה מלהאיר אפילו בתוך הסתר הפנים איזה הארה קטנה,

שתועיל על כל פנים שלא להניח הבריות להיות אובדות לגמרי:

[קל"ח פתח נ"ד] בזמן שנשברו הכלים — ניטל מהם כח ההנהגה. וגם לא היו עומדים בסוד צורה שלמה. אלא מיני כח בלתי שלמים ובלתי ראויים לפעול פעולה. ומקורם היה מקיימם כן [ע"י הרפ"ח ניצוצין], עד בא הארה חדשה שתשלימם, ותתן להם צורה ופעולה:

[קל"ח פתח נ"ה] מנין אחד [ע"ב] ששני שמות או יותר באים אליו בדרכים שונים — נודע שהוא עיקר אחד, שצריכים להתחבר שם כל אחד לפי הדרך שלו — אך שבסוף מסיבותיו יגיע שם. וזה סוד הע"ב שיש בכל הד' שמות ע"ב ס"ג מ"ה ב"ן: שלכל אחד יש דרך בפני עצמו, אך כולם מגיעים לזה. זה מראה שהוא עיקר אחד שצריכים כולם להגיע אליו, כל אחד לפי דרכו. והאמת, שזה בא מא"א — שממנו יוצאים אר"א [ו]זר"ן — והוא ע"ב אחד, שד' יוד"ן שבו מוציאים עסמ"ב. וכל אחד מהם צריך להגיע אל הוראת שרשו, שהיא הע"ב, וזה הכח היותר חזק שבהם:

[קל"ח פתח נ"ז] עיקר המרכבה — הוא אלה ה[נד'] ע"ב, שהוא [הע"ב] התחזק ד' הפרצופים בא"א, שהוא נשגב מן הקלקולים. וכאן הכסא [א"א] נושא את נושאיו [אר"א וזר"ן]. על כן מכאן הוצרך לרדת רפ"ח ניצוצין, להחזיק ולקיים הכלים היורדים, שלא יעשה חרבן גמור, אלא בדרך שיחזור ליתקן. וכן הושרשו עניני העולם הזה שיעמוד כך כח אחד [השכינה], שלא לעזוב העולם ליחרב ח"ו. אלא בכח הזה הנשאר — יתוקן מה שנתקלקל:

פֶּרֶק שְׁלִישִׁי

בְּנֵי פְּרָצוּפֵי עֵתִיק,
אֲרִי־אֲנָפִין, אָבָא וְאִמָּא

מבוא לפרק ג'

נא

מבוא לפ"ג: עולם התיקון

[כללים (ראשונים) כלל י"ח] אלה הכוחות של הנקודים הם המקורות שבבחינת החושך המחודש, שעל כן יש בחוקם להוציא הרע, כמ"ש. אך בתחילה הם צריכים להוציא הרע כמו שכתבנו, ואח"כ הם עצמם להעמידו להיות מנוצח, וכמ"ש. ועל כן צריך לחדש הכוחות ההם ממש, אך להיות לטובה – דהיינו להיות בכלל המתקנים ומועילים, לא המפסידים. והנה מעתה צריך להבדיל מכל כח ההשחתות התלויות בו, וזה יועיל לשני דברים: א' – לתת מציאות פעולה לכח ההוא, שהרי מחמת הביטול לא היה עוד פעולה לכח ההוא, ועכשיו צריך לחדשו לפעול; ועוד תועלת – בפעולתו – שלא ימשך ממנה הרע, אלא ירוחק הרע מחוקה. אמנם אם היתה הכוונה להעביר הביטול מן העולם, היה מתבטל הרע לגמרי. אך כיון שרצה האדון ב"ה שישאר הרע, נמצא שהוא צריך להפרישו מן הכוחות ופעולותיהם – אבל לא לבטלו; וגם לו [לרע] ישאר שורש מקיימו [מלכות של עולם העשיה] כמו שביארנו לעיל – עד שיבוטל לגמרי, "ובלע המות לנצח":

[קל"ח פתח נ"ט] התיקון הוא שנקשרו שתי ההארות – של המצח והעינים דא"ק ביחד, והם מ"ה וב"ן. ומיד נתעוררה האהבה בין האורות [של אצילות], ואינם עוד בעוצב כמו בתחלה, אלא כל אחד מראה פנים לחבירו. ונקשרים אלה באלה, בסוד אב ואם בן ובת [אור"א, זר"ן]. שכל אחד מראה קורבה לחבירו כפי הענין הראוי לו:

[קל"ח פתח ס'] אחר שיצאו האורות של העינים דא"ק, שהם ב"ן, נקשרו תחת הנהגת מלכותו של א"ק. וכשיצאה הארת המצח, שהיא מ"ה, נקשרה תחת הנהגת היסוד דא"ק. ואז נזדווגו יסוד ומלכות דא"ק, ולכן נתבסמו הדינים, והלכה ההנהגה בתיקון ובאהבה:

[קל"ח פתח ס"א] מ"ה היה מחבר עמו כל המדרגות שהיה מתברר [נ"א, מברר] מב"ן, ומהם היה עושה כל האילן של הקדושה, דהיינו אבי"ע. אך נשאר עוד מדרגות מב"ן שלא נתחברו עם מ"ה. ועל כן לא נשלמה עדיין הבריאה, שיש בה כמה חסרונות, וזה הולך ונתקן מעט מעט, עד שיהיה נתקן הכל, ויהיה הכל בשלמות:

[קל"ח פתח ס"ב] בספירות ב"ן נשרשים כל דברי הקלקולים, דהיינו כל מה שנותן מקום לפגמים להימצא; ואחריהם לעונשים. בספירות מ"ה – כל דברי התיקון, לתקן קלקולים אלה. ולפי ההנהגה הצריכה, צריך שכל מדרגה תהיה בנויה משניהם. ואז מצד ב"ן שבה – ימצאו כל עניני הרע, ומצד מ"ה – כל עניני הטוב:

תיקון הפרצוף [קל"ח פתח ע'] פרצוף – הוא מה שאור אחד מתפשט ומתגלה בכל פרטיו בסדר אחד, שבו – איזה חלקים נשארים פנימים, ואיזה חיצונים, איזה עליונים, ואיזה

תחתונים. וכולם מקושרים בסדר אחד, להיות מתחברים אלה באלה, ומתנהגים על פי הנהגה אחת כללית, כל אחד לפי ענינו. וכללותם הם תר"ג חלקים, כל אחד בנוי אחר כך מכמה חלקים קטנים, כמו שצריך לשלמותו:

[קל"ח פתח ע"א] סדר אורות הפרצוף וקשריהם וכל עניניהם, הוא ממש כסדר אברי הגוף באדם. כל מה שיש באדם – יש כנגדו בענין האורות בפרצופים למעלה:

[קל"ח פתח ע"ב] הפרצופים – מהם זכרים, ומהם נקבות. דהיינו מהם ממשיכים החסד, ומהם הדין. ובזיווגם מתחברות המשכות ביחד, ונולדת הפעולה הצריכה, כי אין דבר שאינו מוסכם משתי מדות חסד ודין. ויש איזה שינויים באורותיהם [של פרצופי דו"ן], ושינוי ממש בחוקם. אך שינוי הצורה, שינוי ממש, אינו אלא באורות המשכה – שהם היסודות; כי הם הממשיכים, ואליהם נמשכים כל חלקי הפרצוף, להמשיך לפי חוקם:

[קל"ח פתח ע"ג] חיבור הדו"ן הוא השלמות, ובו נמשכת ההשפעה. ולכן כל מה שהדו"ן קרובים יותר מאליהם – מורה שלמות, שאין צריך שם עבודת התחתונים. וכל מה שהולכים ומתרחקים זה מזה – מורה שצריך שלמות, ושצריך שם עבודת התחתונים:

תיקון עתיק [קל"ח פתח ע"ד] עתיק הוא הפרצוף הראשון הנחשב לאצילות. והוא מלכות של א"ק, מתפשטת בתיקונים הצריכים לזה, ומתלבשת באצילות – לקשרו בא"ק, ולקיימו ולהנהיגו.

עתיק אריך או"א

נג

המראה

המראה

(1) **יצא**: וכח"א פרק מ"ד ונבאר ענין עולם הברודים, שהוא עולם התיקון. הנה אחר שנתקלקלו העולמות וירדו ממדרגתם, הוציא המאציל העליון שם מ"ה החדש, ובו נתקן הכל. וכדי להוציא אותו, חזרו ונזדווגו שם ע"ב וס"ג דאד"ק והולידו שם מ"ה החדש, ויצא ממצחו של אד"ק. ולא חדש ממש, אלא שנתחדש עתה בכח אור היווג דע"ב וס"ג. וזה המ"ה העלה כל הביורים מן הקליפות, וחבר אותם בסוד קוים. כי הלא מה שגם הקלקול, היה לסבת היותם זה תחת זה, בלא קשר כלל כנ"ל. ועכשיו שנתחברו בסוד קוים - נתקימו. וזה השם מ"ה החדש, אחר

כראוי. השם מ"ה הזה יצא מזיווג הע"ב והס"ג בסוד רחמים, כמו שיצאו הראשונות [של ב"ן] בסוד דין. ועתה נשתתפה מדת הרחמים במדת הדין, והספירות הנעשות מהם היו מתוקנות בכל גילוי פרמיהם:

א. יצא (1) [אור] מ"ה מן המצח (2), ברר לו ועשה מפל שכריהם של פלים חמשה פרצופים, ועתיק שעל גביהם; ומאחוריהם של או"א - יעקב ולא. פתר דמ"ה וחצי פתר דב"ן, ומן השאר הראוי לו - לעתיק (3). חכמה דמ"ה וחצי פתרו של ב"ן, ומתשאר הראוי לו - זה א"א (4). פינה דמ"ה וחוב"ב של ב"ן, ומתשאר הראוי להם - או"א (5). ו"ק

(3) **לעתיק**: נכח"א פרק מ"ה ונתחיל לפרש ענין התיקון בפרטות, ונאמר, שכשרצה המאציל העליון שהעולמות אחר קלקולם יתקנו, הוציא שם מ"ה החדש, ויצא ממצחו של אד"ק, ונתחבר בב"ן, ועל די זה נתקן הכל, וזה מבואר. אבל מה שצריך לבאר, הוא לידע - מה הוא זה המ"ה, ובאיזה אופן נתחבר בב"ן. דע כי זה המ"ה הוא כולל ע"ס,

שהעלה הביורים שהם מבחינת ב"ן, כמו שבארנו, נתחבר עמהם. ונמצא הוא כמו זכר, והב"ן כמו נקבה. וכל ספירה וספירה היתה כלולה מזכר ונקבה. ומן הביורים שאמרנו, נשאר מהם בקליפות. ועל ידי תפילותינו אנו מעלים אותם מעט מעט בכל יום, עד שיתעלו כולם למקומם, ותישאר הקליפה בלי חיות, ותתבטל. וזה יהיה לעתיד לבא, כמו שכתוב: בלע המות לנצח וכו'.

ונחלק לר' בחינות, שהם פגת"א, כמו שיש בב"ן, וכשמתחברים ספירות דמ"ה וב"ן יחד, או נקראות ע"ס שלימות, להיותם כלולות מדו"ן. ודע כי הטעמים הם כתר, והנקודות הם חכמה, והתנים הם בינה, והאותיות הם זאר"ן. אבל ההחלקותם בפרצופים אינו על דרך זה, וגם הספירות דמ"ה וב"ן אינן מכוונות זה בזה, דרך משל - כתר בכתר וכיוצא. אלה זה סדרם: עתיק ואריך שניהם נכללים ככתר דאצילות, ועתיק לקח לעצמו כל כתר דמ"ה, שהם טעמים, וחצי כתר [דכ"ן] שהם ה' ראשונות שלו, וג"ר דחכמה דב"ן, וד"ר דבינה, וז' כתרים דז"ת דב"ן:

- (4) **זה א"א**: נכח"א שם וואריך לקח לעצמו כל חכמה דמ"ה, שהם נקודות, וחצי כתר דב"ן, היינו מן הת"ת שלו ולמטה:
 (5) **אז"א**: נכח"א שם ואבא לקח לעצמו

(2) **[אור] מ"ה מן המצח**: [פחז"ד פרק מ"ה] המלאכה השלישית, כבר אמרתי שהיא תיקון הספירות והרכבתם לפי סדר ההנהגה הצריכה. וכדי לעשות זה, הוציא עשר ספירות אחרות מן הא"ק, מן המ"ה שבו, ויצאו דרך המצח שלו. ואלה נתחברו עם ספירות ב"ן השבורות, בהרכבות ידועות שרצה בהם המאציל, עד שעמדו בתיקונם

כללות האילן פרק ג'

המראה

הפטרון

חצי בינה דמ"ה, שהם תנים, וז"ת דחכמה [קל"ח פתח ט"ג] (דב"ן), כי הג"ר שלה לקחם עתיק. ואימא לקחה לעצמה חצי האחרון דבינה דמ"ה, שהם תנים, וז"ת תחונות דבינה דב"ן, כי הד"ר לקחם עתיק:

(6) נוק': וכח"א שס"ו והז"ת לקחו לעצמן ז"ת דמ"ה דב"ן, מלבד הז' כתרים דז"ת דב"ן שנשארו בעתיק. ואל תטעה ותחשוב שהם בעצמם

דמ"ה וז"ק של ב"ן – ז"א. מלכותו של מ"ה ומלכותו של ב"ן – נוק' (6). תקונם בזכר ונקבה. ומדו"ן הם נתקנים – בזיווג, עבור, לידה, 2 וגדלות.

וב"ן גם כן:

[קל"ח פתח ט"ד] מכלל הספירות [של ב"ן] שנשברו וירדו מתבררים חלקים מה שמתבררים, ועולים [החלקים] לקבל אורותיהם באצילות, וזה על ידי הנוק' [של למעלה מהם] – שמעלה אותם כך. וכנגדם יורדים מדרגות מן המ"ה, כלי ואור, ומתחברים עמהם, וזה על ידי הזכר – שממשיך אותם כך, ונותן אותם בנוק'. אף על פי כן, בתיקון הכלים העולים על ידי הנוק' נכנס גם הזכר, והוא מתקן הימין שבהם, והנקבה מתקנת השמאל שבהם. ואחר כך מתחברים החלקים [האלה של ב"ן – ימין ושמאל] ביחד. וכן מתחבר מ"ה עם כל אחד מהם, ונשלמת התולדה:

[קל"ח פתח ט"ה] ענין הדו"ן נמצא גם למעלה מזה [מעולם הנקודים], כיון שכבר [מזמן הצמצום] הושמה ההנהגה בסוד חסד ודין [ע"י הקו והרשימו]. אלא בנקודים היה השינוי: שבתחלה לא היה בהם תיקון דו"ן – יען יצא הב"ן לבדו, ואחר כך ניתן בהם מ"ה על ידי התיקון. ולכן כל שורש של דו"ן שמהאצילות ולמטה תלוי ב"מתקלא" [תרגום: משקל] – שהוא סוד חיבור מ"ה וב"ן:

[וכללים (ראשונים) כלל ט"ו] ענין זה כנגד זה, וזה תחת זה הוא, כי הנה הנמצאות שבנבראים יש בהם ההדרגה – שהם הולכים כסדר, גבוה מעל גבוה, וגבוהים עליהם, וזה דבר מגולה ונראה לכל עין. ואמנם יש עוד בהם מציאות קשר ויחס – שהם נעזרים זה בזה, ונחשבים כולם רק לחלקי גוף אחד, שאינו שלם אלא בחיבור כל חלקיו. ועיקר השלמתה של הבריאה הוא מצד קיבוץ כל החלקים – שכולם נעשים אגודה אחת, ונשלמים זה בזה, ונעשה בקיבוץ החלקים כלי שלם. ואמנם הקילקולים וההשחתות לא הוחקו אלא לנבראים, כל אחד מצד עצמו, והתיקון מצד הכלל המקבצם.

והמקורות האלה, שהם הספירות, לא המציאם האדון ב"ה בתחילה אלא בבחינת ההדרגה לבד, ולא בבחינת הקיבוץ והעזר. ובבחינת ההדרגה חקק ההשחתות. ואח"כ סידר בחינת הקיבוץ, ובו תלה תיקון הכל, והיינו המתקלא – שכל הספירות מתקשרות במה שהם זה לעומת זה, דהיינו הימין נגד השמאל, והאמצע מורכב, ובמה שהם קוים קוים, כי נמצאו קשורים כולם זה בזה – אלה מצד ההקבלה, ואלה מצד הקו:

2. בזיווג, עיבור, לידה: [קל"ח פתח ט"ו] תיקון כל דבר על ידי דו"ן הוא בסוד – זיווג, עיבור ולידה. בזיווג נמשכים החלקים דמ"ה וב"ן, עד שניתן הכל בנוק' [בסוד העיבור].

עתיק אריך או"א

נה

המראה

הפטרון

הם רכר אחר, ומה שלקחו הם דבר אחר, כי זה אינו. אלא האמת הוא, שהפרצופים עצמם נעשו מהםפירות דמ"ה וב"ן בסדר שאמרנו: (7) בזיווג: [פח"ד פרק מ"ז] והנה זה התיקון

נעשה ע"י הזיווגים והעיבורים, כי כך צריך הענף להיות נתקן: בתחלה כשרשו, ואינו ניכר לכדו; אח"כ יצא ויודע לבדו, כיון שהוא מתוקן כבר. ועל כן בזיווגים - עולים ע"י הנקיבה כדורים הראויים לאותו פרצוף [תחתון ממנה] מבחינת ב"ן, וכנגד זה ניתן בה חלקים הראוים לאותו פרצוף מן הזכר מבחינת מ"ה, ונשלם אותו פרצוף הצריך להשתלם. [ענין העלאת מ"ן והוררת מ"ד נתפרש לקמן פרק ו', משנה ב', ע"ש.]

ב. בזיווג (7) פיצד: מעלה נוק' [של הפרצוף העליון] מ"ן - ברוריהם של פלים, ויורדים כנגדם אורותיו של מ"ה. עומדים בנוק' ונתקנים בה - זה העבור. יצאו למקומם - זו היא לידה. הלביש תחתון לעליון והגיע לשעורו - זה הגדלות. יונק מתחלה - שהוא צריך לעליונו. השלים והלביש - עושה את שלו.

ג. עלייתם של מלכים (8) [קדמאין] ארבעים יום.

העליון לחוץ - זהו שיקרא לידה: (8) מלכים: [פח"ד פרק מ/א] והנה כללות הו' מלכין עלו מזכריה לאצילות, בסדר מ' יום. כי מאלה, בסדר סיבה ומסובב, אז יתכנו בהם כל הדרושים האלה. כי בצאת אור אחד, שהוא מידה אחת, מכח שני אורות הקודמים לו, שהם ההנחות הקודמות למידה היא, הנה יתחייב שבתחילה תינתן פעולה בקיבוץ אל שתי ההנחות - שיפעלו שתיהן ביחד להוציא תולדתם. וכשנרד לפרטיות הענין, נראה שהענינים וההארות שזכרנו, היוצאים בהדרגה בדרך סיבה ומסובב, נבחין בהם - סיבה חומרית וסיבה צוריית, או נאמר - סיבה כללית וסיבה פרטית. והיינו כי לכל מידה או אור יקדמו שני אורות שיולידוהו, האחד יתן כללו וחומר, השני - פרטיו בצורתו, ויצא הענין מן הסיבה הכללית אל הפרטית. ואחר [כך] תצא התולדה מהתחברות שנעשה בין שניהם, וזהו הזיווג - שהוא בהתחבר שתי הסיבות שזכרנו. ויציאת הענין מן הכללית אל הפרטית, ועודו בסיבה הפרטית, טרם יציאתו לפועל - יקרא עיבור; ויציאתו לפועל יקרא לידה: 3. עלייתם של מלכים [קדמאין]: [ק"ל פתח ס"ח] החלקים העולים, והדרגותיהם, ודרכי חיבוריהם - זהו דוקא מה שצריך להעשות העולם הזה בדרך אשר הוא צריך

כללות האילן פרק ג'

המראה

הפתרון

ב' ימים עלו חסד ונצח במקום נצח דאצילות. ב' ימים אחרים דעת ות"ת ביסוד. ב' ימים אחרים גבורה והוד בהוד. ב' ימים אחרים יסוד ומלכות במלכות:

[קל"ח פתח ט"ט] מציאות התיקון הוא משקל (9) עתיק: [פח"ד פרק

מ"ח] אח"כ נתבררו חלקי עתיק לעתיק ע"י זיווג עליון ממנו [ע"ב וס"ג דא"ק]. וכאשר נתקן עתיק, הנה המ"ה שבו היה בחינת זכר, והב"ן נקיבה, ונקרא להם עתיק ונוקביה. והנה הנוקבא של זה עתיק עומדת בלתי נפרדת ממנו, אלא "שהזכר מסגי [הולך] ברישא והנוקבא אחריו" (ע"י עירובין יח:). ע"כ אין אחר לעתיק, כי פני מ"ה

הם בפניו, ופני ב"ן הם לאחוריו. וע"י זיווג עתיק ונוקביה נתברר א"א ונוקביה, והיינו ימינו של א"א הוא הזכר, ושמאלו הוא הנקיבה. ומזיווגם נתבררו א"א, ומזיווגם - זו"נ:

הם דר"ן שלו, עומדים בחיבור אחד ממש כגוף אחד, עד שאי אפשר לציין להם מקום, לומר זה ימין וזה שמאל, אלא מתחברים בחיבור אחד ממש, שנעשה מבניהם גוף אחד:

(10) מ"ה שלו: [כח"א פרק מ"ד] ודע שמה שלקחו הפרצופים משם מ"ה הוא בחינת זכר, ובב"ן הוא נקבה. כגון עתיק - מהבחינות שלקח משם מ"ה הוא בחינת עתיק דוכרא, ומב"ן הוא עתיק נוקבא, וכן באריך. ואל יקשה כי במקום גבוה כזה שהוא רחמים לא יתכן בחינת נוקבא, שהיא דין. וכמו שנראה גם כן מדברי הזהר - שלא נתגלתה נוקבא אלא מאו"א ולמטה. כי הענין כך הוא, וכבר בארנו היות עיקר התיקון להיות כל בחינה כלולה מדר"ן, ונמצא שפרצוף עתיק כלל מ"ה וב"ן. ולא שנוקבא דעתיק תהיה פרצוף נבדל ממנו, כי זה אי אפשר, כמו שביארנו, אלא כשאנו אומרים נוקבא דעתיק - ר"ל

ד. נתקן עתיק (9) דו"נ: מ"ה שלו (10) - זכר לפניו, וב"ן שלו - נוק' לאחוריו. פני מ"ה לפניו, ופני ב"ן לאחוריו; נמצא עתיק כלו

[קל"ח פתח ע"ה] פרצוף עתיק בנוי ממ"ה וב"ן. והם דר"ן שלו, עומדים בחיבור אחד ממש

כגוף אחד, עד שאי אפשר לציין להם מקום, לומר זה ימין וזה שמאל, אלא מתחברים בחיבור אחד ממש, שנעשה מבניהם גוף אחד: [שם עמ' רנא] לפי שאמרנו שלהעשות מלכות דא"ק - פרצוף, הוצרכה להתפשט באיזה תיקונים פרטיים, הנה התיקונים הפרטיים האלה הם הבחינות מ"ה וב"ן שנתחברו בו [במלכות דא"ק]: [קל"ח פתח ע"ו] גם מציאות האחוריים, שהם מה שהאורות מתחשכים ואינם מאירים שם, אינו נראה בעתיק, כי כולו מראה פנים לכל צד. ובחינת האחוריים נבלע בבחינת הפנים, שהם השולטים שם; רק שיש פנים מצד מ"ה, ופנים מצד ב"ן, ואותם של ב"ן נחשבים כמו אחר לשל מ"ה: [קל"ח פתח ע"ז] חיבור דר"ן אלה [דעתיק] הוא

עתיק אריך או"א

נז

המראה

הפתרון

בחנית הנקביית שבו, היינו הבין שבו, וכן הענין באריך. מה שאין כן באו"א ובזואו"ן, שהנוקבין הם פרצופים נבדלים מהזכרים, וכוללים מ"ה ובין כמו הזכרים. והבין, כי כפי שהתחלקות הקלוקל שהיה בפרצופים - כך היה התיקון. בעתיק שלא היה בו שום קלוקל, תיקונו היה ביחוד גמור, היינו שמ"ה ובין נעשו פרצוף אחד, ולא נראה מהם אלא הפנים, ועם כל זה ב"ן נקרא אחר לגבי מ"ה. ובא"א, שגם בו לא היה שום ביטול, מפני כך הנוק' שלו נתקנה ביחוד גמור, אבל לא כל כך כמו בעתיק, אלא זה ימין וזה שמאל, היינו מ"ה שהוא זכר לימין, ובין שהוא נקבה לשמאל, מה שאין כן בעתיק שבין ימין ובין שמאל הוא כלול ממ"ה ובין. והטעם הוא, לפי שכאן באריך היה בו פגם באחורי נה"י שלו, כמו שאמרנו למעלה. ובאו"א שהיו בהם ביטול האחוריים שלהם, מפני כך הם שני פרצופים נבדלים לגמרי. אבל כיון שלא היה הקלוקל אלא בצד האחור שלהם, על כן הם פב"פ לעולם, חיווגם הוא תדיר. ובזואו"ן, שבהם היתה השכירה, וקלוקלם היה בין בפנים ובין באחוריים, מפני כך יצאו שני פרצופים נפרדים זה מזה לגמרי, היינו שיצאו אב"א, וכותל אחד לשניהם, וצריך נסירה להפרידם כדי להחזירם פב"פ. ואל יקשה עלך: כי איך אנו אומרים שבעתיק ואריך - הנוקבא שלהם נדבקת בהם, כאופן שבין שניהם הוא פרצוף אחד, והלא אנו רואים שבשניהם נזכר זיווג, ואיך נאמר זה אם הפרצופים אינם נפרדים? כי הענין כך הוא: מ"ה ובין נתחברו לבנות פרצוף אחד ונקרא עתיק, ובחנית האחוריים שבהם, שהם האורות שאינם מאירים כל כך, בהיותם בחנית דין לא נגלו כאן כלל, רק

ממש כמו שני נחות שמתחברים ביחד בתוך גוף אחד:
5. נתקן אריך דו"ן: [קל"ח פתח צ"ו] אריך שבאצילות [משא"כ עתיק שהוא רק נחשב לאצילות], בנוי ממ"ה ובין. והוא שורש לכל שאר האצילות, שכולם ענפים ממנו ממש, והוא פועל פעולותיו על ידיהם:

פנים. נתקן אריך דו"ן⁵ - הזכר
בימינו והנוקבא בשמאלו.
תקונו של א"א מזווגו של
עתיק. תקונו של עתיק מזווגו
עליון ממנו.

[קל"ח פתח ע"ה בפירושו עמי' רנב] עד שאי אפשר [בעתיק] לציין להם מקום [לדו"ן], לומר זה ימין וזה שמאל: זה היתרון שיש לעתיק מא"א שנאמר לקמן, שגם הוא "דו"ן בגוש אחד, אלא שזה לימין וזה לשמאל, ובעתיק - זה פנים וזה אחר. והיה כנראה" מצד אחד שאינו יתרון כלל. אך הענין הוא - כי בא"א יש מקום לכל אחד בפני עצמו, דהיינו זה לימין, וזה לשמאל, אך בעתיק - בכל צד יש שניהם:

[קל"ח פתח צ"א] שתי בחינות יש בא"א, אחת - הנהגתו בחסד לגמרי מעצמו, ואחת - הנהגתו על ידי ענפיו בדרך משפט, עד שיחזור הכל לענינו ממש בסוף הכל:

עיין בעיון בסוף הפרק הזה.

[קל"ח פתח צ"ב] הכוונה התכליתית בכל ענין הספירות והנהגותיהם הוא להיטיב בסוף הכל הטבה גמורה ושלמה. רק שכדי לבוא אל התכלית הזו, צריך להתגלגל עד שנגיע אל הסוף, שיהיה העולם מתנהג במשפט, ולהעניש החייבים, עד שעל ידי זה תהיה אחר כך ההטבה שלמה. הרי שמן הכוונה התכליתית עצמה יוצא המשפט הצריך, קודם שמגיעים אל הסוף. ואף על פי שנראה שהם דברים הפכיים [אינם כך].

כללות האילן פרק ג'

המראה

הפתרון

נבלעו כתווד, והבחינה שמאירה להיותה בחינת חסד היא נגלית, ונמצא עתיק יומין פרצוף אחד, כולו פנים בלא אחור כלל, כדרך שאמרו ביסוד, כמו שמבואר במ"א, רק שבחינת מ"ה שכפרצוף הזה נקרא זכר, ובחינת ב"ן נקרא נקבה, וזה ברור, וזה בע"י. אבל בא"א הוא כדרך אחר, כי מ"ה וב"ן נתחברו ועשו פרצוף אחד, ונקרא א"א, רק שהמ"ה ניהן בימינו והב"ן בשמאלו. ונמצא מ"ה פרצוף שלם וב"ן גם כן פרצוף שלם, זה נקרא זכר וזה נקבה. ושניהם כאחד נקרא א"א, המ"ה בערך כל הפרצוף הוא ימין, כמו ז"א שהוא ו"ק לגבי [בערך] כל האצילות, ודי בזה:

ה. מזווגו של א"א נתקנים או"א — זה זכר וזה נקבה, ומזווגם [של או"א] [נתקנים] ז"א ונוק'. יסודו של עתיק פלה⁶ פתזהו [בת"ת] של א"א, וחר"ג מתגלות ממונו (11). יצאו הגבורות ראשונה

שכחינת מ"ה שכפרצוף הזה נקרא זכר, ובחינת ב"ן נקרא נקבה, וזה ברור, וזה בע"י. אבל בא"א הוא כדרך אחר, כי מ"ה וב"ן נתחברו ועשו פרצוף אחד, ונקרא א"א, רק שהמ"ה ניהן בימינו והב"ן בשמאלו. ונמצא מ"ה פרצוף שלם וב"ן גם כן פרצוף שלם, זה נקרא זכר וזה נקבה. ושניהם כאחד נקרא א"א, המ"ה בערך כל הפרצוף הוא ימין, כמו ז"א שהוא ו"ק לגבי [בערך] כל האצילות, ודי בזה:

אם לא היה המשפט רק לנקום מן החוטאים. וזה ענין שא"א ממתק דיני הז"א רק בכח המצאו לבד, [וזה] על ידי מה שהוא פועל לפי עצמו, אפילו לא יגביר עליו הארותיו להעביר הדין שלו: עיין באדיר במרום עמ' ריג (בעיון).

[קל"ח פתח צ"ח] כדי שיתקיים העולם — הוצרך שלפעמים תגבר ההטבה על המשפט, ויעשה חסד, אף על פי שאין הדין נותן כך. וזהו מה שמתגבר הארת א"א על ז"א, ומעביר דיניו לגמרי:

[קל"ח פתח צ"ה] כיון שז"א יוצא מא"א, על כן נבין בא"א שני דברים: אחד — עניני הנהגתו לפי ענינו, פירוש: לפי מה שהוא מנהיג לפי עצמו — הנהגת החסד שלו; ואחד — מה שהוא שורש מוציא הז"א. בסוד הנהגתו אין אנו חושבים אלא גולגלתא ומוחא [שהם נחשבים בצירוף

לרדל"א דעתיק לתלת רישין], עם שאר תיקוניהם לפי פעולותיהם, בסוד הגברת החסד. ובסוד הוצאת הז"א חושבים תלת רישין [בא"א עצמו], והם כתרא, אורא, ומוחא, וכל שאר התיקונים, מה שהם מוציאים תיקונים בז"א:

עיין אדיר במרום עמ' קכא (בעיון).
 6. יסודו של עתיק כלה: [קל"ח פתח ק"י] לפי סדר ההשתלשלות יסוד דעתיק כלה בחזה דא"א, ומשם יוצאים בגילוי החסדים והגבורות שלו. אחר כך משם נבנים אבא ואימא.

עתיק אריך או"א

נט

המראה

הפתרון

החזה, וכנגדם מתפשטים אלה ב' החסדים [חכמה ובינה דאצילות, כשבאים ליעשות וחצי, אשר לימין, גם כן, למתק אותם. ואו פרצופים, מקבלים הארה מן החסדים ומן החסדים שנשארו בפנים מוציאים הארה הגבורות האלה, להיות מקומם באילן לחוץ, וממנה יוצא אבא. אבל זאת ההארה כנגדם, לפי שהם מלבישים את הזרועות

עד הטבור -

מהפירוש], ישראל סבא

ותבונה. אך בסדר

ההתלבשות - יסוד

דעתיק כלה ביסוד

דא"א:

מפני דחקם של חסדים, סבבו

את היסוד לכל רוח. יצאו

החסדים - חצים לימין,

ודחו את הגבורות כלם

לשמאלו. ירדו חצים [של

הגבורות] מן החזה ולמטה, והחסדים יורדים

כנגדם למתקם. נמצאו ב' חסדים וחצי מגלים, וב'

חסדים וחצי מכסים, מוציאים הארתם לחוץ. יצאו

מן החסדים - אבא וישראל סבא לימין של אריך,

ומן הגבורות [יצאו] - אימא ותבונה לשמאלו.

אימא ותבונה - רגליה של זו בראשה של זו; מה

שאינו פן אבא וי"ס - ששני חצאיהן של גבורות

מגלות פאחת, וחצים של חסדים מכסים ביסוד.

ו. או"א - שני מוחותיו של אצילות - מלבישים

(12) זרועותיו של א"א. בנינם ממ"ה וב"ן, ותקוניהם

מפני היות הגבורות בהשואה אחת בחוץ, "תוכחת מגולה". ונמצא שמוה נמשך שאו"א נעשו ד' פרצופים: או"א וישמו"ת, כי החו"ג הלוקחים הארה בכיסוי הוציאו או"א, והמקבלים בגילוי - יסו"ת. וענינם - [של יסו"ת, הם] המלכות של או"א שנתפשטה והלבישה תנה"י שלהם [של או"א].

ודע שכל הפרצופים בתחילת צאתם מן העליון - מקום עיבורם - ירדו לבריאה, ומשם ינקו מן הפרקים התחתונים דנ"ה דעתיק העומדים במלכות דא"א, כאשר פירשתי בחיבור המרכבה. והיה אח"כ מתגדל ועולה למקומו, ומלביש את הפרצוף הראוי להלביש:

(12) מלבישים: פחות פרק נ' או"א הם שני פרצופים שיצאו בסוד חו"ב דאצילות, והלבישו את שתי הזרועות דא"א [חו"ג שלו]. ובאמת ששורש אלה הב' פרצופים הוא חו"ב דא"א עצמו, אלא שלא יצאו אלא במעלה פחותה מהם, שבה עמדו רק בזרועות, כאשר פירשתי לך למעלה בסוד אצילות השני. אך לכנינם נרכבו מאורות הרבה, כי עיקר בנינם מן הכיוריים העולים מב"ן לחלקם, והמתחברים אליהם ממו"ה. אבל מאורות של א"א ג"כ ניתנו בהם, להעמידם בתבונה הצריכה להנהגה. וזה הענין כבר פירשתי לך היטיב בכללים הראשונים [היינו כללי פתחי חכמה ודעת, בספר הכללים, עמ' רצה, ר"ה הפרצופים].

כללות האילן פרק ג'

המראה

והנה מן שתי הזרועות [של א"א] יצאו הארות לעשות החב"ד שלהם [של או"א], וזה מן ג' פרקים שלהם [של חסד וגבורה בא"א]. ומן הת"ת יצאו הארות לעשות שאר

גופם ביחד. ועוד יצאו הארות אחרות בדרך אחר, לעשות לכל אחד כללות פרצוף שלם. וזה כי מן הפרקים הראשונים של חג"ת יצאו הארות לעשות המוחין של או"א ביחד, ומן הפרקים השניים לעשות חג"ת, ומן התחתונים לעשות נה"י. אך ההתלבשות מאיר בדרך אחר, כי הפרקים העליונים של חו"ג הם: [פרק] אחד [ראשון דחסד] בחב"ד ראבא, ואחד [ראשון דגבורה] בחב"ד דאימא, והפרקים השניים בחג"ת, והפרקים השלישיים בנה"י. וממילא נכסה תחתיהם גם הת"ת העומד באמצעם:

(13) בשניהם: [פרק] 19 פרק נ"א] בעשות העיבור של או"א בנוקבא דא"א, או נחלקו המ"ה וב"ן: מ"ה וב"ן לאבא שהוא הזכר, ומ"ה וב"ן לאימא שהיא הנקבה. אך אחר כך נכללו בחיבורם, ואז נתן אבא הב"ן שלו לאימא, ולקח המ"ה של נמצא בו שתי בחינות נעשה אבא, ומהשנייה -

המראה

נעשו משני הב"ן גם כן. אחר כך יסו"ת עצמם - נתפשטה מלכותם והלבישה תנה"י שלהם, ונעשו יסו"ת שניים, והם המתלבשים אחר כך בו"א:

(14) ישפוט: [פרק] 19 פרק נ"ב] הנה או"א יצאו מחו"ב, כמו שאמרת, ונתפשטו עד הטיבור של א"א, שהוא המקום שמשם יתחיל אחר כך ז"א. אחר כך מכח חילוף הארות החו"ג שבאו"א כנ"ל, נתפשטו לשתי בחינות. והוא שהמלכות שלהם, שהיא אחורי נה"י שלהם, נעשית פרצוף אחר, והוא נקרא יסו"ת, ומלביש את או"א מן החוה ולמטה. ואז כל מה שמתלבש מן או"א בתוך יסו"ת - לא נקרא עוד בשם או"א, כי הם נשאים מוחים פנימיים ליסו"ת. והנה אז נעשים נה"י חדשים לאו"א, כמו שנעשים ליסו"ת בתתם מוחין לז"א, כמו שאפרש עוד בס"ד. אבל אלה הנה"י [החדשים] לא נתפשטו אחורי התבונה וי"ם, כמו שנתפשטו נה"י דיסו"ת אחורי ז"א, כאשר יבואר בס"ד, אלא פרצוף או"א נשלם מן החוה ולמעלה, ואז שם נעשה להם נה"י למעלה. וטעם ההפרש: כי תבונה ואי"הם פרצוף אחד, מה שאין כן תבונה וז"א, ועל כן ההתחלקות הוא בדרך אחר:

מאורותיו של אריך. מג' פרקיהם של זרועות [חו"ג] לחב"ד שלהם, ומת"ת לשאר כל גופם. ומג' פרקים ראשונים של חג"ת לעשות מוחותיהם כאחד; מפרקים שניים לחג"ת שלהם, מפרקים שלישיים לנה"י שלהם. פרקו הראשון של זמין מתלבש בראשו של אבא, פגגדו בשמאל באימא, שני לו בחג"ת של זה וזה, שלישי לו בנה"י, והת"ת נכסה תחתיהן מאליו עד החוה.

ז. או"א - מ"ה וב"ן בשניהם (13). נתחברו זה בזה, נתן אבא ב"ן שלו לאימא, ונטל מ"ה שלה לעצמו. שני מ"ה בימין - אבא וי"ם, שני ב"ן בשמאל - אימא ותבונה.

ח. יסו"ת (14) [ישראל סבא ותבונה] - פיצד? מלכותם של או"א נעשית פרצוף לעצמה, וחצי ת"ת ונה"י אימא לעצמו. ואז מ"ה; ומהראשונה י"ם. וכן אי' ותבונה

עתיק אריך או"א

המראה

הפירוץ

(15) מוחין של ז"א: [פחור"ד פרק נ"ג] והנה יסו"ת אח"כ צריכין להתלבש בז"א, ומפני זה נתפשטו הרגלים עד סוף האצילות בהתפשטותם הוזה, מה שמצד עצמם לא היו צריכין להיות אלא עד

ונושרשים בסוד מזל נוצר ומזל ונקח:

[קל"ח פתח קי"ב] אבא הוא

סוד התלת מוחין דז"א,

אך בכלל אחד, כזרע

במוח האב. ואימא היא

עצמה גילוי המוחין

דז"א, ובה נתקנים

בפרט, כעובר בבטן

אמו: כן למעלה -

או"א שניהם כוללים

מוחי הז"א, ועתידים

להוציאם. אלא אבא

כשמוציא אותם -

אינו מוציא אותם אלא

בכלל אחד, ואי

כשמוציאה אותם,

אפילו קודם הלידה,

הרי הם נודעים

וניכרים בה, ומכל שכן

אחר שיוולדת אותם:

*7. או"א ישו"ת -

שנים: [קל"ח פתח קכ"ח]

או"א צריכים לחלק

חלקם התחתון -

שהוא ישראל סבא

ותבונה - לצורך

הז"א, לפעמים

להתחלקות אחר. וזה

מפני ההדרגה - שלא

לקבל ז"א אלא האורות בכח קטן; וכן כל

שאר עניניו מתנהגים אחר זה. ואין ראוי

לפי ההדרגה שיקבל בזמן ההוא אלא זה.

ובהתחלקות הזה נעשים יסו"ת שניים:

שלהם מלכשים מוחים

בתוכם. חזרו או"א להשתלם

משם ולמעלה. נמצאו או"א

פלים בְּחִזָּה של א"א, יסו"ת

בטבור שלו. אבא וי"ס, אימא

ותבונה - פעמים שנים,

פעמים אחד - שהם

מתחברים זה בזה.

ט. מוחין של ז"א (15)

מאו"א⁷, מלכשים בפלים

שלהם - זהו הצל"ם. פיצד:

מלכותו של עליון פנימיות

בתחתון - מלכותם של

או"א בז"א. נה"י שבה

[שפתבונה] נכנסים בתוכו, ט'

פרקיהם בט' אכריו - זה צ'.

ושבע ראשונות [כחב"ד

והג"ת] שלה מקיפים עליו

מבחוץ - ל' [פנגד חג"ת]

מ' [פנגד כחב"ד] שלו.

י. או"א יסו"ת - [פשנעשון]

שנים⁷ [שני סוגים של

פרצופים], ז"א למטה מפלם,

מוחיו מיסו"ת (16). מלכות

עד המקום עד המלכות

שמוסיים המולא דא"א -

כי אין או"א אלא

התפשטות המולא עצמו,

וזה הדבר נתבאר במקום

אחר. והנה התבונה

עצמה בתת מוחין לז"א,

כמו שנבאר, אינה נותנת

אלא בבחינת מלכות

שבה, פירוש - אחורי

הנה"י. וע"כ זאת

המלכות נחשבת כפרצוף

בפני עצמה, שהנה"י של

תבונה יהיו מתלכשים בו

למוחין. ואז נפרדים גם כן

התבונה הראשונה

והתבונה השנייה, כמו

שנתפרשו אי' ותבונה.

ונמצא שהתבונה השנייה

הזאת היא הנעשית מוחין

לז"א בסוד צל"ם, כי

הנה"י שבה נעשים צ'

דצל"ם בו"א, וכחב"ד

חג"ת - ל"מ דצל"ם:

(16) מוחיו מיסו"ת:

[פחור"ד פרק נ"ד] ולנה"י

האלה המתפשטים בז"א

- נקרא גם כן תבונה

שלישית. הרי בכאן ג'

תבונות זו אחר זו. אבל סוד הכל הוא -

התפשטות תבונה במלכות שלה לתת מוחין

לז"א. וכשהוא מקבל אלה המוחין, אז נאמר

שיש לו הגדלות הראשון, בסוד הנה"י של תבונה:

כללות האילן פרק ג'

המראה

הפתרון

(17) גדלות שני: [פח"ד פרק ג'ה] אח"כ יעלה [קל"ח פתח קכ"ט] אבא ואימא הם צריכים [ז"א] עוד ויקבל המוחין מאי, שהיא אי', להלביש בתוך מלכות שלהם - שנקראת היא] חג"ת שבפרצוף הכללי [של אימא אחורי הנה"י שלהם - אותם העטרות ותבונה; ואילו חב"ד של אותו פרצוף - עתיק שיש להם לתת לז"א, שהם המוחין שלו, כמו כל שאר נתינת המוחין שנותן פרצוף עליון לתחתון. ובשעה שאר"א נותנין הם המוחין לז"א בלא התחלקות אחר, אז המלכות שלהם מלבשת הצלם שלו, והחלק התחתון שלה נעשה בו פנימיים, ושני החלקים העליונים - מקיפים, והיא [המלכות של אר"א] נקראת [ישראל סבא ו]תבונה ראשונה. וכשהדרגה גורמת שתהיה ההתחלקות הנוסף, אז ישראל סבא ותבונה הם נותנין המוחין לז"א, במלכות שלהם, ומלכות שלהם נקראת יסר"ת שניים, והם מלבישים צלם דז"א כסדר הנ"ל. ואלו [השתי נתינות מוחין] נקראים שני גדלות - ראשונה ושניה: ראשונה - כשמקבל מיסר"ת; שניה - כשמקבל מאר"א בלא התחלקות הנ"ל, שהוא כח יותר גדול הרבה:

שלהם צלם שלו - אלו יסר"ת שניים. מן החזה שלהם ולמטה נתן לו [לז"א] למוחין; ונעשים כנגדם נה"י חדשים לעצמן, משתלשלים ויוודים מאחוריו עד כנגד החזה, כאם זו שרוכצת על פניה.

[כשמקבל ז"א] מן החזה ולמעלה - לי מי שלו. זה גדלות ראשון.

יא. [כשאור"א ויסר"ת] נעשו אחד, וז"א למטה מהם, מוחיו מאור"א. מלכות שלהם צלם שלו - אין כאן יסר"ת אלא אחד. מן החזה ולמטה - צ' שלו, והשאר - לי מי. הרי זה גדלות שני (17).

יב. זיווג של אור"א (18) תדירי, ויסר"ת - לפרקים 8. זיווג חיות העולמות [מאור"א] - תדירי, ושל מוחים [מיסר"ת] - בזמנם.

הנהגות: הנהגת הקיום, והיא הצריכה לקיום העולם, והנהגה שנית העולה ויורדת במעשי התחתונים, והיא עומדת לעונש ולשכר: 8. זיווג של אור"א תדירי, ויסר"ת - לפרקים: [קל"ח פתח קכ"ג] אור"א עומדים בזיווגם תמיד למעלה, כדי שלא להפריד תיקון המוחין מצד השורש. אך ישראל סבא ותבונה הם סוד התפשטותם [של המוחין], לעשות מוחין בז"א בסדר הראוי לו:

לקחם בזמן התיקון, פירוש כי אינו מקבל אלא מהנה"י שבה, והם במדריגת חג"ת לערך כללות הפרצוף, אבל בעצמם - נה"י. והנה כשז"א מקבל המוחין מאי, או תבונה לא תיפרד לפרצוף בפני עצמה, אלא למלכות דא"י תחשב. ואז אי' תתן המוחין לז"א במלכות שלה, פי' - התבונה הזאת: שהנה"י שלה יהיו צ', וכחב"ד חג"ת - ל"מ. ואז נקרא שז"א מקבל המוחין בגדלות השני מאור"א:

(18) זיווג של אור"א: [פח"ד פרק ק' באור"א יש שני מיני זיווגים: יש זיווג חמדי, ונקרא זיווג חיצון, שהוא לקיום העולם, לא יותר; ויש זיווג אחר פנימי לחדש מוחין בזו"נ. וכנגד זיווג הראשון יש בזו"נ "חיבור", שהוא התחברם - אך לא כסוד זיווג. ותדע שיש שתי

הנהגות: הנהגת הקיום, והיא הצריכה לקיום העולם, והנהגה שנית העולה ויורדת במעשי התחתונים, והיא עומדת לעונש ולשכר: 8. זיווג של אור"א תדירי, ויסר"ת - לפרקים: [קל"ח פתח קכ"ג] אור"א עומדים בזיווגם תמיד למעלה, כדי שלא להפריד תיקון המוחין מצד השורש. אך ישראל סבא ותבונה הם סוד התפשטותם [של המוחין], לעשות מוחין בז"א בסדר הראוי לו:

עתיק אריך או"א

הפתרון

[קל"ח פתח קי"ד] סדר ההשפעה: מתרין מזלין נוצר ונקה – דרך חיק וגרון לאו"א, ומאו"א ביחד לז"א, ומז"א לנוק'. וכפי רדת ההשפעה – כן [ההשפעה] מקבלת ציור אחר:

עיון

עיון לפ"ג [אדיר במרום עמ' קצב] **ב' בחינות באריך**: נמצא שהאריך יש בו ב' בחינות: הנהגת הזמן – למה שהוא שורש להנהגת האצילות, ובחינת הנהגת הנצחיות – למה שהוא נמשך אל העתיק התלוי בו כנ"ל. וזהו נקרא: הברית התיכון בתוך הקרשים מברית מן הקצה אל הקצה (שמות כו, כח), והוא סוד גדול מאד. דע כי שתי הנהגות [אלה] שזכרנו הוא סוד אימא ונוקבא, והם עצמן לאה ורחל. ופירוש הענין, הנה רז"ל אמרו: בהבראם – בה' בראם (ב"ר יב ט), וכבר פירשנו בכמה מקומות שזה סוד מלכות, שבסודה נאצלו כל המדרגות. והנה ה' זו יש בה ב' בחינות, והיינו – פנימיות וחיצוניות, וסודם ה"ה שהיא ה' מלאה, והפנימיות היא לאה והחיצוניות היא רחל. והבן עתה איך רחל היא "עקרת הבית". והענין, כי ה' היא בחינה נוקביית, אשר הפנימיות שבזאת הבחינה היא אי', והחיצוניות היא נוק' – והחיצוניות עושה ההנהגה הזמנית, והפנימיות עושה הנהגת הנצחיות. והאו"א אמרנו שמחבר ב' הבחינות ביחד, והוא "ברית התיכון", כי הוא התיכון שבה' פרצופים, והוא מברית מן הקצה אל הקצה, שבהם ב' ההי"ן שזכרנו:

[שם עמ' ריג] והנה כבר שמעת למעלה היות ב' דברים בפעולת הא"א: א' – היותו שורש לאצילות לפי ענין השתלשלותו, והוא המפורש באד"ז, וב' – הנהגתו של החזרת דין לחסד המפורשת פה באד"ר; והוא [האחרון] סוד הנהגה של סוף הרצון כנ"ל, העומדת אפילו בזמן הרצון של עתה, כי הוא [הרצון של עתה] משועבד אל הסוף ותלוי בו. ולפעמים יהיה גילוי א"א (שיעבור) [שיעביר] הדינין שלמטה, והוא בהתחזק הרצון לרצות הסוף, בלי המתינו לעבור כל האמצע. וכך צריך להעמיד הדברים בתיקון – כי הוצרך שיהיה חוק זה שיתגלה לפעמים סוף הרצון להתגבר בכחו, עד שלפי הדברים האלה סוף סוף ישוב כל הרע לטוב:

[שם. עמ' קכא] ואמר עוד: ומהאי גולגלתא נטיף טלא וכו'. הנה בענין הזה יש סודות גדולים מאד, ותראה שבאדרא זוטא הזכיר ענין התלת רישין שלא הזכיר בכאן [באדרא רבא], ועתה אפרש כל הדברים האלה. דע ששני דברים יש לנו להבין בענין אריך: הא' – מה שהוא שורש למה שיצא בכל האצילות, והב' – מה שהוא פועל לפי הנהגתו הפרטיית, והוא הנהגת החסד שמחזיר הכל לחסד; ובסוד זה הם תיקוני הגולגלתא והפנים [היינו ז' תיקוני רישא ו"ג תיקוני דיקנא] להאיר לתחתונים, והם המזכירים כאן. אבל ענין יציאת האצילות מא"א, הוא המפורש באדרא זוטא. וסוד הענין, כי לצורך זה נתקן בתלת רישין, והם: רישא דלא אתיידע, כתרא, ומוחא סתימאה. אבל

כללות האילן פרק ג'

עיון

אלה נעשין ד', כי עתיקא קדישא עצמו – שהוא א"א – נתקן בג' רישין, והוא ענין – כתרא, ואוירא דכיא, ומוחא. וסוד כל הענין הזה נתבאר במקום אחר והוא סוד עמוק, ורק בקיצור אומר לך עתה מה שצריך לך בכאן. כי כללות ההנהגה – חד"ר והמקבל מהם לצורך ההנהגה הכללית, ואלה הם בסוד ד' אותיות הוי"ה ב"ה. ונמצאו הכתרא אוירא ומוחא – הם ענין החד"ר, והרישא דלא אתידע – שורש המקבל. ובסוד הג' נתפשטו: אר"א ומזלא – בסוד דעת – ביניהם, ועל ידם חב"ד דז"א, ועל ידם חג"ת, ועל ידם נה"י, ואז יוצאת נוקבא – בסוד רדל"א:

פֶּרֶק רַבִּיעִי

בְּנֵי פְּרָעוֹף זְעִיר־אֲנָפִין

מבוא לזעיר אנפין

[קל"ח פתח קט"ז] ז"ן – במ השורש לכל בריות העולם, ובהם עיקר ההנהגה, וכן תיקוניהם הם בערך מה שראוי להנהגת העולם. ועל כן כל עניניהם נודעים יותר בפרט, להיותם יותר קרובים לנו:

[קל"ח פתח קט"ז] המוחין דז"א הוא מה שאר"א מרכבים [הנה"י שלהם] בו, ומנהיגים אותו. והם בסוד חד"ר, כי זה כל סיבוב ההנהגה. ולפי כח המוחין – כך הוא כח הגוף [דז"א] כולו [להשלים ההנהגה של העולם]. והכתר [שלו] – בסוד [ת"ת של] א"א:

[קל"ח פתח קי"ז] מכח הרכבת המוחין בז"א יוצאים כמה מיני הארות [המטות ושאר האלכסוונות] מז"א עצמו. וכן אחורי אר"א עצמם שירדו במקום ז"ן – נתקנים לפרצופים [יעקב ולאה], ומשלימים בסוד ז"ן. לפעמים צריך ששניהם ישלימו, ולפעמים אחד לבד:

[ככלים (ראשונים) כלל כ"א] ענין אריך אנפין וזעיר אנפין בכלל – הם היותר עיקרים שבהנהגת האצילות, והם מידת אהבתו ית' ומידת מוסר משפטו. וכל הענינים הנבחנים בז"א הם מה שיש להבחין במידת משפטו ית', וכל הנבחנים בא"א הם מה שיש להבחין באהבתו ית'. והמיתוקים שעושה א"א לז"א הם מה שאהבתו ית' ממתקת מוסרו, כענין האב המכה את בנו, שאינו מכהו אלא באהבה המסותרת בלבו. ויש המיתוקים המעבירים הדין לגמרי, כגון גילוי מצח הרצון, ויש שמניחים אותו, אך ממתקים אותו, כגון הפנים [היינו תיקוני הדיקנא] דא"א וכל שאר תיקוניו; והם [האחרונים] מה שהאהבה שבחיק האב גורמת לו לעשות עם בנו, שגורמת לו שאפילו בשעה שמכהו לא יכהו מכת אויב. ועוד גורמת לו לעבור על שורת הדין לגמרי לפעמים, כשהשעה צריכה לכך:

[ככלים (ראשונים) כלל כ"ג] הנה כבר ביארנו איך הספירות אינם אלא מידותיו של האדון ב"ה, ומידותיו אינם אלא ההשגחות שהוא משגית, ודרכי ההארה שהוא מאיר ממנו ית' אל נבראיו. ואמנם ההארות האלה, ההשגחות האלה קשרם זו בזו ביחס מה, שמלבד מה שיש להבחין בכל אחת מהם לפי ענינה בפעולתה, יש עוד להבחין במה שבינה ובין הקודמות לה, או המאוחרות לה.

ונבאר עתה לענינו, הנה ז"א הוא כלל הארות העליונות, שהם שורש וסיבות לכל עניני העוה"ז בכל פרטיו, בין באיכויות של הנבראים, בין בעצמים עצמם במיניהם, ובכל חוקותיהם, ובכל תנאיהם. והאמת הוא, שעולם הזה עומד על מידת משפטו ית': שבהתנהג בכל המידות של המשפט שלו תהיה התולדה – כל מה שהוא בטבע הזה של העולם. דהיינו ברצותו לברוא על פי מיני ההארה האלה, שהם כלל מידות משפטו –

מבוא לפרק ד'

לפי שהם הארות נמשכות לפי ענין העלימו חוק טובו, ורצותו לאחוז במוסר המשפט, והם הם כלל ספירות ז"א – תהיה הבריאה העה"ז כאשר הוא בכל פרטיו; וברצותו להנהיג הבריאה הזאת לפי המידות האלה תהיה ההנהגה כאשר היא הנהגת העה"ז בכל חלקיה, וכו'.

והנה אלה הג' זמנים שזכרתי, הם הם בחינות הקטנות והגדלות של ז"א. כי הקטנות הוא דין, והעיבור הוא דין קשה לגמרי, חושך ממש, והיניקה דין יותר מתוק – אך שניהם שמות דאלקים כידוע. והגדלות רחמים יותר – והם שמות דהו"ה. אך אפילו בגדלות אין ז"א אלא מידת המשפט, אך מידת המשפט בתיקון. ונמצאת כל ההדרגה הזאת הדרגת מציאות מידת המשפט – מתחילת ענינה השרשי עד השלמתה, ככל המצטרך בה.

ואמנם בהיות ההארות האלה יוצאות אחת מאחת, בדרך סיבה ומסובב, כמ"ש, על כן יש לנו להבחין מציאות בנין מידת המשפט בהתאצלה מסיבתה. ונאמר, כי הנה התיקון הראשון הניתן מן הסיבה אל המידה הזאת הוא היות בה קצת תיקון, עד שעל כל פנים לא יצא ממנה חורבן ושממון – כענינה במלכין קדמאין – וזהו הבנין הראשון הנעשה מז"א באימא בזמן העיבור. ותבין, כי זה הדבר מגיע לסיבה [היינו אימא] לעשותו בעצמה [ממש], פירוש – כי הסיבה הזאת שאנו מזכירים, היא סיבת מידת המשפט המתוקנת, לא סיבת מידת הדין הקשה בלתי תיקון, אלא הסיבה הזאת היא סיבת המשפט כמ"ש, ולכן יש לה לכלול בעצמה כל עניני מדה"ד, ולתת בהם התיקון המצטרך, רק לשתצא לפחות מענין החורבן – שהוא תולדת מדה"ד בלתי מיתוק – ושתכנס לענין מידת המשפט, שהיא מדה"ד בתיקון, שלדבר זה לבד היא סיבה; על כן זה נעשה בעצמה. ואין צריך פה אלא קביעות מדה"ד – להיותה מידת משפט, ולא מידת הדין בלא מיתוק. על כן כשעשתה הסיבה את זאת, הרי עשתה מה שיש לה לעשות בבחינת עצמה, להיותה סיבה להוציא המידה הזאת מסוג הבלתי ממותק אל הסוג הממותק. משם והלאה יש לה להשלים מעשיה על פי הענין הזה.

והנה זה הוא ענין העיבור, שז"א נבנה באימא – שספירותיו נבררות מן התוהו של המ"ק, וזה נעשה בתוך אימא. ואין ריוח בזה אלא היציאה מן התוהו אל התיקון של המתקלא; אך עדיין הדין נשאר בבחינת דין חזק – שהוא קלקול כל הסדרים – אך על כל פנים אינו חורבן. ועל כל פנים, בזמן ששימש העיבור בכללות ההנהגה היה העולם בחושך גמור – שלא היתה אפילו תורה בעולם – והיינו כל זמן גלות מצרים בפרט, וכל שאר ב' האלפים של התוהו. אמנם מן הלידה והלאה, אז מתחילים התיקונים להיות נוספים ובאים על המדה"ד – והם התיקונים הנתקנים בז"א ביניקה וגדלות.

והנה בזמן שז"א הולך ונבנה, הנה הענין הוא – שמציאות סדר מתוקן הולך ומזדמן להנהגתו של העולם, אלא שעד שאינו אלא מזדמן והולך, הנה נעלם הדבר בחיקו של

מבוא לפרק ד'

טט

מלך, ואינו מתגלה כלל. וזהו שז"א נעלם באימא, ואינו מתגלה – כי כל ההזמנות שהקב"ה מזמין טובה לעולם נעשות במסתרים אצלו ית'. וכשנשלמה ההזמנה נעשה המעשה – והוא לידתו של ז"א. אך כל זמן ההזמנה, הנה אין הטובה ההיא מתגלית כלל, ומשמש עדיין הקלקול הראשון – שלתיקון הקלקול ההוא המחשבה העליונה הולכת ומשימה עצותיה – אלא שאינו חורבן גמור. ואהניא מיד מה שהקב"ה לוקח לתקן הדבר – שלא יהיה חורבן עולם, אך עדיין קלקול הסדרים נשאר כל זמן שההזמנה נעשית בגבהי מרומים, בלתי גילוי אל התחתונים. ועוד נבין בזה שאין הקב"ה עושה אלא טוב; ואפילו זמן ההסתר פנים אינו שהקב"ה מואס עולמו, אלא שמזמין תיקון לקלקוליו – אך שהזמנה זאת במסתרים היא נעשית, ובין כך ובין כך העולם סובל רעות רבות וצרות, וזה פשוט:

זעיר אנפין

עא

המראה

הפתרון

(1) על חג"ת שלוי: [פחז"ד פרק נ"ז] אח"כ נבררו החלקים הראויים לז"נ ע"י הזיווג של או"א. ובזיווג הזה נכללו התכונה וי"ם באו"א, והוא שחוזרים ונכללים להיות כסוד מלכות שלהם, ולא נחשבים לפרצוף בפני עצמו. והאמת הוא, שא"א היה הראשון לברר בידורים אלה לצורך ז"נ. והטעם לזה: כי באמת א"א הוא שורש האצילות כולו, ועל כן הוא הצריך לברר הכל, כדי שיהיה הכל נקשר בו. ותחלת הכידורים הם בח"ם [וגם בדיקנא. ראה פרק פרפז], כמו שנפרש אח"כ בס"ד. וא"א העלה הנה"י שלו והשליש התחתון של הת"ת [זהו קיפול רגלי א"א], ועלו והלכישו על החג"ת שלו, וזה היה ככח הארה אחת שנתעוררה בכחינת אור חוזר. ואז גם הכלים של המלכין קדמאין הראויים לז"א, שהם עיקר השבירה, עלו גם כן למעלה אחריהם, כי הגיע להם התעוררות הזוה,

הולכים ביחד תמיד:

2. קיפל א"א את

רגליו: [קל"ח פתח ט"ז]

קיפול רגלי א"א היה הכח הראשון שניתן לכלים הנשברים [של ז"ן] להתעלות. ומשם והלאה יכלו להיות כל העליות שבהם. והאמת, שהכלים היו תלויים באלה הרגלים, ובתחלה היו מתקיימים על ידם למטה [עי' פתח נ"ז הובא לעיל בפרק שני משנה ח', הערה 6 בפתרון]. ובהקפלם – ניתן גם בכלים כח החזרה למעלה. וזה מה שא"א הוא שורש לכל, וזה היה החלק של א"א, שבו היו נשרשים הכלים בזמן רדתם. ואחר כך נשרשו גם בחג"ת, כשנתוסף בהם התיקון:

א. ז"א – שש קצוותיו של

עולם [האצילות], ונוק' –

מלכות שלוי. קפל א"א את

רגליו² והעלם על חג"ת שלוי

(1). עלו פליו של ז"א אחריהן

והלבישום. כצורתן בא"א

צורתם בז"א – שלש על

גבי שלש, ומלכות –

רביעית אחריהם. נטלם א"א

[מנה"י דאצילות] ובררם,

והוציאם בזווגו. נטלום

או"א ותקנום לגמרי: בג' ימים,

ובכ"י יום, בג' חדשים,

ובג' עבודים.

ב. ג' ימים – כיצד? אלו ג' ימים של קליטה (2). יום ראשון – תקן אבא את הימין שבהם; יום ב' – אימא את השמאל שבהם; יום ג' – נתן אבא את שלוי

והלכישו את המפירות האלה [חג"ת נה"י דא"א] המקופלות זה על זה. ואז נטל א"א את הכידורים האלה והוציאם בזיווגיו – זיווג הנשיקין וזיווג היסודות עם נוקביה. ואחר כך ניתנו באו"א, וגם הם הוציאו אותם בזיווגם:

(2) של קליטה: [פחז"ד פרק נ"ח] וכאן נמצא סוד ג' ימי הקליטה (עי' שביעית, פרק ב', משנה ו'), כי כיום הראשון נתקנו הכחינות הימניות שכבידורים האלה ע"י שפת אבא הניתנת בהם ומתקנת אותם. וכיום השני נתקנו הכחינות השמאליות בא"י ע"י טיפתה. וכיום השלישי נתן אבא החלקים שתיקן – אל א', ונתחברו חלקים בחלקים, ונעשו חיבור אחד. והנה ג' מילואים דהוי"ה הם צריכים להאיר בכידורים האלה, והם מ"ו ל"ז י"ט. וכיום הראשון באה ו' אחת,

כללות האילן פרק ד'

המראה

המראה

והם ששה אורות; וששה בבי, ושבעה בג' - הרי י"ט בג' ימים. ובל"ז ימים אחרים באים ל"ז אורות דס"ג, הרי מ' יום דיצירת הולד. אחר כך באים מ"ז במ"ו ימים. והם כמשלש חדשים של הכרת העובר:

(3) כלים וניצוצות ואורות: [פחו"ד פרק ס'] הנה בזמן הנקודים יצאו בו"א ששה הספירות לבר, כי החלקים הראויים לכח"ב שלו לא יצאו כמו האחרים, אלא נשארו כלולים בא"י עצמה. והנה באותו הזמן [של השבירה] יצאו הכלים והאורות הראויים להם [להו"ק בו"א], וכאשר לא נתקנו להתחבר זה בזה - נפלו הכלים, וגם האורות ירדו [לסוף האצילות]. ואחר כך חזרו [האורות] להיות נעלמים למעלה. ומן האורות עצמן נפלו ניצוצות עם הכלים, כאשר פירשתי לך למעלה [בפרק מ"ב,

הוא לעיל פרק ב', משנה ה']. נמצא לפי זה צריכין להתקן התיקונים הצריכים להם, עד שיהיו מתחברים זה עם זה בחיבור שלם לצורך ההנהגה. ונמצא שיהיו כאלה הכלים ג' בחינות: כלים, והוא חיצוניות, ואורות, שהם ב' [בחינות של] פנימיות, זה פנימי מזה:

(4) בז' חדשים: [פחו"ד פרק ס"ה] ונחזור לענינינו. כי בזמן העיבור יש בו בחינת הנפש שלו, ולא הנפש של הנשמה ואז המתגלה הוא הנה"י לבר בחיצוניותו ופנימיותו, והפנימיות שלו ניתן בו על ידי חיצוניות נה"י אימא. והנה זמן העיבור הוא ט' חדשים, וגם יש בו' חדשים, וגם יש י"ב. והאמת, שלתיקון הכלים הוצרכו י"ב חדשים, ולתיקון הניצוצות ט', ולאורות ז':

(5) יניקה: [פחו"ד

באימא, ונתחברו אלה באלה. ג' מלויים הם: מלוי של מ"ה - י"ט, ושל ס"ג - ל"ז, ושל ע"ב - מ"ו. תקונו של ז"א - ו' מי"ט נכנסים ביום ראשון, ו' בבי, ז' בג'. למה ו' ? שקניו של ז"א נתקנים בהם; ופשלישי אחד יותר מפני חבורם של אורות. ל"ז בל"ז ימים - הרי מ' יום. נוצר הולד באורה של אימא, מ"ו במ"ו ימים; כמשלש חדשים - זמן הפרו של עבר.

ג. בנניו של ז"א - כלים וניצוצות ואורות (3): כלים שנשפרו, ניצוצות שידרו, אורות שנסתלקו. חוזרים ונתקנים זה בזה בג' עבודים - של ז' חדשים, ושל ט',

ושל י"ב. אימא ותבונה מתחברים כאחד, וג' מקומות של יסוד יש בהם: יסודה של אימא, ויסודה של תבונה, ומקום החתך - פשהן מתפרדות נחתכות זו מזו. נתקנים פליו ביסודה של תבונה, ניצוציו במקום החתך, אורותיו ביסודה של בינה. כנגדם למטה - ג' מדורות (ע"פ נדה, לא, א).

ד. גופו של ז"א עשר ספירות. נתבררו ז' ספירות בז' חדשים (4), וג' ספירות [היי"ם] בכ"ד חדשים של יניקה (5), ח' חדשים לאחת. ז' [חדשים] שהם [נעשים] ט' - שהדעת מתחלק לחסדים וגבורות.

זעיר אנפין

עג

הפטרון

המראה

פרק ע"א] והנה הספירות הנחקנים בעיבור הם כח"ב, חו"ג דרעת, חג"ת נצח - כי הי"מ [הוד יסוד מלכות] נשארו ליתקן כנ"ל. מן התהו ממש, לעמוד בסדר. והמוחין הספירות האלה הם ט', והם ירחי העיבור. שלו באותו הזמן הם בכח היותר קטן אך מפני שאין הדעת ספירה בפני עצמה, על כן לפעמים נחשבים לו' לכד. אח"כ ביניקה נתקנים הי"מ. והנה האור הבא להם יעבור בכל הח' שעליהם], הרי ג' פעמים ח' - הם כ"ד חדשי היניקה:

(6) ג' כלים הם: [פחוד'

פרק ס"א] והאמת, שהכלים של חג"ת יהיו יותר פנימיים מכלי נה"י, כי הרי יהיו מלובשים בהם. וכן האורות שלהם - פנימיים יותר מאורות נה"י. ואחר כך יצאו החב"ד, שהם מה שלא היה כומן הנקודים. והכלים שלהם יהיו יותר פנימיים מכלים דחג"ת, כי הרי יהיו מלובשים בהם. וכן האורות שלהם יהיו יותר פנימיים מאורות דחג"ת. ולפי זה נקרא אפילו לאורות חג"ת - חיצוניות, ולאורות חב"ד לכד נקרא פנימיות. פירוש - כי לכל מה שהיה כבר בזמן

ה. ג' כלים הם (6): נה"י פלי ראשון, פנימי לו חג"ת, פנימי לו חב"ד. וג' נשמות בתוכם - נפש בנה"י, רוח בחג"ת, נשמה בחב"ד. אימתי הם נתקנים: בעבור יניקה ומוחין.³ ו. כיצד? נה"י בעבור (7): נה"י וחג"ת שלו - חיצוניות, וחב"ד - נפש בתוכם. חג"ת ביניקה: נה"י וחג"ת - חיצוניות, וחב"ד רוח בתוכם. חב"ד בגדלות: אלו חג"ת שעולים ונעשים חב"ד, ונה"י במקומם, ונה"י אחרים מתחדשים להם למטה. חב"ד יורדים בכלם, זהו נשמה, שבה נרנח"י. נר"ן - פנימים, ח"י - מקיפים להם. חזרו כל הפלים חיצוניות לגבה. ג' של ג': נה"י חג"ת חב"ד - בנה"י, נה"י חג"ת חב"ד - בחג"ת, נה"י חג"ת חב"ד - בחב"ד. ונר"ן של גדלות בתוך כלם.

[קל"ח פתח קב"א] מתחלה [בעיבור] נבנה הז"א בסוד עשר ספירות - שמתקשרים המוחין על ו"ק, שלא היו מאירים כן בעולם התהו - ונקרא שיש לו נה"י בקביעות, והשאר צריך עדיין להתגלות בפועל. וכל זמן העיבור הולכים הדברים ומזדמנים מעט מעט לשיתגלה חג"ת. ומיד שיוצא מאימא [בלידה] -

נמצאים בו חג"ת בקביעות, ונקרא שהולכים ומזדמנים לבוא חב"ד. והנה לתקן נה"י, שיהיו חג"ת מתגלים עליהם - צריך כל זמן העיבור. ולתקן חג"ת -

נקרא חיצוניות, ומה שבא בזמן התיקון - נקרא פנימיות:

(7) כיצד נה"י בעיבור: [פחוד' פרק ס"ג] ועתה נבאר לפי זה סדר הזמנים. הנה בזמן

כללות האילן פרק ד'

המראה

הפתרון

העיבור נתקנים כל הספירות [דנה"י] של ז"א כולם, אבל לא נתגלה אלא הכלי החיצון, שהוא נה"י [דנה"י]. ובפנים יש גם כן חג"ת חב"ד [דנה"י], אלא שאינם מתגלים או. אבל עם כל זה ההי"מ [ההוד יסוד מלכות] של כללות הפרצוף לא נתקנו לגמרי, על כן אפילו בכלי החיצון - ההי"מ שלו אינם מתוקנים, והם נשארים להשתלם בזמן היניקה, כמו שתשמע.

של היניקה, כי הרי לא נשלם בירור הי"ם [הוד-יסוד-מלכות] עד הזמן ההוא:

[קל"ח פתח קב"ב] בזמן העיבור אין שייך פעולה לד"א, אלא אורותיו הולכים ונבנים. ומיד שיוצא [בלידה] - מתחילים האורות לפעול. אך אין הפעולות שלמות, אלא הולכות ונתקנות על ידי אימא, עד שנשלמות בזמן הגדלות השלם: ראה כללים (ראשונים) כלל כ"ג בעיון להלן.

פְּנִימִיּוֹת — פְּנִימִיּוֹת — פְּנִימִיּוֹת
וְנִשְׁמָה, וְנִשְׁמָה, וְנִשְׁמָה.

ז. **כָּל הַנְּהַ"י נַעֲשִׂים נְהַ"י,**

וְכָל חַג"ת — חַג"ת, וְכָל

חַב"ד — חַב"ד. חַב"ד

שְׁמֵנָה"י — עֲצָמוֹת, חַב"ד

מַחַג"ת — קְרוֹמוֹת, חַב"ד

מַחַב"ד — מוֹחִין; שְׁפָן

בְּגוֹפוֹ שֶׁל אָדָם — עֲצָמוֹת

קְרוֹמוֹת וּמוֹחִין, וְנִשְׁמָה

בְּתוֹכָם. חֲזוֹן כָּל הַחִיצוֹנִיּוֹת

— נְהַ"י וְחַג"ת, וְכָל

הַפְּנִימִיּוֹת — חַב"ד לָהֶם;

פְּנִימִיּוֹת — גּוֹף וְנִשְׁמָה.

נְחַלְקוּ הַפְּלִים לַפְּנִימִי וְחִיצוֹן,

וְנִשְׁמָה בְּתוֹכָם — אֹרוֹת וְנִיצוּצוֹת. בְּנִינוּ שֶׁל ז"א

מְשַׁכְּלֵל מִכָּל אֵלוֹ (8).

ובזמן העיבור הזה היו מוחין [דנה"י] לו"א [ראה קל"ח פתח קבא חלק א': "ונקרא שיש לו נה"י בקביעות"], והוא סוד הפנימיות שבו, אבל רק בבחינת נפש לבר. אך היא בבחינת נפש לפי ערך הארתה אחר התיקון, שכבר נתחברו מ"ה וב"ן, שאינה דומה לבחינת הנפש שקודם התיקון. ובוה הזמן [של העיבור] נעשו מן הכלים

כלים [הגולגולת], ומן הניצוצות - קרומות המוחין, והם שמות של אלקים שהם דינים, ומן האורות המוחין החומריים, פירוש - עצמות המוחין, שהם עצם [חומר] זך יותר מכל שאר הגוף, והם ' הוי"ו, ואין לו פנימיות אחר יותר מזה. כי אף על פי שנראה באדם שהמוחין עצמם הם גוף - [כלומר] חיצוניות ולא פנימיות - אין זה אלא בזמן הגדלות, כמו שאפרש לך בס"ד. אבל בזמן העיבור אין לו"א אלא הקרומות והמוחין, והם הפנימיות שלו בסוד נפש. וכן בזמן היניקה יש זה החילוק. אלא שאפילו האלקים בעיבור אינם אלא אל"ם, וכיניקה הם אלקים שלימים:

(8) מְשׁוֹכְלֵל מִכָּל אֵלוֹ: [פחות פרק ט"ד] אחר כך בזמן הגדלות - החג"ת נעשו חב"ד, ואז אפילו מה שביניקה היה פנימיות - עתה נעשית חיצוניות. על כן החיצוניות הזו יש בו עצמות קרומות ומוחין, מסוד כל הג' ביחד. ואז בא לו פנימיות אחר יותר גדול, והיא הנשמה שהיא הפנימיות באמת. וגם בנשמה הזאת [דהיינו בפנימיות דגדלות] יש גר"ן, כמו שאמרתי. ואז נשלמים גם כן הנה"י וחג"ת בסוד הגדלות, שבהם יתפשטו נפש-רוח של הנשמה הזאת. וזהו

זעיר אנפין

עה

המראה

המראה

שתשמע: שהו"ק דמוחין ישלימו הו"ק, והג"ר הם השלמת חב"ד. אך באדם למטה הוא בדרך אחרת, כי הנה יש הנשמה, והיא באה מן המוחין, ויש בה גר"ן מבחינת המוחין

עצמן, והגוף נבנה מן

החיצוניות כדוגמא

שלמעלה, כי בתחלה

הוא קטן בעיבור והוא

כנגד העיבור העליון,

שהקרומות והמוחין הם

נפשו. ולמטה לא יש גם

כן יותר פנימיות מן

הקרומות והמוחין האלה,

אלא שיש הנשמה שכבר

נאצלה מן המוחין, והיא

עומדת על בנינה, והגר"ן

שלה הם הבאים אחר כך

בשנים או בזכות:

חוזר מיד ועולה בכח

(9) של ט' ושל ז':

ההכאה. וע"כ עד שחוזר

נפוח"ד פרק ע"ן וצריך

ועולה אל חג"ת עצמם -

שתדע, כי כדי להוסיף

אינו התפשטות חדש,

בו"א הג"ר האלה, שהם

ואין צריך שנה חדשה.

סוד המוחין, הוצרך עוד

ועתה אומר לך למה

עיבור אחר, והוא כדי

באמת אין צריך אלא יום

לברר לו החלקים הראוים

אחד: כי כל שאר

לזה. וכן בפנימיות עצמו

המאורות כל אחד

צריך שני עיבורים -

עומדים להאיר במקומם

לו"ק ולג"ר. נמצאו לו"א

כך, כאשר הם בכלי

ד' עיבורים. והנה העיבור

ואור, אבל העטרה אינו

של הו"ק דחיצוניות הוא

רק דוקא לגלות אורות

עיבור די"ב חדשים, ושל

החסדים ולהתפשטותם,

הג"ר - דט'; וו"ק פנימיים

ולכן כל זה נעשה ביום

- דט' גם כן, ודג"ר

אחד, והיא הארה פחותה

פנימיים דז':

משנה. ותדע באמת,

(10) ועטרה שלה

שאין זמן למעלה, אלא

ש' זכר לימין, ושל נוק' לשמאל.

מדריגות [שלמעלה]

י. תזרו החסדים לחסד ולגבורה, והגדילום, והם נכפלים. נמצא פל

גורמות הזמן למטה.

אחד ו' שלישים: ג' נשארים במקומם, ב' מחסד עולים לחכמה, וב'

ובהתישב העטרה

במקומה - זה מה שגורם

יום האחד יותר, מפני

שהנהגתו

של זכר לימין, ושל נוק' לשמאל.

י. תזרו החסדים לחסד ולגבורה, והגדילום, והם נכפלים. נמצא פל

אחד ו' שלישים: ג' נשארים במקומם, ב' מחסד עולים לחכמה, וב'

שהנהגתו

של זכר לימין, ושל נוק' לשמאל.

י. תזרו החסדים לחסד ולגבורה, והגדילום, והם נכפלים. נמצא פל

אחד ו' שלישים: ג' נשארים במקומם, ב' מחסד עולים לחכמה, וב'

שהנהגתו

של זכר לימין, ושל נוק' לשמאל.

י. תזרו החסדים לחסד ולגבורה, והגדילום, והם נכפלים. נמצא פל

אחד ו' שלישים: ג' נשארים במקומם, ב' מחסד עולים לחכמה, וב'

שהנהגתו

של זכר לימין, ושל נוק' לשמאל.

י. תזרו החסדים לחסד ולגבורה, והגדילום, והם נכפלים. נמצא פל

אחד ו' שלישים: ג' נשארים במקומם, ב' מחסד עולים לחכמה, וב'

שהנהגתו

של זכר לימין, ושל נוק' לשמאל.

י. תזרו החסדים לחסד ולגבורה, והגדילום, והם נכפלים. נמצא פל

אחד ו' שלישים: ג' נשארים במקומם, ב' מחסד עולים לחכמה, וב'

שהנהגתו

של זכר לימין, ושל נוק' לשמאל.

י. תזרו החסדים לחסד ולגבורה, והגדילום, והם נכפלים. נמצא פל

אחד ו' שלישים: ג' נשארים במקומם, ב' מחסד עולים לחכמה, וב'

שהנהגתו

של זכר לימין, ושל נוק' לשמאל.

י. תזרו החסדים לחסד ולגבורה, והגדילום, והם נכפלים. נמצא פל

אחד ו' שלישים: ג' נשארים במקומם, ב' מחסד עולים לחכמה, וב'

שהנהגתו

של זכר לימין, ושל נוק' לשמאל.

י. תזרו החסדים לחסד ולגבורה, והגדילום, והם נכפלים. נמצא פל

אחד ו' שלישים: ג' נשארים במקומם, ב' מחסד עולים לחכמה, וב'

שהנהגתו

של זכר לימין, ושל נוק' לשמאל.

י. תזרו החסדים לחסד ולגבורה, והגדילום, והם נכפלים. נמצא פל

אחד ו' שלישים: ג' נשארים במקומם, ב' מחסד עולים לחכמה, וב'

שהנהגתו

זעיר אנפין

עז

המראה

הפתרון

(12) מילוי זקן: [פחור"ד פרק ע"ג] והנה אחר הנה"י של זה המציאות לבד; והשאר כל זה [אחרי י"ג שנים] צריך לקבל שני מקיפים - (ד) ל"ם רצל"ם, וכל זה במוחין [הזו של מוחין] הוא צל"ם: צ' הוא הנה"י, ראי' [הרי ט"ו שנים]. ואח"כ מקבל גם מוחי והוא המתפשט בפרט בכל מדרגות ז"א. אבא, והם ג' מוחין וב' מקיפים, הרי כ' שנים, שאז נקרא מילוי זקן (עי' חולין כד, ע"ב), שכבר נתגלגל בכל בחינותיו. וכל זה בגדלות ראשון בתבונה. ואח"כ יש לו קטנות שני באי, וגם גלות שני, כדרך קטנות וגדלות הראשון: מלוי זקן(12).

והנשאר לחוץ הוא ל"מ, ואלה אינם צריכים להתפשט, אלא עומדים רק בסוד חד"ר, שהוא כללות ההנהגה: 6. בתבונה: עיין לעיל פ"ג מ"י הערה *7.

— ל' מ' מקיפים, זמנם שתי שנים; אלו מאימא. פנימיים דאבא ג' שנים, וב' שנים למקיפיו [דאבא]. הרי זה

יב. בתבונה⁶ קטנות וגדלות — קטנות ראשון, וגדלות ראשון. פנגדם באי —

קטנות וגדלות שני. פְּעִנְנו פְּרֵאשׁוֹן עִנְנו בְּשָׁנֵי — שְׁמוֹחִין הָרֵאשׁוֹנִים מִלְמָטָה, וְהַשְּׁנָיִים מִלְמַעְלָה.

עיון (כללים (ראשונים). כלל כ"ג. עמ' ערב] והנה ב' האלפים תוהו הם הנהגת הקטנות, שאין בעולם אפילו תורה, והיו בני האדם משתקעים בחומריות ממש, כענין "אשר בשר חמורים בשרם וזרמת סוסים זרמתם" (יחזקאל, כג, כ). ולכן בגלות מצרים נא' "וימררו את חייהם כו' בחומר" כו' (שמות, א, יד) — וכמו שמבואר זה הענין בזהר ותיקונים — כי האבות התחילו לתקן לשעתם, ולא נשלם הענין כי אם במתן תורה, וכמבואר במקומו. אמנם הגלות הזו, הנה הוא הנהגת היניקה — שז"א הוא ו"ק לבד כידוע, חוץ משעת התפילה: שהרי תורה יש — וזה נמשך מחג"ת המתגלים ביניקה, והרוח — שהם ממש מדרגות התורה שבתפארת, כידוע (יש ג"כ); אבל אין רה"ק ונבואה, אין אותות ומופתים.

אך זמן בית המקדש — היה הנהגת הגדלות, שהיו שם אותות ומופתים ונבואה, והם כולם עינינים הבאים ממוחי אר"א שבז"א. וכללא הוא: כל מה שלמעלה מן הטבע — בא ממה שהוא למעלה מן ה"ק. אמנם, הנה לא נתקדש העולם, ולא היתה הנבואה כי אם ליחידים, והכרת האדון ב"ה לא היתה אלא מכח האותות והמופתים. אך ימות המשיח — הם הנהגת הגדלות השני, ואז נא' "קדוש יאמר לו" (ישעיה, ד, ג), כמ"ש, שההארה רבה על החומר, עד שהחומר עצמו מתקדש, והנבואה פשוטה על כל ישראל, כמ"ש "אשפוך רוחי על כל בשר" (יואל, ג, א), ואז תהיה החכמה מוטבעת בבני אדם בחוקם, כמו שהיא במלאכים, ולכן "לא ילמדו עוד איש" וכו' (ירמיה, לא, לג).

ואמנם עד הגדלות השני, אינו נקרא עדיין — עליה, אלא — השלמת המציאות; כי העיבור הוא תחילת הבנין, והיניקה — השלמתו, שיש דברים שאינם נשלמים אלא ביניקה; והגדלות הוא הגדלת כל האיברים הבנויים, שיהיה בהם כל הכמות הראוי בהם.

כללות האילן פרק ד'

עיון

ועד הגדלות השני אין נמצא עדיין בספירות כל מה שראוי להיות בהם, כי כיון שז"א צריך שיהיה בעל מוחין – אין ענינו נשלם עד שישלטו המוחין לגמרי, וכמ"ש. אך מן הגדלות השני והלאה הם עליות ממש – שמשנתנית מדריגתו של ז"א לעילוי. וכן ימצאו עילויים אחר עילויים למדריגות בני האדם – מימות המשיח והלאה:

[ככלים (ראשונים) כלל כ"ט] **ענין חסדים וגבורות דדעת המתחלקים בין ז"א לנוק', חסדים לז"א וגבורות לנוק', ומיין דכורין ומיין נוקבין**, הוא, כי הנה נוק' אינה אלא חלק עשירי לגבי הז"א, שהוא ט' ספירות – וזהו בבחינת משפיע ומקבל, והוא ענין השמים שהם גבוהים, והארץ תחתונה, והוא מה שגבוה מאוד המשפיע מן המקבל. אך עם כל זה בבחינת ההנהגה הרי נעשים שוים – כי כל הנהגת הימין ניתנת לז"א, וכל הנהגת השמאל לנוק', ובבחינה זאת הם שקולים זה כזה. ואמנם עיקר הנהגת הפרצוף הוא בדעת שבו, כמ"ש, על כן הדעת הוא שמתחלק בין ז"א לנוק', כי ההנהגה מתחלקת ביניהם, והם שותפים. והנה בדבר הזה הוא השיתוף ששם הקב"ה בינו ובין התחתונים, כי במה שהוא עצם ההנהגה, שהיא השלמת הבריאה, חילק הקב"ה את הדבר בינו ובין התחתונים בשוה, שהם שותפים אליו ממש, הוא עומד ומתקן עניני ההשפעה המתיחסים לימין, דכתיב "וימיני טפחה שמים" (ישעיה, מח, יג), והם מתקנים עניני הקבלה המתיחסים לשמאל, דכתיב "אף ידי יסדה ארץ" (שם). ובמדרש אמרו על כנס"י "יונתי תמתי" – "תאומתי, לא אני גדול ממנה, ולא היא גדולה ממני", כי הם ממש שותפים בשוה. ואעפ"י שיש מרחק כל כך גדול בינו ית' ובינינו, נתן לנו ההשוואה הזאת. הוא הענין שנוק' היא רק ספירה עשירית, ואף על פי כן עושה הקבלה לכל ז"א. ואמנם מציאות השותפות שבין הקב"ה וישראל הוא זה: כי הנה המציא האדון ב"ה את החושך המוטבע בתחתונים, שבו תלוי מציאות הרע והחזרתו לטובה. ואמנם לתחתונים מגיע רבות התיקון במציאות החושך הזה; וכפי מה שהם מתקנים בו – כך ישפיע האדון ב"ה השפעות חדשות לפי ערך ההכנה. וזה כלל חר"ג דדעת, והם הם ענין מ"ה וב"ן, והם הם מיין דכורין ומיין נוקבין. כי הנה המיין נוקבין הם הארות חדשות מבחינת ב"ן, והם הבירורים דמ"ק, כולם ענינים של ב"ן שנתקנים; והם בחינות חדשות שמתקנים בבחינת הב"ן – שהוא כלל החושך הזה המוטבע במציאות התחתונים, שצריך לבררו מהמצאת הרע, ולשום אותו להחזרת הרע לטוב, וכמ"ש"ל בענין הבירור. וכפי הבירורים העולים מב"ן, יורדות השפעות חדשות של קדושה והארה, שהם המיין דכורין דמ"ה.

והנה אחר חטא אדה"ר – וכן כל שאר החטאים הגדולים – ירדו ניצוצות בקליפות, וזה מלבד מה שהיה עדיין שארית מן השבירה. ועכשיו צריך לברר אלה. אח"כ יהיו מ"ן חדשים ממש, והמ"ד חדשים ממש.

ופירוש זה הוא, כי הנה המלכות היא שורש התחתונים, והיא היא הממשלה של הקדושה – ומלכות כמשמעה. אך לס"א אין ממשלה מצד עצמה כלל ועיקר, כי אין ממשלה אלא לבורא ית"ש – שהוא ברא והוא מושל על מה שברא. אך הס"א – מה היא למשול? אמנם במה שרוצה המשפט העליון להניח לה ממשלה – הוא שיש לה ממשלה. ואין הממשלה באה לה, אלא שכביכול הקב"ה מניח לה ממשלתו, והוא ענין

זעיר אנפין

עט

עיון

"מפני גוה" – "מפני גאותן של ישראל שניטלה מהם וניתנה לאומות העולם" (חגיגה, ה, ב). ונמצא, שמן המלכות עצמה כביכול מתלבשים חלקים בקליפות, שהם הרע, והוא מה שמן הממשלה העליונה ניתן "חלק מה" אל ה"ס"א. אך "חלק מה" לבד ניתן באותם הענינים שרצתה הגזירה העליונה, לא יותר; על כן אינם אלא ניצוצות ממנה. ומן השבירה כבר נזמן ענין זה, שניתן חלק ממשלה אל ה"ס"א. והרע מתקיים לנהוג בעולם, עד שלא נברר לגמרי ענין המ"ק, שהוא ענין הוצאת הרע, כמש"ל. אך נוסף לס"א ממשלה על ממשלה, בחלקים שנוספו מפני חטאי בני האדם – והם המ"ן שלה שנפלו בקליפות. ואמנם, כל עניני המלכות נחקקים בנשמות – על כן הם היורדות בקליפות עם חלקי המלכות ממש. וכלל כל זה הוא כלל מה שביארנו, שניתנה ממשלה קצת אל ה"ס"א, ואינה אלא שחלקה הגזירה העליונה מממשלתו קצת אליה – כענין שחלק מכבודו לבשר ודם. וכפי מה שנחלק אליה מן הממשלה והשליטה – כך חסרים תיקונים והכנות טובות מן הבריאה כולה. וכפי מה שיוצא ממנה כחה זה – כך נוספים תיקונים והכנות בבריאה, והקב"ה מרבה לה [לבריאה] השפעת קדושתו; וזהו כלל הברור של המ"ק והניצוצות – שלעומתם יורדים המיין דכורין. כי עתה צריך עדיין לתקן את המקולקל ולהחזיר האבדות. אח"כ הם מיין נוקבין חדשים – כי הם הכנות יתירות ותוספת עילויים בכללות הטבע של התחתונים המושרש בב"ן, והוא מה שמעלה הנוק'; ויורדים לעומתם המיין דכורין – שהם ההשפעות החדשות לעומת ההכנות המתחדשות:

פֶּרֶק חֲמִישִׁי

בְּנֵי פֶּרְעֹה נֹקְבֵי אֵל

נוקבא

פג

המראה

הפתרון

(1) שביעית: [פזח"ד פדוקע"ד] הנה נוקבא היתה 1. **ועלתה אחריו:** [קל"ח פתח קי"ט] זר"ן בראשונה נקודה אחת לבר, שביעית לו"ק. מתגדלים ביחד, כי תמיד אין שלמות הזכר ובעלות הו"ק לעיבור, עלתה גם היא אלא בנוקבא שלו. וזה מה שהרויח מיד אחריהם. ובהיות הו"ק תלת גו תלת, או אחר תיקון השבירה - להיות זר"ן היתה המלכות -

הולכים ביחד תמיד:

זר"ן מתגדלים ביחד.

אף על פי שהם שני

פרצופים בפני עצמם,

וגם כן יש להם

תיקונים בפני עצמם,

יש ענין אחד - שבכל

זמן הבנין של הז"א

נמצא נוק' עמו, והוא:

שבעיבור - ז"א הוא

ג' ספירות, ונוק'

רביעית על היסוד;

ביניקה - עולה

בת"ת; בגדלות - עולה

בדעת. אף על פי שאחר

כך יש לה עוד בנין

בפני עצמו מנה"י שלו

א. קביעותה של נוק' -

נקדה אחת, שביעית(1)

לששה. עלה הז"א, ועלתה

אחריו - בעבור וביניקה

ובגדלות.

ב. [בעבור] ו"ק - תלת גו

תלת, והמלכות רביעית

אחריהן על היסוד. [ביניקה] ירדו נה"י ונתגלו

חג"ת, נשארה המלכות דבוקה בת"ת מאחוריו.

[בגדלות] עלו חג"ת ונעשו חב"ד, עלתה

המלכות ונשרשה בדעת.

ג. יורדת [מהדעת] להפנות(2) - בנינה מנה"י

שלו מאחוריהם²: ת"ת [דז"א] בפתר [דנוק'].

- שזהו עיקר בנינה - אך הענין הזה הוא לשלמות ז"א - לומר שיהיו שניהם ביחד תמיד: [קל"ח פתח קי"ט] נוקבא יש לה בנין בפני עצמו, בסוד מוחיה, לפי מה שיש להם לתקן כל מדרגותיה, אלה בחסדים, ואלה בגבורות, לפי מה שהיא צריכה להיות דין, אבל ממותק, שיכול לקבל החסדים מן הז"א:

נוקבא יש לה בנין בפני עצמו. אף על פי שאמרנו למעלה שזר"ן מתגדלים ביחד, ושהיא נמצאת בכל זמן עם הז"א, פירוש - בעיבור יניקה וגדלות, כל זה אינו לבנין שלה, אלא צריך לה עוד בנין בפני עצמו - כי היותה עמו הוא לתיקון היותם מחוברים ונקשרים ביחד, וכמעט שעיקר תיקון הוא לו, ליעשות היא סוף שלו ושלמות: ספירותיו. אך למה שצריך לה לפי ענינה בפרט, צריך לה בנין בפני עצמו, מב' טעמים: א' - שאין ענינה שוה לז"א כלל, וצריכים התיקונים לפי עניני האורות. ואין לומר: שיבאו [התיקונים של] שניהם כאחד, הא כדאיתא והא כדאיתא - כי אין זאת הכוונה, כי הכוונה היא: שתהיה נקשרת עם הז"א, עד שבכל זמן מזמניו [עיבור, יניקה, וגדלות] תהיה עמו, ונמצא שיש יחס וקשר שלה עם כל תיקוני הז"א. אך אם צריך אחר כך בנין פרטי לה לפי ענינה בהנהגה - זה אינו שייך ליעשות עמו ביחד, כי אין תועלת בזה, ואין שייכות לבנינה הפרטים עם זמניו אלה כלל. ב' - שעל כל פנים היא צריכה להבנות ממנו עצמו, וזה - אחר שכבר נתקן הוא, ונעשה ראוי לבנות אותה:

2. מאחוריהם: [קל"ח פתח קי"ט] נוקבא צריכה ליתקן מן הז"א לפי הדרכים הצריכים לה

כללות האילן פרק ה'

המראה

הפתרון

כמ"ש לפנים בס"ד. והנה כשעת היווג [בסוד
ביאה ראשונה] באים אח"כ חו"ג חדשים; כי
הראשונים הם לצורך הבנין, והשניים לצורך
ההנהגה, וכבר נדבר עוד מזה בס"ד. ואז נותן
להיסוד [שלו"א] גבורות
בתחילה, ובהם היא
נעשית כלי ראוי לקבל
טפת המ"ד [כביאה
שנייה], והם החסדים:
(4) מ"ן בתוכם: [פחור"ד
פרק ע"ז] וצריך שתדע כי
כ"ב האותיות הם הבונים
הפרצופים, ובסוף הם
נכללים ביסוד [דו"א]. וכן
ביסוד נוקבא נכללים אלה
הכ"ב אותיות. והנה כ"ב
אותיות ניתנים לה מן
הז"א, ונכללים כולם
ביסוד שלה, ועושים אותו
כלי. והמנצפ"ך הם

ומנצפ"ך — מ"ן בתוכם (4).
כ"ב אותיות — דלת וצירי
ו ; נמצאו שתי דלתות
ושני צירים, שהם אחת —
זה הקלי. כ"ב אותיות מאימא
נקללים פאחד — חדש לכ"ב
אותיות, וה' חדשים לה' של
מנצפ"ך — ששה חדשים
שפין נצרות לבגרות.

ו. ופרגוד בין עולם לעולם,
שממנו יוצאים עשר ספירות
של תחתון מעשר ספירותיו

הגבורות שבה, והן המ"ן שלה. ולפנים (כפרק
צב, הובא לקמן אצל פרק ו' משנה ג') נפרש
מה הם המ"ן. ואח"כ כשאז"א בונים אותה
[בשעת הנסירה], אז ניתנים לה כ"ב אותיות
אחרות, ומנצפ"ך ג"כ. ואלה הכ"ב אותיות
נעשים דלת וציר כזה: ד והם ב' דלתות
וב' צירים, אחד מז"א ואחד מאי'. והרי הם מ'
סתומה כזה: □ והוא הכלי, ובתוכו
המנצפ"ך, שהם המ"ן. ואז נמצאו הפרצופים
[זו"ן] שלימים לצורך ההנהגה.

ואפרש לך כל זה בסדר מנין השנים. הנה ח'
פרקים הם כנה"י דו"א [ג'+ג'+ב'], והם ח'
שנים, ושנה אחת לכתור [שלה שבא מת"ת
שלו] — הרי ט'. יום אחד ליציאת הגבורות
[מיסוד שלו] אל היסוד [שלה], שנה אחת
לחזרתם לת"ת, ושנה לדעת, ושנה לכתור
[היינו הקו האמצעי שלה], הרי י"ב שנים ויום
אחד. ואח"כ יש הכ"ב אותיות מאי', ונכללים

שלא יהיה מושג אל התחתונים. ובסוד זה
היא רביעית אל הז"א אפילו בזמן העיבור,
שהוא תלת כלילין בתלת והיא רביעית
אליו, כי משלימתו הוא זה להיות סגור
ממנה, ובהבנתו צריך להבנתו כך. וכן
אחר כך בזמן הגדלות [כלומר יניקה] היא
מתפשטת כנגד ד' ספירות תנה"י, שהם
הצריכין להיות נסגרים להיותם הקרובים
יותר אל התחתונים. וכמה טעמים יש
בהם שהם צריכין להסגר, והוא ענין ארוך
לפרטם. וכללות הענין הוא, להיותם
קרובים אל התחתונים ומוכנים להאיר
יותר ובלא שמירה אחרת, על כן צריך
ההסגר הזה. ובסוד זה ההסגר נקראת דלת
. וכל זה נעשה בשם שלה שהוא אדנ"י
[בסוד כסוי, עיי"ש עמ' רפ].

[שם עמ' רצ"א] אך כל זה [בסוד פת"ח] היא
בסוד שם שד"י שהוא המתגלה במזוזה.

המראה

הפתרון

כולם בקשר אחד, וה' גבורות שלה, שהם ה' אֹתוֹת מִנְצַפֿ"ךְ - הרי ששה. והם ששה חרשים שבין נערות לבגרות. ואו היא שלימה בכל בחינותיה ג"כ [כמו ו"א]. וכל הדברים האלה הם לפי הגדלות הראשון, וכמוהם נמצאו לפי הגדלות השני, כי אחר הו"א היא נמשכת: (5) הנפרדים: [פזו"ד פרק ע"ח] והנה עד כאן נתקן עולם האצילות. אח"כ נפרסה פרסה, כמו מסך, תחת האצילות, והוא נעשה מהכאת האורות במלכות. ומשם והלאה יהפשוטו פרצופים אחרים כמו הראשונים, אלא שמעלתם לא תהיה כל כך, מפני המסך הזה הממעט האור. ואז חזרו האורות להתפשט, ועשו עולם הבריאה, כמו האצילות ממש, רק שמפני מיעוט אורם התחילו להוציא ענפים; מה שלא יכול לצאת מהם באצילות, שכחם רב. וכאן התחילו המשרתים, שהם נפרדים מן השורש. ובסופו [של עולם הבריאה] נעשה מסך אחר, ויצא מהתחתיו עולם היצירה. ובסופו מסך, ותחתיו עשייה. והאמת, כי הארת א"י הוציאה הבריאה, והארת הו"א הוציאה היצירה, והארת נוקבא - העשייה. וכן הם מתלבשים בהם בסדר הזה. וכל זה נעשה בכח הביורורים שנבררו מב"ן, ומתחברים אליהם חלקים כנגדם ממ"ה. כי הביורורים שהיו ראויים לאצילות - נעשו אצילות, ומה שלא נראה לאצילות -

ושל עליון. כל העולמות שוים, אלא שכחם של עליונים יפה: יצתה בריאה, התחילו הנפרדים (5) - נשמותיהם של צדיקים מבריאה; למטה ממנו יצירה - שמשם מלאכים; למטה ממנה עשייה - שמשם גשמיים. כללם של עולמות - ד', שבהם שולטים ד' אותיות של השם ב"ה: י' באצילות, שבו כל מדרגותיו נסדרות בתקונם; וה' יורדת ממנו לבריאה, ומנהיגתה; ו' ליצירה; ה' לעשייה. פנגדם בעולם - דצח"ם, וכן הוא אומר: כל הנקרא בשמי ולכבודי - בראתיו יצרתיו אף עשיתיו (ישעיה, מג, ז).

אחד מהם כולל כ"ב אך בסוד ז' כזה, והם עשויים לשמור סוד הולד המעובר בתוכם. גם יש לפעמים שיפתח דלת אחת, ולפעמים יהיו שניהם פתוחים לרווחה. והנה המזוזה צריכה להיות בצד ימין של כניסה. כי היוצא אינו אלא טוב, אך הנכנס היה יכול להיות גם רע, ולכן צריך השם שיכניע הרע ולא יכנס. והוא מתגלה בשליש העליון, כי כן למעלה במקומו, פירוש - בז"א עצמו, הנה בחצי הת"ת

הוא א' מהם דלת וציר, כי הציר הוא הי' שבמקצוע הדלת כזה ז' כמבואר במקום אחר, ולפי זה הדלת [בסוד אות ד'] והציר [ג' ש'] לבד הוא סוד ש"ד, ואז הס"א שולטת. אך כשמתגלית הי' של שד"י, אז אין הס"א שולטת עוד. והנה סוד הי' הזאת הוא סוד הי' של ע"ב שנעשית ת' בסוד ד' יוד"ן [שלו], ש"י פעמים י' ו"ד של יוד"ן [הוא מאה, וד' יוד"ן הם ת'. וגם הפ"ח [האותיות הנשארות ממילה פת"ח] נעשה בסוד זה כ"ל. ואז אין הס"א יכולה לאחוז כלל. וזאת הי' הוא סוד השקד, בסוד: ויגמול שקדים (במדבר יז, כג). [שסעמ"דצ"ב] ואשלים לך ענין הדלתות, כי כל

כללות האילן פרק ה'

המראה

נעשה בריאה, וכן עד הסוף. וסוף הכל נעשית הס"א⁵, שהוא מזה שנרחה מכל העולמות של הקדושה.

ובהגיע אל חלק התחתון מעולם העשייה, שהוא עולם השפל הזה, הוציאו המאורות הדברים הגשמיים, כי כבר נמעט אורם מאד, ויכולים הגשמיים לצאת מהם. וזאת היתה תחלת המחשבה, כמ"ש במקום אחר: להוציא את האדם שיעבוד לפניו, ויקבל שכרו הטוב לעולם שיהיה אחר האלף השביעי - בחדש הקב"ה את עולמו - להיות לפניו לנצח נצחים. כי כל המלאכות האלה עשויות לתכלית הבחירה, והוא בנין הצריך לעמוד עד זמן החידוש [כלומר מאלף השביעי]. כי החידוש יהיה לקבלת השכר. ומה יהיה - לא תדענו בריה, כי אם הבורא ב"ה לעלם ולעלמי עלמין:

הפתרון

מתגלה יסוד אימא. אך האמת כי הוא ראשית נ"ה שהוא השליש העליון שלהם, הוא למעלה מן היסוד נגד סוף הת"ת. ושם המקום שלשם אין עוד יסוד אימא, ומשם צריך להתגלות שורש זה של רחל, שהיא המזוזה בהארת שד"י, להנצל מן הקליפות. והנה השומר שהוא מט"ט, הוא מתחזק בכח השקידה בכח השם שד"י, ומשתמש מן הששים גבורים להכניע הס"א כנ"ל. אך כל זה בהיות שם הוי"ה ב"ה ממתק את המנצפ"ך, שאל"כ כל הגבורות האלו אינם אלא לתת כח וכניסה לס"א ח"ו. וזהו: אם ה' לא ישמר עי"ר [גיי' מנצפ"ך] שוא שקד שומר (תהלים קכז, א). ונמצא שהשמירה היא בכח הגבורות, אך השמירה האמתית היא בכח שם הוי"ה ב"ה.

והנה כבר אמרנו כי כמו שהשם הוי"ה שהוא בז"א הוא אלה"ם בנוקבא, כך השם הוי"ה

שהוא בא"א הוא אלה"ם בז"א. ונמצא שכל אלו הגבורות הם גם כן בז"א, והם צריכים שימור זה של הוי"ה ב"ה שהוא בא"א, וזה נעשה בעינים. וסוד הענין, כי הנה כתיב: ותשב בפתח עינים (בראשית לת, יד). ובאמת בעינים עצמם יש סוד הפתח, כי העפעפים הוא סוד אדנ"י כנ"ל, ויש בהם כל הבחינות שאמרנו שיש למטה. ובהיות העינים פתוחים תמיד בלי שום כסוי עליהם, זהו שליטה גדולה לשם הוי"ה על כנויו אלה"ם ואדנ"י. ונמצא מיתוק זה למעלה - לצורך הז"א למטה, שהוא האלה"ם. וזהו ממש שומר ישראל, כמו שישראל שומר העי"ר, בהתמתק בו האלה"ם בהוי"ה שלו:

5. **וסוף הכל נעשית הס"א:** [קל"ח פתח מ"ז] כשרצה המאציל ית"ש לתקן עניני הלבושים האלה [בר"ע], היה מברר מדרגותיהם אחת אחת, שלא תהיינה פונות אל הרע, אלא יחזרו פניהם להסתלק ממנו. ואז כל מדרגה היתה מניחה ענין הוצאת הרע למדרגה שלמטה ממנה. ונמצא, שהיה לה חלק בזה [ברע], רק שהיתה מסתלקת ומתנקית ממנו. ואז היא היתה ראויה לקבל אור. וכן כל מדרגה למדרגה שתחתיה, עד שנתבררו כל המדרגות של אבי"ע, כמו שהם עתה. והניחו ענין הוצאת הרע אל המדרגה התחתונה שבכל המדרגות - במלכות דעשיה. ואז הוכנו כולם לקבל את האור, חוץ מזאת האחרונה, באשר שאין לאור להתפשט אלא בכלי שנוקה מן הרע:

פֶּרֶק שֵׁשִׁי

זוּגֵי זַעִיר־אֲנָפִין וְנוֹקְבָא

זיווגי ז"ן

צא

המראה

הפתרון

1. מזיווגם של ז"ן: [קל"ח פתח קל"ו] סוד הזיווג תלוי בשליטת היחוד: שמתדבקים ממש כלי הז"א וכלי הנוק' [זיווג היסודות], להחשב כאחד ממש – כמו הפנימיות שכבר הוא אחד [זיווג הנשיקין], וזהו: "והיו לבשר אחד" (בראשית, ב, כד). מתחיל מזיווג הנשיקין, שהוא חיבור הרוחין ביחד, שהוא הפנימיות, המתחזק בסוד היחוד, עד שמתדבקין גם החיצוניות [היסודות]. אך זה לא נעשה אלא כשיהיה השלמות –

בין בז"א בין בנוק'; דהיינו שלמות הז"א – שיהיה שלם בכל מוחיו, ונקשרים בו כל העליונים [א"א ואר"א] להעטירו [בכח"ב]; ונוק' – שתהיה שלמה בכל מה שהיא נתקנת על ידי התחתונים הנקשרים בה. שלפי שלמות ההכנה כך הוא שלמות הזיווגים, והיינו: או להיות בסוד ישראל ורחל, או בשאר הענפים שלהם – בחינות הזכרים והנוקבין [יעקב ולאה]:

1. *מ"ד ומ"ן: [ככללים (ראשוניים) כלל כ"ט עמ' רע"ח] ואמנם מציאות השותפות שבין הקב"ה וישראל הוא זה: כי הנה המציא האדון ב"ה את החושך המוטבע בתחתונים, שבו תלוי מציאות הרע והחזרתו לטובה. ואמנם לתחתונים מגיע רבות התיקון במציאות החושך הזה, וכפי מה שהם מתקנים בו – כך ישפיע האדון ב"ה השפעות חדשות לפי ערך ההכנה. וזה כלל חר"ג דדעת, והם הם ענין מ"ה וב"ן, והם הם מייין דכורין ומייין נוקבין. כי הנה המייין נוקבין הם הארות חדשות מבחינת ב"ן, והם הבירורים דמ"ק, כולם ענינים

(1) ה' זיווגים הם: [פח"ד פרק צ"ו] דע כי הזיווגים הוא הסכמת הימין והשמאל, כמ"ש. ועיקר הזיווג הזה צריך שיהיה בישראל, שהוא הז"א כולו, ורחל כנגד כולו, שהיא עיקר הנוקבא כמו כן, ואז הזיווג הוא שלם. וההשפעה הנמשכת משם היא השפעה שלימה בכל תיקוניה. אך יש זיווגים אחרים פחותים מזה, וכולם בסוד זיווג ז"ן, אבל בבחינות פרטיות, שאינם כללות המדרגות העיקריות. והזיווגים האלה הם זיווגי יעקב

ורחל. כי הרי יעקב הוא גם כן, ורחל היא נוקבא. אבל אין נקרא זה אלא הארת זיווג, כי נעשה דוקא בבחינת יעקב. ונמצא זה זיווג ז"ן, אבל לא בשלימות. וכן יש יעקב ולאה שהם כולם בחינות מן הזו"ן, וכן יש ישראל ולאה. ועוד יש יעקב ולאה למעלה מן החוזה, וכן יש יעקב ולאה (בכל אורך החוזה דז"א) [נדרפם: בכל אורך ז"א].

והנה כל יום שיש בעולם – הוא מאור חדש ששולט ביום ההוא. ופירוש הענין, כי הקב"ה הכין כבר השית אלפי שנה, וכל יום מהם הוא מאור חדש המתגלה ושולט ביום ההוא. ועל כן בכל יום צריך זיווג חדש, כי צריך להמשיך הנהגת המאור ההוא בזיווג הזה. והנה כלילה מתחיל המאור, ונעשים הכנות לזיווג היום, והם זיווג תפלת ערבית, זיווג תצות, וזיווג הקדרותא דצפרא [עליית השחר]:

(2) זיווג: [פח"ד פרק צ"ב] ואפרש לך עתה ענין הזיווג הימני, ומ"ד ומ"ן שבו, ואני אהיה מדבר בזו"ן, שאוכל להרחיב הביאור יותר, ומשם תשכיל אתה הדבר באחרים. הנה

כללות האילן פרק ו'

המראה

הפתרון

הימין והשמאל הם הצריכין להנהיג בהסכמה אחת, וע"כ יצטרך היווג לחברם. וסדר הזדווגותם כך הוא: הנה הזכר הוא סוד החסד, והוא שורש לבריות מצד הזה. והנקבה - סוד הדין, ושורש לבריות כמו כן מצד זה. ושניהם צריכין לתת קיום לענפיהם. אך זה הקיום לא יוכלו לתת אותו אלא ע"י כח החדש שיקבלו מן המאציל. אך בהיות ההתעוררות צריך לעלות מלמטה למעלה, על כן צריך שהנוקבא תתעורר ראשונה, ותראה מוכנת לקבל השפעת הזכר, ואז יוכל להשפיע בה הזכר. אך זה צריך שתדע, שכל זה הכח הבא מחדש לחדש שפע הקיום נמשך כולו דרך המוחין בהתלכשות הפרצופין, כי זה הכח יתפשט בהתשפטות המוחין בכל התרי"ג איברים. ואז יקבלו כולם כח חדש, ויהיה מתקבץ הכח מכולם במוח עצמו, ומן המוח ליסוד. [ראה לקמן ב"עיון" בענין ירידת השפע וזיווג מתוך כללי חכמת האמת (כח"א) פרק ס"ח]:

מ"ן, ואין מ"ן בלא תשוקה; הוא שהקטוב אומר: ואל אישך תשוקתך (בראשית, ג, טז).
ג. נכללת נוקבא בענפיה, ומתקשטת בקשטיה; כל העולמות כי"ע תקוניה של נוק'. מתעוררת לז"א להתחבר עמו (3), ומזדווג עמה ביאה ראשונה וביאה שנייה.
ד. ביאה ראשונה: זהו שאמר: האשה גלם היא, ואינה פורתת ברית אלא למי

ולשום אותו להחזרת הרע לטוב, וכמש"ל בענין הבירור. וכפי הבירורים העולים מב"ן, יורדות השפעות חדשות של קדושה והארה, שהם המיין דכורין דמ"ה:

2. נוקבא בענפיה: [קל"ח פתח קל"ז] השכינה - ממנה מתפשטים כל העולמות התחתונים, עם כל עניני העבודה הנמצאת בהם, דהיינו המלאכים והנשמות. המלאכים - להוציא מצות

השכינה לפועל, והנשמות - לעבוד את הקב"ה בבחירתם. ועל כן נקרא - שאינה [השכינה] שלמה, שתוכל להזדווג [עם ז"א], אלא בהיות נכללים בה כל ענפיה אלה לפי ענינם. ואז מכח שניהם [זר"ן] נעשה הזיווג מכל העולמות מתוקנים:

3. ביאה ראשונה: [ככלים (ראשונים) כלל ל'] ענין ביאה ראשונה וביאה שנייה. אף על פי שהתחתונים יש להם עבודתם שלא בידי שמים, אך על כל פנים מעשה האדם לא היה כלום לולי הרמנא דמלכא [רשות מאת המלך], שהוא הנותן לו כח לעשות חיל, והוא ענין "המצווה ועושה" (עי' קידושין לא, ע"א). והעושה מה שאינו חייב כלל נקרא הדיוט. והוא הכח שניתן בכלל לכל ישראל על הר סיני, ומתחדש לכל אחד בכל יום ויום, ובכל עת

המוחין בהתלכשות הפרצופין, כי זה הכח יתפשט בהתשפטות המוחין בכל התרי"ג איברים. ואז יקבלו כולם כח חדש, ויהיה מתקבץ הכח מכולם במוח עצמו, ומן המוח ליסוד. [ראה לקמן ב"עיון" בענין ירידת השפע וזיווג מתוך כללי חכמת האמת (כח"א) פרק ס"ח]:

(3) להתחבר עמו: [פזו"ד פרק צ"ד] ותדע שהעלאת המ"ן של הנוקבא הוא ע"י התולדות שיצאו ממנה, כי היא מאספת אליה הענפים האלה, ובכח זה מתעוררת כנגד הזכר, שיתעורר להשפיע. ובכח הרוחא שאמרנו [בפרק צ"ג, הובא להלן בהערה 4], תמשך המ"ן האלה. ולפי בחי' המ"ן יהיו גם כן המ"ד תמיד.

ונמצא לפי זה, שתשוקת המקבל הוא הראשון בזיווג, והוא ענין "ואל אישך תשוקתך".

המראה

הפתרון

ואח"כ מקבלת הכח להעלות המ"ן, והוא הרוחא הניתן בה בכיאה ראשונה, שמורה כל, הנותנת כח לנוק' לעשות את המגיע בסוד העטרה, ששם הגבורות. ואז מעלה המ"ן על ידי אסיפת ענפיה אליה, שאז היא ממשכת כח חדש מלמעלה לפי ענין ההתעוררות ההיא. והנה הנשמות של ישראל הם מ"ן לזו"ג, וזו"ג הם מ"ן לאו"א. כי הפנימיות של זו"ג יעלה למ"ן לאו"א באי. ואז יעשה זיווגם [של או"א] וימשך החידוש, ויצאו המוחין האלה [לזו"א] מחודשים בשפע הנמשך, ויתפשטו בפרצוף כולו. והוא יחזור ויזרוג [הכיאה שניה] עם נוקבא, ויצא השפע אליה, וממנה למשרתים:

לעשות פרי:

שַׁעֲשֵׂאָה כָּלִי (4). נוֹתֵן רוּחַ 4. לזיווג: [קל"ח פתח בתוכה, זֶה בְּנִמְיָן – ב"ן. שָׁבוּ מֵעֵלָה בְּנִיָּה לְמַעְלָה; אֵלֶי נִשְׁמֹתֵיהֶן שֶׁל צְדִיקִים. שְׁבָהוּת הַנוֹק', שֶׁהִיא הַשְׂכִּינָה, נִכְלַלֵת מִכָּל

וְאוֹרוֹת מְאִירִים מִמֶּנָּה לְהַנְהִיגוֹתוֹ שֶׁל עוֹלָם – אֵלֶי אֹרוֹת שֶׁל ב"ן. כָּל תּוֹלְדוֹתָיו שֶׁל ב"ן תְּלוּיִים בָּהּ, וּמִתְרִי"ג אֲבָרְיָהּ הִיא מִמְשִׁכָתָם, מִחֲדוּשׁוֹ שֶׁל א"ס ב"ה שֶׁהוּא מְחַדֵּשׁ בָּהֶם – אֵלֶי מ"ן(5).

בִּיָּאָה שְׁנִיָּה: יוֹרְדִים כְּנֶגְדָם מ"ד מִיסוּדוֹ שֶׁל זָכָר – אֵלֶי אֹרוֹת שֶׁל מ"ה, וְכָל תּוֹלְדוֹתָיו שֶׁל מ"ה תְּלוּיִים בּוֹ. מִתְרִי"ג אֲבָרְיָו הוּא מִמְשִׁכָם, מִחֲדוּשׁוֹ שֶׁל א"ס שֶׁהוּא מְחַדֵּשׁ בָּהֶם. יוֹרֵד הַכָּל בִּיסוּדָהּ, וְיוֹשֵׁב שָׁם זָמַן עֲבוּרָו; יוֹצֵא וּמִתְחַלֵּק לְכָל הָעוֹלָמוֹת.

ה. מ"ה וּב"ן – בְּנִינָם שֶׁל כָּל הַנְּבִרָאִים, שְׁבָהֶם נִרְאִים מַעֲשֵׂיוֹ שֶׁל א"ס ב"ה בְּמִשְׁפִיעַ וּמְקַבֵּל. מִתְחַדְּשִׁים בְּזוּוּגָם שֶׁל זו"ן – מ"ה מִן הַזָּכָר, וּב"ן מִן הַנְּקֵבָה.

ו. ב' חֲבֻרִים לְזוּוּגָהּ – נִשְׁקִינָן וִיסוּדוֹת (6).

ממשיכת כח חדש מלמעלה לפי ענין ההתעוררות ההיא. והנה הנשמות של ישראל הם מ"ן לזו"ג, וזו"ג הם מ"ן לאו"א. כי הפנימיות של זו"ג יעלה למ"ן לאו"א באי. ואז יעשה זיווגם [של או"א] וימשך החידוש, ויצאו המוחין האלה [לזו"א] מחודשים בשפע הנמשך, ויתפשטו בפרצוף כולו. והוא יחזור ויזרוג [הכיאה שניה] עם נוקבא, ויצא השפע אליה, וממנה למשרתים:

(4) כָּלִי: [פזו"ד פרק צ"ג] אך הנוקבא אינה יכולה להמשיך ההמשך שלה [מלמעלה] אם לא תקבל מתחלה הכח הזה מן הזכר, וזה נקרא עשיית כלי שלה, שעליו אמרו

חז"ל: "אין אשה כורתת ברית אלא למי שעושה אותה כלי" (סנהדרין כב, ע"ב). והענין, כי כדי שתוכל להעלות ההתעוררות הזו שלה – למשוך המשך שפעה, צריך שתתקשר עם הזכר בכח ביאה ראשונה, שבה נותן לה גבורות מן הדעת, ואלו נקראים "רוחא דשביק בה בעלה", והם שם ב"ן אחד שנותן לה:

(5) אֵלֶי מ"ן: [פזו"ד שם] וכיון שקיבלה זה הכוח, אז תתעורר, ויעלה ההתעוררות שלה עד המאציל, וימשך שפע לפי מדרגת ההתעוררות בבחינת גבורות [ג"כ] כמו שהיא. ואז חוזר ויורד הכח הזה אל הנוקבא דרך המוחין שלה, שהם בנה"י דז"א. ואז יקבלו כח חדש כל התרי"ג אבריה, וימשך מהם השפע הנקרא "טיפת הזיווג" – והנה זה הנמשך בה הוא המ"ן – והכל מתקבץ ביסוד שלה. וכנגד זה נמשך מן הז"א, שהוא מושך ג"כ מלמעלה לפי המדרגה שלו בבחינת חסד, וכמו שהוא, וזה נקרא מ"ד:

(6) נִשְׁקִינָן וִיסוּדוֹת: [פזו"ד פרק צ"ה] וצריך שתדע, שיש שני זיווגים – זיווג הנשיקין וזיווג

כללות האילן פרק ו'

המראה

הפתרון

היסודות. והענין, כי צריכין שניהם להתחבר חיבור גדול בעבור ההסכמה, ועל כן הנה יתחיל החיבור בראש הפרצופים, וזה זיווג הנשיקין. ואח"כ יסיים בסוף, והוא זיווג היסודות. והנה זיווג הנשיקין הוא זיווג של הפיות, פה אל פה, ואז הפנימיות שבהם מתחבר, ומתפשט חיבורם בכל הפרצוף. ואח"כ נעשה הזיווג ביסודות, להוציא ההשפעה בדרכיה כראוי. והנה בנשיקין הזיווג הוא כפול, כי רוח פי הזכר נכנס בפי הנקבה, ורוח פי הנקבה נכנס בפי הזכר, והרי הם מתחברים זה בזה חיבור גדול. וכיון שנתחברו, אז נעשה הזיווג ביסודות, ושם אין צריך זה הכפל, כי אין הכוונה אלא בהשפעה שמשפיע הזכר לנקבה. הנשיקין האלה הם שני פעמים - פעם אחת קודם הזיווג, ופעם אחת בעת הזיווג עצמו, ונקרא נשיקין ראשונים ונשיקין שניים. וכל זה שפירשנו כאן בזו"ל - כך הוא בכל שאר הזיווגים. וצריך שתדע, כי אין השפעה נפסקת בשום זמן - כי אין שום נמצא יכול להתקיים אפילו רגע אחד בלא השפעת שפע שיקיימו - אך הזיווגים אינם אלא בזמניהם:

נְשִׁיקֵי בְּרֵאשׁ, זְוִיגָם כְּפֹל:
רוּחוֹ שֶׁל זָכָר בְּפִיהָ שֶׁל נְקֵבָה,
וְרוּחָהּ שֶׁל נְקֵבָה בְּפִיוֹ שֶׁל זָכָר;
נִמְצְאוּ שְׁתֵּי רוּחוֹת מִתְחַבְּרִים כְּאַחַד. זְוִיגָם שֶׁל יְסוּדוֹת: אַחַר שְׁנֵתְחַבְּרוּ [בְּנְשִׁיקֵין] - מְשַׁפֵּיעַ הַזָּכָר לַנְּקֵבָה, וְהַנְּקֵבָה לְעוֹלָם.

ואז הז"א מגביר לה - כנגד מה שהיא מעלה ממש - שפע חדש, שהוא מיין דכורין. וזה [כלומר הצירוף של שניהם - מ"ד ומ"ן] מה שיורד אחר כך לעולם - מתפשט למשרתים, ומשם למטה עד עולם העשייה, ומשם יוצא לפועל:

עיון: ענין זיווג המאורות וירידת השפע: [כללי חכמת האמת פרק ס"ד ס"ח] זה הדרוש הוא מכתבת ידי מ"ו מהרמ"ח [ל] נר"ו: ונבא לבאר ענין ההשפעה, והבן מאוד כי הוא מעיקרי החכמה הגדולים. וצריך שתדע, כי כמה מאורות נמצאים בקדושה, ולכלם יש פעולה לכל אחד בפני עצמו. ומה שנבחין בהם, הבחינה הראשונה הוא, שיש מאורות העומדים להמשיך ההשפעה בצינורותיה, ואחרים לתיקוניו - כתבלין למאכלים. ולמען תוכל להבין ענין זה היטב, תקח לך למשל מפתח המים, ובו תבין כל עניני ההשפעה ופרטיה. הנה ההשפעה צריכה לבא במדה - לא פחות ולא יותר, ולכן יפתחו הצינורות בשיעור הראוי להשפעה ההיא. ואומר לך - מהו הפתיחה, ומהו הסגירה. כל עניני ההנהגה תלויים במזג האורות בחסד ובדין וברחמים - כי הדין סותם, והחסד משפיע ברווחה. ולכן בהתחזק הדין הרבה ימנע האור, ובהתחלשו ויתחזק החסד - ירבה השפע. אך בהתחזקם זה נמצאו מדריגות ושיעורים, כשיעורי המפתחות [המים] אשר

זיווגי זר"ן

צה

עיון

זכרתי. ועל כן ימצאו שיעורים להשפעה לחול ולשבת, ולכל הימים כאשר הם – בהתחזק החסד ירבה שפע, ובהתחלשו ימעט.

אמנם כמה ענינים צריכים להעמיד ההשפעה בשיעוריה, כי הלא יצטרך: מיתוקים לדין, לבושים לחסד, כחות לאור להתחזק ברדתו, ושמירה לו מן הקליפות, וכמה ענינים אחרים רב מאד. ועל כן נמצאו [כל] אלה המאורות שאמרת, מלבד צינורות ההשפעה, כי כולם עומדים להעמיד הדברים על מכונם כראוי. ובאמת רבים הם, לא נדע כלם, כי המאציל יתברך עשאם, והוא ידע דרכם, ואנחנו לא נדע. אלא שצריכים הם להנהגה על הדרך שפירשתי לך, והבן היטב.

ועתה אומר לך מצינורות ההשפעה – מה הם, כי הלא הם העקריים בהמשכה הצורך אל העולם. הנה עד עתיק נמצאו הדברים בהעלם גדול, ומשם ולמטה נגלה יותר; על כן נמצאת ההשפעה מתחלת להגלות בא"א, המקבל מעתיק. ועתה אפרש לך ענין הזיווג, ותבין סוד גדול מאד. כי כאשר התקין המאציל המידות בימין ושמאל, חסד ודין – כן השפע צריך לרדת בדרך זה. ועל כן צריך לעבור בימין ובשמאל, ולקחת משניהם בהסכמה אחת, להיותו שלם ומוכן לתת סיפק לכל הנמצאים. אך עם כל זה, ימצא שפע נוטה לימין – היינו חסד – ושפע נוטה לדין, והסוד [שלהם]: זכר ונקבה – שתתאה גבר [פסחים עו ע"א], בסוד: "אשה כי תזריע". אבל תצא ההנהגה מוסכמת והשפע שלם כמו שצריך. אך קבלת השפע – מהמאציל ית', כי לו לבד כח לחדש, ולא לשום נברא; והשפע שוה: כי המדריגות יתקברו לו מלמטה למעלה, בהיות תמיד ההתעוררות שוה בכמותו, אבל לא במהותו, כי המדריגה הראשונה [מלמטה] להתעורר בבחינתה יתעוררו כל האחרים, ויגיעו אל המאציל, והוא ישפיע בהם. מהו השפע – כח לפועל לפעול, על כן בכל מקבל שוה, והבן.

והנה אני מפרש לך מה המה אלה צינורות ההשפעה שזכרתי לך, כי הלא הם הם כלי הזיווגים [היסודות]. ותראה השפע היורד על פי מדותיו – איך יורד, והמדריגות מהמדריגות אשר עובר בהנה. חסד וגבורה דעתיק מלובשים בכתר [ו]חכמה דאריך. ונמצא כ"ח [כתר וחכמה] אלה – כזכר ונקבה. הכתר – זכר – ראש לכל צד ימין, שהוא הזכר הנבנה ממ"ה, והחכמה סתימאה – ראש לכל השמאל, שהיא הנקבה (הנבנה) [הנבנתה] מב"ן, כאשר ידעת. והיסוד [דא"א] הלא הוא שוה לשניהם, כי ישמש היסוד לזכר והעטרה לנקבה, ושם הוא זיווג א"א ונוקביה. אך זה מה שצריך אתה לדעת: כי הלא זיווג זה לא תמצאהו מוזכר בהמשכת השפע. ובאמת [זיווג זה] אינו במקום שיקבלו ממנו [הפרצופים] התחתונים – ובפרט אר"א, כי הם ממעל לו. אבל סוד הענין עמוק עמוק מאד, כי אין הזיווג רק הסכמת המידות – כמו שהודעתך. ונמצא בזיווג [יחד] נשיקין וחיבור היסודות, והוא סוד חיבור והסכמת המידות – מן הראש ועד הסוף. וזה דרך עמוק בחכמה, לעמוד על בוריו ולהשיב דבר על אופניו. על כן עיין מאד והתגבר להבין, ולא יהיו הדברים פורחים מפין באויר בלא על מה יסמוכו, כי הזיווג [סודו] הסכמה שלימה.

והנה הדיקנא יוצאת מח"ס, וכבר ידעת זה, ואר"א עומדים תחת הדיקנא [אבל אינם למטה ממנה]. על כן ימשכו המ"ד והמ"ן בכתר וחכמה [דא"א] מן החור"ג [דעתיק]

כללות האילן פרק ו'

עיון

שזכרתי, ויתשפט מן הראש עד הסוף, ויעשה הזיווג בהסכמה שלימה. ואחר ישוב השפע הנשלם [מהיסוד והעטרה של אריך], ויוצא אל הדיקנא מן הח"ס, ושם בדיקנא עצמה ימשך דרך התרין מזלין – מזל נוצר ומזל ונקה. כי שאר התיקונים הם מאורות המתקנים ההשפעה, כמו שזכרתי, ונוצר ונקה הם הממשיכים. והנה השפע נמשך דרך המזל ונקה עד סופו המגיע לטיבור, ומשם בסופו יונק ז"א. אבל א"א עומדים תחת המזל – ובמזל הם נכללים כדברי הרשב"י – ולכן הם לוקחים השפע בראשיתו בהתפשטו במזל; וזה עיקר השפע המפרנס, כי מה שמקבל ז"א הוא הארה. והנה זה השפע כשנכנס בונקה מראשו – נכנס בתוך א"א במוחין שלהם, וצריך לעבור דרך הכתר [שלהם], שהוא הגרון של א"א. על כן ישוב לאחור [מהדיקנא] ויכנס בפנים [הראש של א"א], ויצא מן החיך אל הגרון; כי כן המדה לפי הסדר – לקבל הגרון, שהיא בינה [בחי' נקבה], מן החיך, שהיא חכמה [בחי' זכר שלה], ואז יכנס דרך הגרון – בתוך א"א. ואחר כך בהכנס א"א בתוך זא"ן – ינתן השפע בס, אחר שנתקן בזיווגם של א"א. ויושלם עוד בזיווגם של זו"ן. ואחר יצא לעולמות עד העשיה – ובו יקבלו כל נמצא קיומו ופרנסתו. ומי שיוכל להבין עניני השפע הזה, יראה גדולת בוראנו, כי בחכמה רבה ונשגבה יוצא ומתחלק אל המשרתים ואל כל הנבראים. והדברים עתיקים, אך זה מה שיכולתי לבאר לך לדעת הדבר כולל, כאשר יוכל שאת שכל האדם, ולא אאריך עוד בזה. [עי' לעיל בסמוך ד"ה אמנם כמה ענינים, וע"ע קל"ח, פ' ק"ד כלו היטב]:

פֶּרֶק שְׁבִיעִי

הַתְּלַבְּשׁוֹת הַפְּרָצוּפִים

זֶה בְּזֶה

מבוא לפרק ז'

מבוא לפרק שביעי על הפרצוף והלבשה

[קל"ח פתח י"ז] יש ספירה ויש פרצוף: ספירה – הוא כח מן העשר כחות בכלל, שהוא המוסד שעליו נבנה כל בנין הפרטיות התלוי בו; אך פרצוף – הוא שלמות כל הכח ההוא בפרט, נראה מפורש בסוד דמות אדם; ועיקרו בסוד התר"ג, שהוא כל בנין האדם:

[קל"ח פתח י"ח] פעולות המאציל ית"ש – מה שהוא פועל בסוד הספירות לפי החק שרצה בהם – הם: נתלים אלה באלה, יוצאים בהמשך אלה מאלה, ומתעלמים הענינים אלה בתוך אלה. דהיינו – שכח אחד הוא הפועל בהעלם, ונראה בגלוי כח אחר פועל, והוא פועל באמת רק לפי כח הנעלם בו. ולכן נראו כל הדמיונות האלה בספירות, דהיינו – שיהיו אורות מתלבשים בתוך אורות, או יוצאים אורות מאורות. והכל בסדר ראיית הנשמה: שמבינה הדברים ההם ברוחניות – כראיית העין את הנושאים שלו:

[שם עמ' דז] ומתעלמים הענינים אלה בתוך אלה. זהו ההלבשה שאנו אומרים. ובכחות הנשמה הוא פשוט הענין הזה; וכמו דרך משל, האב המייסר את בנו – האהבה הוא הכח הפועל, כי הוא עושה רק באהבתו אותו, אך הוא הפועל בהעלם, והכעס או השנאה הוא הנראה לעינים, שהוא מראה לו פנים של זעם, וכן כמה כיוצא בזה. ולפעמים מה שבפנים ומה שבחוץ אינם הפכים, אלא שהנסתר הוא מחשבה עמוקה, שאין בעלה רוצה לגלותה, ופועל בדרך אחר, מתגלה לרואים, וזהו: דהיינו שכח אחד הוא הפועל בהעלם, ונראה בגלוי כח אחר פועל, והוא פועל באמת רק לפי כח הנעלם בו, והוא מבואר כמש"ל:

[קל"ח פתח ק"ן] חילוקי ההתלבשות – בכל מקום שהוא – מורה פעולתו, אם רב ואם מעט. הערך נשמר [נ"א: נשער] תמיד לפי שיעור התחלקו. מקום שמתלבש חלק גדול, ומקום שמתלבש חלק קטן – מורה שהפעולה במקום אחד גדולה מהפעולה במקום השני, באותו הערך שיש בין חלק לחלק המתלבש. אך טעם הערך הוא – כי זהו מצטרך לפי הכוונה הכללית; וכמה טעמים נוכל למצוא בערך ההוא – כי לכמה פינות הוא פונה:

התלבשות הפרצופים

קא

המראה

המראה

(1) כללם של פרצופים: [פחוד פרק א'] בפרקים שלישים. ומן החזה שלהם [של המרכבה העליונה היא חיבור י"ב פרצופים, יס"ת א'] ולמטה מלבישים יס"ת שניים מתלכשים זה בתוך זה, ואלה הם: אריך כסדר הנ"ל. נמצאו כולם מגיעים עד אנפין ונוקביה, אבא ואימא, ישראל סבא המיבור של א"א, אלא שאח"כ מתארכים ותבונה ראשונים, ישראל

ותבונה ראשונים, ישראל סבא ותבונה שניים, ישראל ורחל, יעקב ואלה: (2) פנימים מכולם: [פחוד פרק א*] ועתה אפרש סדר התלכשים: א"א ונוקביה הם לפנים מן הכל, והיינו כי פרצוף א"א - הימין שבו הוא הזכר שלו, והשמאל שבו הוא הנקיבה שלו. על שתי הזרועות שלו מלבישים או"א, אבא לימין, ואימא לשמאל. חב"ד שלהם - פרקים ראשונים של הזרועות, חג"ת שלהם פרקים אמצעים, נה"י שלהם - פרקים תחתונים. והגרונ של א"א, שהוא בינה שלו, הוא כתר להם. והם מגיעים עד המיבור של א"א. וגם הגוף שלו, שהוא הת"ת, עד המיבור הזה נשאר מכוסה - חציו מאבא, וחציו מאימא:

א. פִּלְלָם שֶׁל פְּרָצוּפִים (1)
י"ב, וְהִשְׁאָר מִתְּפֹשְׁטִים
מֵהֶם: א"א וְנוֹקְבִיָּה, או"א,
יסו"ת ראשונים, יסו"ת
שניים, יִשְׂרָאֵל וְרַחֵל
[כְּלוּמַר: זְעִיר וְנוֹקְבִיָּה].
יַעֲקֹב וְלֵאָה - מִתְּלַבְּשִׁים
אֵלָיו בְּתוֹךְ אֵלָיו.

ב. פְּנִימִיִּים מִכֻּלָּם (2) -
א"א וְנוֹקְבִיָּה; פְּרָצוּף אֶחָד
הֵם - שֶׁהַזְּכָר בְּיָמִין וְהַנְּקִיבָה
בְּשְׂמָאל. וְעַל זְרוּעוֹתָיו -
אָבָא לְיָמִין, אִימָא לְשְׂמָאל.
ג' פְּרָקִים בְּזְרוּעַ: הָרֵאשׁוֹן
בְּחַב"ד, הַשֵּׁנִי בְּחַג"ת,
הַשְּׁלִישִׁי בְּנַה"י [שֶׁל או"א];
וְכַתְרָם בְּגֵרוֹנוֹ, וּמְגִיעִים עַד
טְבוּרוֹ. נִמְצָא גּוֹפּוֹ עַד הַטְּבוּר
מִכֶּסֶף תַּחְתִּיָּהֶם, חֲצִיו מֵאָבָא
וְחֲצִיו מֵאִימָא.

ג. יסו"ת (3) מְחֻזְּיָהֶם שֶׁל
או"א וְלִמְטָה: כַּתְרָם בְּחֻזָּה,
וְשְׂאָר כָּל גּוֹפָם בְּפְרָקִיהֶם שֶׁל
נַה"י. מְחֻזָּה שְׁלֵהֶם - יסו"ת

בשם יסו"ת:
(4) ז"א מחזיהם של יסו"ת: [פחוד פרק ג'] מן החזה של יסו"ת ולמטה מלביש ז"א עד סוף האצילות, ואז נעשה ליסו"ת נה"י חדשים ג"כ. ונמצא שנה"י הראשונים הם מתלכשים בתוך ז"א בסדר זה: נה"י דיש"ם מתלכשים בנה"י דתבונה, ונה"י דתבונה בז"א, כסדר הנ"ל: ת"ת [של שניים פסדר הזה. נמצאו או"א פְּלִים בְּחֻזָּה שֶׁל או"א, ויסו"ת בְּטְבוּרוֹ. כְּשֶׁבָּאִים בְּזו"א מִתְּאָרְכִים רְגְלֵיהֶם בְּתוֹכוֹ, וּמְגִיעִים עֲמוֹ עַד סוֹף הָעוֹלָם.
ד. ז"א מְחֻזְּיָהֶם שֶׁל יסו"ת (4)

יסו"ת ראשונים, יסו"ת שניים, יִשְׂרָאֵל וְרַחֵל, יַעֲקֹב וְלֵאָה: (2) פְּנִימִים מִכֻּלָּם: [פחוד פרק א*] ועתה אפרש סדר התלכשים: א"א ונוקביה הם לפנים מן הכל, והיינו כי פרצוף א"א - הימין שבו הוא הזכר שלו, והשמאל שבו הוא הנקיבה שלו. על שתי הזרועות שלו מלבישים או"א, אבא לימין, ואימא לשמאל. חב"ד שלהם - פרקים ראשונים של הזרועות, חג"ת שלהם פרקים אמצעים, נה"י שלהם - פרקים תחתונים. והגרונ של א"א, שהוא בינה שלו, הוא כתר להם. והם מגיעים עד המיבור של א"א. וגם הגוף שלו, שהוא הת"ת, עד המיבור הזה נשאר מכוסה - חציו מאבא, וחציו מאימא:
(3) יסו"ת: [פחוד פרק ב'] מן החזה דאו"א ולמטה מלבישים יסו"ת ראשונים, כתרם [של יסו"ת] בחוזה [של או"א]. חב"ד שלהם בפרקים ראשונים של נה"י, חג"ת בפרקים שניים, נה"י

כללות האילן פרק ז'

המראה

הפתרון

יסו"ת כ' ככהר [של ז"א], הפרקים העליונים, 1. ז"א מחזיהם של יסו"ת ולמטה: דנה"י כחכ"ד, השניים כחג"ת, השלישים בנה"י. אך צריך שתרע כי [כאמת] היסוד אין לו כי אם שני פרקים. וגם הפרש יש בין יסוד הזכרים ובין יסוד הנקיבות: שיסוד הנקיבות הם קצרים - כי הם פרק אחד וחצי לבר, ויסוד הזכרים - שני פרקים. ועל כן נמצא לפי זה, שהיסוד של תבונה כלה בחוה של ז"א, אבל יסוד יש"ם מתגלה משם עוד ולמטה. והנה"י החרשים הם משתלשלים אחורי ז"א, ומגיעים עד כנגד הת"ת שלו:

הזכרים ובין יסוד הנקיבות: שיסוד הנקיבות הם קצרים - כי הם פרק אחד וחצי לבר, ויסוד הזכרים - שני פרקים. ועל כן נמצא לפי זה, שהיסוד של תבונה כלה בחוה של ז"א, אבל יסוד יש"ם מתגלה משם עוד ולמטה. והנה"י החרשים הם משתלשלים אחורי ז"א, ומגיעים עד כנגד הת"ת שלו:

(5) ולמטה לפניו: [פחו"ד פרק ד'] ומהארת חלק יסוד זה ריש"ם המתגלה - יוצא מחוץ לז"א יעקב; מן החוה שלו ולמטה, עומד כמו שעומד הז"א מנה"י רתבונה ולמטה בסדר הפרקים שזכרנו. ומהארת יסוד אי [כלומר תבונה], שמן הרעת רז"א עד החוה שלו - יוצאת לאה מן הרעת עד החוה, ומתפשטת כנגד חג"ת, כמו יעקב כנגד נה"י רז"א כנ"ל. מן החוה רז"א ולמטה מלבשת רחל, ועומרת כנגד נה"י כמו יעקב:

ולמטה¹ - מתלבשים [יסו"ת] זה בזה, ומתלבשים בתוכו [של ז"א]. ורחל מחזה שלו ולמטה - פעמים אחר באחר, ופעמים פנים בפנים.

יסוד של נקיבות פרק וחצי, ושל זכרים שני פרקים. נמצא יסודו של אבא יוצא מיסוד אי', בתוכו של ז"א מן החוה עד היסוד; וממנו יוצא יעקב², מחזהו של ז"א ולמטה לפניו (5). פני ז"א באחוריו של יעקב; ופעמים שהוא בא לצדו, פניו בפני רחל. אלו אחרים של אבא שנעשים פרצוף באור יסודו. אחרים של אי', מן החוה של ז"א ולמעלה נעשים פרצוף באור

2. וממנו יוצא יעקב: [קל"ח פתח קי"ז בפירוש עמ' שכו] וכן אחורי או"א עצמם שידו במקום זו"ן - שבז"א - אחורי אימא נעשית לאה, ומאור יסוד אבא [אחורי אבא] - נעשה

יעקב. ומשלימים בסוד זו"ן לזיווג, כי הזיווג העיקרי הוא ז"א ורחל, ויש [ג"כ בעד השלמה] ז"א ולא, ויעקב ולא, יעקב ורחל. וזהו: לפעמים צריך ששניהם ישלימו, דהיינו - זיווגי יעקב ולא; ולפעמים אחד לבד, כגון - ישראל ולא, או יעקב ורחל. והנה סוד כל זה הוא: שאור ז"א או נוק' מתנוצצת גם ביעקב או לאה, ואז הם [האחרונים] משלימים בעדם - להיותם מבחינתם:

התלבשות הפרצופים

קג

המראה

הפטרון

(6) פניה באחוריו: [פחוד פרק ה'] והנה 3. לאה: [קל"ח פתח ק"ח. שם בפירוש] הקדמה לפעמים רחל עומדת אב"א עם הז"א מן בענין לאה. באחורי אימא, שהיא לאה, החזה שלו ולמטה, ואז יעקב עומד אחוריו יש גם כן פנימיות הנוק' בכלל [צ"ל: כנגד פני ז"א. ולפעמים היא באה פנים בפנים נכלל]. כי הנוק' מתחלקת לפנימיות

עם ז"א, ואז הז"א עומד באמצע, ויעקב ורחל עומדים לשני צידיו, זה כנגד זה, ונמצא שלשתם רואין זה את זה. ולאה גם היא לפעמים עומדת באחורי ז"א, פניה באחוריו. וכשיש גם רחל עמה באחור, אז רגליה עומדות בראש רחל. ולפעמים היא באה פכ"פ עם ישראל שהוא ז"א, מן החזה ולמעלה – שנעשים לו נה"י [כנגד נה"י שלה – בעבור זיווג],

יסודה – זו לאה³; מן הדעת עד החזה, מאחוריו של ז"א, פניה באחוריו (6).

ה. מאחוריו של יעקב, בינו ובין ז"א – לאה דור המדבר⁴, נוק' שלו. מב' צדדיו של ז"א שתי אורות באלקסון: ענני כבוד לימינו, ומן לשמאלו; מב' צדדיה של לאה דור המדבר שתי אורות: מטה האלהים ומטה

כמו שאמרנו באו"א. אלה הם הי"ב פרצופים החיצוניות – הנהגה אחרת, והוא מה שמחבורם נעשית המרכבה: שנראה לעינים. ואף על פי שכל שאר

האורות הם גם כן בסוד פנימיות וחיצוניות, עיקר מציאות זה הוא בכאן – כי יש שתי מיני הנהגות בתחתונים עצמם [בסודם]. על כן יש שתי נוקבין כאחת – לקבל ההשפעה. והעיקר – להפריד הפנימיות מן החיצוניות בדבר הזה [בקבלת ההשפעה], לפי שהמעשים הם חלוקים הרבה זה מזה. והנה כשיוצא האור של יסוד אי', שמתקן אחוריים של אי' לעשותם פרצוף, שם נכלל גם כן פנימיות הנוק', שהוא [לעשותה פרצוף] מסכים לאימא – כאימא וברתא. ונמצא שלאה יש בה ב' בחינות: אחוריים לאימא – שמקבל שם של נוקבא; וגם פנימיות הנוק' [מאור של יסוד אי'] ממש. ועל כן לפעמים נראה שלאה טפלה, לפי שמצד עצמה אינה אלא אחוריים שנבנית; ומצד אחר היא עיקרית מאוד, מצד שיש בה פנימיות הנוקבא גם כן. ובזה יתיישבו דרושים רבים, שמהם נותנים החשיבות ללאה, ומהם לרחל. [וע"ע אדיר במרום עמ' קצב, ד"ה נמצא שהאריך יש בו, הובא בעיון לפ"ג].

4. לאה דור המדבר: [אדיר במרום עמ' קלב] ואומר לך עתה ענין: הגלגלתין דלית להון חושבנא. דע שבז"א אנו מבחינים פרטיות הרבה, להיותו מקום ההנהגה בעצם. והנה כללות הזו"ן הם ב' פרצופים, אבל הם מתחלקים לכמה בחינות, כי יש ישראל ויש יעקב ויש ישורון. יש לאה ויש רחל ויש דור המדבר, וכולם בחינות של זו"ן. ואלה עצמם אינם אלא ראשיות, כי יש עוד פרטי פרטים, כמו ענין י"ח נשים של המלך, שכולן אינן

כללות האילן פרק ז'

המראה

הפתרון

(7) של ג' ג': [פח"ד פרק ז'] ויש עוד איזה אלא בבחינת לאה כמבואר במקום אחר, הארות מתפשטות באיזה מקומות, שאינם וכן בזכרים. סוף דבר: לפי כל ההרכבות פרצופים גמורים, ואלה הם: בין ז"א מן החזה הנמצאים במאורות לפי ההנהגה, כך נוכל שלו ולמטה ובין יעקב העומד לפניו יש הארה

אחת, שהיא נוקבא ליעקב זה, ונקראת לאה דור המדבר. משני צדי ז"א מן החזה ולמטה יש שתי הארות, ונקראות מן וענני כבוד, מן לשמאל וענני כבוד לימין. משני צדי לאה דור המדבר יש שתי הארות, ונקראות שני ממות [מטה משה לימין, מטה אלקים לשמאל].

משנה⁵; ומב' צדדיו של יעקב שתי אורות: ערב רב לימינו, ועשו לשמאלו. נמצאו ג' שורות של ג' ג' (7) — כשרחל אחר באחר עומדים כסדר הזה.

אחת, שהיא נוקבא ליעקב זה, ונקראת לאה דור המדבר. משני צדי ז"א מן החזה ולמטה יש שתי הארות, ונקראות מן וענני כבוד, מן לשמאל וענני כבוד לימין. משני צדי לאה דור המדבר יש שתי הארות, ונקראות שני ממות [מטה משה לימין, מטה אלקים לשמאל]. משני צדי יעקב יש שתי הארות גם כן, ונקראות ערב רב ועשו, ע"ר לימינו ועשו לשמאלו:

חושבנא, להיות שכולם נתקנים בתיקון הזה: 5. מטה האלקים ומטה משה: [קל"ח פתח ק"ז. שם בפירושו] מכח הרכבת המוחין בז"א, והיינו כי יש אורות שבאים מצד עצמם, והם עשר הספירות שבאותו עולם עם כל תיקוניהם. אך אלה הם אורות שמתאצלים מחמת הרכבה זאת. יוצאים כמה מיני הארות מז"א עצמו,

1. י"ח לאה הם — ממלכותיהם של או"א. כיצד? מלכות אבא במקומה, ומלכות אימא חוצה לה — הרי ב'; מלכותו של אבא בוקע מלכותה של אי' ומאירה חוצה לה — הרי ג'; מלכותה של אי' בוקעת ויוצאה, בוקעת גופו של ז"א ומאירה חוצה לו — הרי ד'. עקר שבכלם זו שבחויץ (8), והשאר טפלות לה.

(8) עיקר שבכולם זו שבחויץ: [פח"ד פרק ז'] ולאה גם היא יש לה הרכבה בחינות, כי היא יוצאת מן המלכויות, פירוש העמרות של או"א [כלומר יסו"ת, וכן בכל הקטע] שבתוך ז"א. והנה

והיינו — המטות הנזכרים במקומם ושאר האלכסונוות, וזה אינו אלא — הזדהרות המוחין בהתישבם בז"א. כי באמת הם מאירים לכל צד, אלא במקום שיש מי שיקבל אותם — הם נבלעים בתוכו. דהיינו: אורות הישרים הולכים אל רחל, אל לאה, אל יעקב. אך במקום שאין מקבל [היינו האלכסונוות] — הם מאירים לבדם.

עמרת יסוד אבא במקומה מוציאה לאה אחת, ועמרת יסוד אי' — לאה אחרת. אח"כ הארת עמרת יסוד אבא בוקעת יסוד אי', ונעשה לאה אחרת לחוץ. וכל אלה עדיין בתוך ז"א. אח"כ הארת עמרת יסוד אי' בוקעת עוד, ובוקעת גם גוף ז"א, ומוציאה לחוץ הארה אחרת, והיא לאה העיקרית שאנו מדברים ממנה. כל זה הוא כללות המרכבה:

ואמנם ההנהגה נמשכת ביושר אל המקבלים [הנזכרים], ואלה ההארות נמשכים אחריהם; אבל גורמות איזה תולדות גם הם בהנהגה — שבאות כמו מן הצדדים, פירוש: שאינו דבר ליושרו, אלא שמצד אחד יוצאים ענינים אלו:

התלבשות הפרצופים

קה

המראה

הפתרון

(9) למעלה מן הפרצופים: [פחו"ד פרק ח'] 6. עתיק: ראה לעיל פ"ג מ"ד מה שכתבנו

בפתרון.

ולמעלה מן הכל יש עתיק, שבו היא

(המרכבה) תלויה ונכללת. ועתיק זה הוא 7. מלכותו של א"ק שנעשית עתיק

מלכותו של ארם קדמון הנעלם, הנקרא איזה באצילות: [קל"ח פתח ע"ד] עתיק הוא

הפרצוף הראשון הנחשב

לאצילות; והוא מלכות

של א"ק, מתפשטת

בתיקונים הצריכים לזה,

ומתלבשת באצילות –

לקשרו בא"ק, ולקיימו

ולהנהיגו:

[קל"ח פתח צ"ו] מאצילות

ולמטה – הולך הכל

לפי ענין ההנהגה של

העוה"ז, שבה סובבים

הדברים עד שמגיעים

אל שלמות ההטבה. אך

מעתיק ולמעלה –

הכל הוא לפי מה שיהיה

בנצחיות. ועתיק הוא

המעביר באמצע –

מהנהגה להנהגה. א"ק

[הוא] כללות כל

המצויאות – לכל

הזמנים:

8. רדל"א: רישא דלא

אתידע, ראה פרק הבא,

פ"ח מ"א, מה שכתבנו

בפתרון.

ז. ד' מוחין של גדלות, וד'

מוחין של קטנות – הרי

ח'; התחילו של גדלות לפנס

– ולא גמרו של קטנות

לצאת – הרי ח' אחרות;

ושתים אחרות נוספות עליהם

– א' מקטנות וא' מגדלות,

מפני רבויים של אורות. אלו

י"ח נשים שהמלך מתר בהם.

(ע"פ סנהדרין, כא, א).

ח. למעלה מן הפרצופים (9)

– עתיק⁶; זו מלכותו של

א"ק שנעשית עתיק

באצילות⁷. פנגד זה בפריאה

ממלכותו של אצילות; וכן

יצירה, וכן עשיה. עתיק –

דכר ונוקבא, זכר בפניו ונוק'

באחוריו. [ג'] ראשונות של

נוק' למעלה מאצילות – זו

רדל"א⁸. [ז'] תחתונות שבה

מתלבשים בא"א: חסד

בכתר, גבורה בחכמה, ת"ת בכינה, פרקים

ראשונים של נה"י בחג"ת, ושניים בנה"י,

ושלישיים שבנו"ה ומלכות עמהם – במלכות.

יוצאים ומאירים בכל שאר העולמות.

פעמים בשם אין סוף ג"כ.

ועתיק זה יש בו עשר

ספירות, צד הפנים שלו

נקרא זכר שבו, וצד

האחור שלו נקרא נקיבה

שבו. והשלשה ראשונות

של זאת הנקיבה הם

למעלה מכל האצילות,

ונקראים רישא דלא

אתידע, והשבעה התחתונות

שלה מתלבשים בא"א.

וזה סדרם: חסד [של

עתיק] בכתר [א"א],

גבורה בחכמה, ת"ת

בכינה, פרקים ראשונים

של נה"י – בחסד גבורה

ה"ת, הפרקים השניים –

בנה"י, הפרקים השלישיים

של נצח הוד עם מלכות

– במלכותו של א"א. כל

זה הוא באצילות, וכמו

זה יש בכל אחר מן

השלשה העולמות

האחרים: בריאה, יצירה

ועשייה. רק ההפרש הוא

בעתיק, שהעתיק של

בריאה מנוקבא דאצילות

הוא נעשה, וכן מבריאה

ליצירה, וכן מיצירה

לעשייה:

פֶּרֶק שְׁמִינִי

תְּקוּנֵי הַפְּרָצוּפִים וְהַעוֹלָמוֹת

תיקוני הפרצופים

קט

המראה

המראה

(1) תלת רישין: פחויז פרק י"ז [תיקון]
 הראשון הוא תיקון תלת רישין. זה ענינו: כתר
 דא"א הוא הראש הראשון. וחכמה, שהיא
 המוח, היא הראש השלישי, והאוויר שבין
 הכתר והחכמה, שם יש
 דעה דעתיק, והוא הראש א. [יש] תלת רישין (1) ג' הנהגות חלוקות.
 השני. בנ' ראשים האלה

הווי"ת יש, האמת הוא שאחר כך יש הווי"ה
 אחרת שכוללת כולם כאחת, וסוד הענין
 הוא, כי סדר ההנהגה הוא זה, ונקשר
 ראשונה בראשית העולם, שהוא א"א. והנה
 הסדר הוא חד"ר, שהם
 ואח"כ המלכות היא סוד

יש פנימיות וחיצוניות, ככל שאר האורות. וכל
 אחד מהם יש בו עוד ג' בחינות, והם: פנימי,
 ומקיף, ומקיף למקיף. ובהם נמצאו ב' שמות
 הווי"ה ואהי"ה, הווי"ה בפנימיות, ואהי"ה
 בחיצוניות. אלא שבראש הראשון הם מלאים
 ביודי"ן, בשני - יודי"ן ואל"ף, בשלישי -
 כאלפי"ן. וכל השמות הם מנוקדים. ולפי מה
 שאמרנו שיש בכל ראש שלשה בחינות, ע"כ
 ג' הווי"ת ימצאו בכל ראש, וכן ג' אהי"ה, רק
 ההפרש הוא בניקודם.

הכללות, שהיא משפעת לתחתונים בהסכמת
 הנהגות. והנה שורש הג' הנהגות הם הג'
 ראשים האלה. וכך הם מתפשטים זה אחר
 זה, משם לאו"א ודעת, שהוא המולא
 שביניהם, ומשם למוחי ו"א. וכל זה סוד הזכר
 המשפיע. ואח"כ יוצאת הנקיבה, שהיא
 המקבלת, אבל עם כל זה היא גם כן גרשת
 בראשים האלה, כי כל ראש גם כן יש בה ג'
 היות האלה, וגם האחת הכוללת בסוד
 המלכות כנ"ל. וסוד זה הוא רישא דלא
 אתידע, כי כן יוצאים תמיד העולמות זה
 מזה: רישא דל"א - שורש למלכות דאצילות,
 והט' ספירות דא"א הם ממה שלמעלה ממנה.
 כי ההנהגה ניתנת למלכות, והעליונים הם
 עומדים לתת לה כח. והתחלת זה הענין - מן
 הצמצום והתפשטות הקו ואפרש עוד מזה
 כס"ד בענין המקיף (להלן פרק כ"א משנה
 י"ג).

וזה סדרם: הראש הראשון ג' הווי"ת שבו,
 שהם:

יוד הי ויו הי [פנימי], יוד הי ויו הי [מקיף],
 יוד הי ויו הי [מקיף למקיף] [שם ע"כ]. והג'
 אהי"ה בחיצוניות על דרך זה גם כן:
 אלף הי יוד הי, אלף הי יוד הי, אלף הי יוד
 הי

והנה מן התיקון הוה של א"א יוצאים תיקונים
 אחרים, שהם תיקוני השערות, החוורת, והדיקנא,
 שהם התיקונים השלישיים שנפרש
 עוד בס"ד:

הראש הב' ג' הווי"ת [של ס"ג]
 יוד הי ואו הי, יוד הי ואו הי, יוד הי ואו הי
 והג' אהי"ה בחיצוניות: [מ"ה]
 אלף הי יוד הי, אלף הי יוד הי, אלף הי יוד
 הי

(2) תלת רישין בעתיקא: [כח"א פרק נ"ב]
 ונבאר ענין התלת רישין שהזכרו בטפר
 הוה: תלת רישין אתגלפן דא לנו מן דא ודא
 לעילא מן דא. וצריך לידע מה הם אלו תלת
 רישין. והענין הוא, כי כבר אמרנו למעלה
 שג"ר דנוק' דעתיק לא נתלכשו בא"א,
 ונשאר מגולות, ונקראו רישא דלא איתידע,
 לסיבת היותה נעלמת ואינה מושגת כלל,
 ועליה נאמר: אלקים הכין דרכה וגו'. ונשארה

הראש הג' ג' הווי"ת:
 יוד הא ואו הא, יוד הא ואו הא, יוד הא ואו
 הא
 והג' אהי"ה:
 אלף הא יוד הא, אלף הא יוד הא, אלף הא
 יוד הא

ועתה אפרש לך ענין התלת רישין האלה מה
 הם. וצריך שתדע, כי אע"פ שאמרנו שג'

כללות האילן פרק ה'

המראה

הפירוט

כמו מקיף על ראשו של א"א, והיא הראשונה מן התלת רישין. וכנגדה אמרו באידרא: רישא דכל רישא, רישא דלאו רישא, רישא דלא ידע ולא איתידע. הראש השני הוא כתר דא"א, והיא גולגולתא חיורא שאמרנו למעלה, ועליה אמרו: רישא עילאה עתיקא קדישא סתימא דכל סתימים.

הראש השלישי הוא חכמה דא"א, והיא מוחא סתימאה, ועליה אמרו: רישא חדא חכמתא סתימאה דאיתכסיא וגו'. ואלו הם התלת רישין הנזכרים באידרא. ויש עוד בחינת תלת רישין אחרת, כי אף על פי שכתר וחכמה לא נמנו אלא לב' רישין

– לקבוע אותם בנצחיות כמ"ש: [קל"ח פתח ק"ד] ענין ההנהגה המשפטית, תלוי הכל – בחד"ר והמקבל מהם, כי בזה תלוי כל ענין השכר והעונש. ולשורש ענין זה, נמצא בא"א – התחלקות התלת רישין, ורדל"א שעל גביהם – הוא שורש למקבל, שהיא השכינה:

[שם בפירוט] ורדל"א שעל גביהם – הוא שורש למקבל. סוד זה הוא: אשת חיל עטרת בעלה (משלי יב, ד) – שהיא השכינה. שזה כח השכינה – שנקראת: אבן דזרקין לה עד א"ס – והיינו כי היא תחלת המחשבה. והמדות [הט' ספירות האחרות] לא נמשכו אלא בעבורה, על ידי חד"ר. נמצא כי כל התיקון ביד המקבלים – שהם המגלים היחוד בעבודתם. ונמצא שזה מה שנקבע ראשונה, ואחר זה נמשכו המדות לפי ענינה. ולכן – כל ההתעוררות ממנה, וכל התיקון תלוי בה, כידוע בדברי רשב"י זלה"ה בכמה מקומות. [עיי' אדיר במרום עמ' צה"צ]: "אמנם על זה הענין נאמר: אשת חיל וכו' בזמן הגיעם אל המנוחה, והבן מאד [":

2. ב' נעשים ג': [קל"ח פתח צ"ה] כיון שז"א יוצא מא"א, על כן נבין בא"א שני דברים: אחד – עניני הנהגתו לפי ענינו, פירוש: לפי מה שהוא מנהיג לפי עצמו – הנהגת החסד שלו; ואחד – מה שהוא שורש מוציא הז"א. בסוד הנהגתו אין אנו חושבים אלא גולגלתא ומוחא [שהם נחשבים בצירוף לרדל"א דעתיק לתלת רישין], עם שאר תיקוניהם לפי פעולותיהם, בסוד הגברת החסד. ובסוד הוצאת הז"א חושבים תלת רישין [בא"א עצמו], והם כתרא, אוריא, ומוחא, וכל שאר התיקונים, מה שהם מוציאים תיקונים בז"א:

[שם עמ' 197] שני ענינים אלו [הנהגתו לפי ענינו, ומה שהוא שורש לז"א] מצאנו בשני האדרות – רבא וזוטא. באדרא רבא אינו מזכיר אלא גולגלתא ומוחא שבתוכה, ושם מזכיר בפרט כל התיקונים [של א"א] – של שערות, של חוטמא, הכל כמבואר שם, כל תיקון ותיקון בפני עצמו באר היטב. ובאדרא זוטא מזכיר תלת רישין, ואינו מאריך

תיקוני הפרצופים

קיא

המראה

הפתרון

בלבד, עם כל זה הם נחלקים לשלושה. ואלו נקראים תלת רישין דאריך, לפי שכולם הם ממנו ממש. והענין הוא, כי צריך לידע שבין כתר וחכמה דא"א באויר שביניהם שם נגנו דעת דעתיק, והיא נקראת אוירא דכיא, לפי שמצבה באויר, ונקראת מוחא עילאה סתימאה, ונחשב לראש אחר, והוא

השני מן התלת רישין דאריך. ונמצא, שכשאנו אומרים תלת רישין סתם - הם צורך לתלת רישין, אלא אדרבא: סוד

דמות אדם הוא כתר בסוד ההשראה, והמוח שבתוכו, ואחר כך שאר תשלוש דמות אדם בהשתלשלות של הדרגה. אך בסוד היותו שורש לז"א - הנה הנהגת המשפט תלויה בחד"ר, ולצורך זה הוא [א"א] צריך לסדר אורותיו גם כן בסוד שלושה אלה, וז"ס התלת רישין. ובכאן הוא סוד השתלשלות או"א, כי הכוונה הוא זה: החד"ר שהוא מושרש כאן [בא"א] - אין כאן מקומו, אלא כאן הוא מושרש, אלא שצריך לרדת ולהשתלשל מדרגה אחר מדרגה [מא"א לאו"א וכו'], עד שיגיע למקומו ממש, שהוא ז"א - וכמו שנבאר זה הענין לקמן באר היטב בס"ד - וזהו מה שמפורש באדרא זוטא, ואין הכוונה שם לסדר תיקוני הא"א, אלא להראות איך כל התיקונים [שלו] מסכימים גם כן לזה - להיות שורש לז"א, וכמפורש שם בהדיא:

[אדיר במרום עמ' קכא] ואמר עוד: ומהאי גולגלתא נטיפי טלא וכו'. הנה בענין הזה יש סודות גדולים מאד, ותראה שבאדרא זוטא הזכיר ענין התלת רישין שלא הזכיר בכאן [באדרא רבא], ועתה אפרש כל הדברים האלה. דע ששני דברים יש לנו להבין בענין אריך, הא' - מה שהוא שורש למה שיצא בכל האצילות. והב' - מה שהוא פועל לפי הנהגתו הפרטיית, והוא הנהגת החסד שמחזיר הכל לחסד, ובסוד זה הם תיקוני הגולגלתא והפנים להאיר לתחתונים, והם המוזכרים כאן. אבל ענין יציאת האצילות מא"א, הוא המפורש באדרא זוטא. וסוד הענין, כי לצורך זה [הענין] נתקן בתלת רישין, והם: רישא דלא אתיידע, כתר, ומוחא סתימאה. אבל אלה נעשין ד', כי עתיקא קדישא עצמו שהוא א"א נתקן בג' רישין, והוא ענין: כתר, ואוירא דכיא, ומוחא. וסוד כל הענין הזה נתבאר במקום אחר והוא סוד עמוק, ורק בקיצור אומר לך עתה מה שצריך לך בכאן. כי כללות ההנהגה - חד"ר והמקבל מהם [וזה] לצורך ההנהגה הכללית, ואלה הם בסוד ד' אותיות הו"ה ב"ה. ונמצאו הכתר אוירא ומוחא - הם ענין החד"ר, והרישא דלא אתיידע - שורש המקבל. ובסוד הג' נתפשטו: או"א ומזלא - בסוד דעת ביניהם, וע"י [ג' אלה] חב"ד דד"א, וע"י [ג' אלה] חג"ת, וע"י [ג' אלה] נה"י; ואז יוצאת נוקבא [בסוף] - בסוד רדל"א:

3. **באוירא:** [אדיר במרום עמ' קלה] ואפרש לך עתה ענין: דעה את ה' (ישעיה יא, ט), שאינו אומר: דעת ה', והוא סוד מזל ונקה מצד הח"ס. והענין כי מזל ונקה יש בו [ג'] בחינות:

כללות האילן פרק ח'

הפתרון

[א-] מסוד הכתרא, [ב-] מן האוירא, [ג-] ומן החכמה סתימא. ואשלים עתה לפרש ענין האוירא והקרום. כי הקרום אינו אלא סוף האוירא, והוא כי אוירא הוא בסוד דעת המחבר – כתר וחכמה ביחד. והמזל ונקה, בבחינה [ב'] מה שהוא מקבל ממנו [מאוירא] נאמר בו: בדעתו תהומות נבקעו כו' (משלי ג, כ), כי למעלה האוירא מחבר הכתרא עם הח"ס; ולמטה, מזלא מחבר התהומות, שהם יסודות הנוקבא המעלים מ"ן, עם הדכורין המורידים מ"ד שהם הט"ל כנ"ל. אמנם כבר אמרתי, שיש במזל ונקה סוד כתרא [בחי' א'], וגם סוד ח"ס [בחי' ג'] גם כן. ובסוד כתרא [בחי' א'] הוא [המזלא] ענין הז"א, בסוד: יום יודע לה (זכריה יד, ז). וענין הזה מפורש באד"ז, בסוד או"א היוצאין ממזלא, כי או"א אינן אלא התפשטות הח"ס לצורך הז"א, ועל כן הז"א הוא המוכן ראשונה בענין זה. ובסוד זה מזל ונקה נעשה שורש לז"א, ויכול להמשיך המוחין [לז"א] בסוד או"א מח"ס. ובאמת שורש הז"א מצד עצמו [היינו ה"ק שלו], הוא מכתרא דא"א; אך המוחין שלו מאו"א, בסוד ח"ס. ועל זה הסוד נאמר: אשריך ישראל [כלומר ז"א] מי כמוך (דברים לג, כט). ובסוד אחר [בחי' ב'] הוא [המזלא] מחבר או"א בסוד זיווג. וזה נמשך מן האוירא כנ"ל, שהוא מחבר את הכתרא והמוחא. אך סוף האוירא – הוא הקרום, העומד להבדיל הח"ס בפני עצמו. ומסוד הח"ס עצמה [בחי' ג'] יש גם כן בחינת המזל ונקה, ומצד זה הוא נקרא דע"ה, בסוד נוקבא. והנה לע"ל: מלאה הארץ דעה את ה', והוא כי מזל ונקה נאמר: מלאה הארץ קנייך, להקביל למה שיש בה מציאות מן הח"ס, שעליו נאמר: כולם בחכמה עשית; אבל לע"ל יתגלה יותר, כי יתגלה ענין זה בסוד: דע"ה את

הפתרון

ה', כי אפילו לז"א יגיעו הדברים כן, בהיות הדעת מתעורר בכח בחינת הח"ס. וזהו: דעה את ה' כמים לים מכסים, שהוא גלוי הח"ס בנוקבא:

[קל"ח פתח צ"ט] רדל"א הוא סוד חיבורי מ"ה וב"ן למעלה, מקור לכל ההנהגה. ז' תחתונות דעתיק, המתלבשים בא"א, הם המנהגים אותו לפי ענין הרישא שלמעלה. דעת דעתיק, המתלבשת בין כתרא ומוחא דא"א, עומד לקבל ענין מעשה בני האדם בסוד ההנהגה של עתה, ומעביר אותם על ידי רדל"א אל שלמעלה, להיות נקבעים לנצחיות:

[שם עמ' רצ"ח] **דעת דעתיק המתלבשת בין כתרא ומוחא דא"א.** זהו מ"ש הרב זללה"ה [האר"זל]: שדעת דעתיק עומד גנוז באוירא, ר"ל שאינו מלובש – כמו שאר הז', אלא – גנוז שם. וההפרש הוא זה: מלובש – ר"ל שמחזיק ההנהגה של המלביש; אך גנוז – הוא חוץ מזה הענין, ועומד שם לאיזה תכלית אחר, והיינו כמ"ש לקמן. **עומד לקבל ענין מעשה בני האדם בסוד ההנהגה של עתה.** והיינו שאין ענינו להחזיק הנהגת א"א, אלא לקבל מהנהגתו מה שיש לקבל, ולהביאו אל הרישא – שהיא המעבר האמיתי אל הנצחיות, בסוד ספיקותיה, כנזכר למעלה – ששם [ברדל"א] מושגחים כל הדברים לפי הכל על ידי עבר עתיד והווה, וכמ"ש. נמצא דעת עומד ומקבל כל עניני א"א, ומשם עולים לעבור בהשגחת הרדל"א, ומשם להיות נקבעים בנצחיות [בא"ק] וכנ"ל:

עיון: ואדיר במרום עמ' רסד] וזהו: אלהים הבין דרכה (איוב, כח, כג), כי הדרך הוא ההתפשטות שלו, ונכלל בבינה ונתלבש שם ואינו מתגלה. והוא ידע את מקומה (איוב, שם), זהו עדן דלעילא שהוא סתום

תיקוני הפרצופים

קיג

המראה

הפתרון

כתר - חכמה - בינה דעתיק נוקבא [והיא רדל"א], שנשארו כלי לכוש, וכתר [ו]חכמה דא"א, שכל אחד מהן נקראו בשם זה של ראש. וכשאנו אומרים תלת רישין דאריך - הקרומא ומסבב הח"ס אליו כנ"ל, לפיכך:

ידע את מקומה. ולא אמר: דרכה, כי אינה מתפשטת לאורחין:

4. באלו מתנהגים כל

העולמות בחד"ר:

[קל"ח פתח ק"ד] שורש

ז"א ונוק' בתלת רישין

ורדל"א: ענין ההנהגה

המשפטית תלוי הכל

בחד"ר והמקבל מהם.

כי בזה תלוי כל ענין

השכר והעונש. ולשורש

ענין זה נמצא בא"א

התחלקות התלת רישין.

ורדל"א שעל גביהם

הוא שורש למקבל,

שהיא השכינה:

[אדיר במרום עמ' קכא] כי

כללות ההנהגה -

חד"ר והמקבל מהם

[וזה] לצורך ההנהגה

הכללית, ואלה הם

בסוד ד' אותיות הוי"ה

ב"ה. ונמצאו הכתרא

אורא ומוחא - הם

ענין החד"ר, והרישא

דלא אתיידע - שורש

המקבל. ובסוד הג'

נתפשטו: א"א ומזלא

- בסוד דעת ביניהם,

ועיי [ג' אלה] חב"ד

דז"א, ועיי [ג' אלה]

חג"ת, ועיי [ג' אלה] נה"י; ואז יוצאת

נוקבא [בסוף] בסוד רדל"א:

— פְּחֶסֶד, בְּדִין, וּבְרַחֲמִים⁴.

ב. פְּנִימִיּוֹתַן שֶׁל [הג'] רִישֵׁין

— הַיְוִ"ה, הַחִיצוֹנִיּוֹת —

אֵהִי"ה. הָרְאִשׁוֹנִים — דַּע"ב

וְאֵהִי"ה שֶׁלּוֹ, הַשְּׁנַיִים —

דַּס"ג, הַשְּׁלִישִׁים — דַּמ"ה.

פְּנִימִי, וּמְקִיף, וּמְקִיף דַּמְקִיף

בְּכָל אַחַת וְאַחַת; בְּמַה הֵם

מִתְפָּרְשִׁים? בְּנִקּוּדֵיהֶם: מְנַקֵּד

הַפְּשׁוּט בְּתַנוּעוֹתָיו, זֶה

פְּנִימִי; מְנַקֵּד הַמְּלֹי כַּפְּשׁוּטוֹ,

זֶה הַמְּקִיף; מְנַקֵּד הַמְּלֹי פְּלוֹ

קֶמֶץ וְהַפְּשׁוּט בְּתַנוּעוֹתָיו, זֶה

מְקִיף דַּמְקִיף — זֶה הָרִאשׁ

הָרְאשׁוֹן. מְנַקֵּד הַפְּשׁוּט

בְּתַנוּעוֹתָיו, [ב]מְקוֹם צִירֵי

סְגוּל; מְנַקֵּד הַמְּלֹי כַּפְּשׁוּטוֹ;

מְנַקֵּד הַמְּלֹי פְּלוֹ קֶמֶץ — זֶה

הָרִאשׁ הַשְּׁנַיִ. מְנַקֵּד הַפְּשׁוּט

בְּתַנוּעוֹתָיו, [ב]מְקוֹם צִירֵי

סְגוּל וּ[ב]מְקוֹם קֶמֶץ פֶּתַח;

מְנַקֵּד הַמְּלֹי כַּפְּשׁוּטוֹ; מְנַקֵּד

הַמְּלֹי פְּלוֹ פֶּתַח — זֶה

הָרִאשׁ הַשְּׁלִישִׁי.

ג. שְׁבַעַת תִּיקוּנֵי רִישָׁא (3) [שֶׁל

אין אנו מונין ג"ר דנוקבא

דעתיק, לפי שאינם

מנופז. והתלת רישין שלו

הם אלו: הא' - כתר,

הב' - דעת דעתיק שיש

שם בין כתר וחכמה, הג'

- חכמה. ולמעלה [פרק

כה'] בענין השבירה

בארנו מעם היות אלו

השני מיני תלת רישין

מהיכן נמשך, וע"ש:

(3) שְׁבַעַת תִּיקוּנֵי

רִישָׁא: [פְּחוּדֵי פֶרֶק י"א]

התיקונים השניים הם

שבע תיקוני רישא, והם

באים מהארץ השבע

התחתונות דעתיק

המתלבשים בא"א;

ובראש שלו עושים שבע

תיקונים אלה, והם: ג"ט

קר"ע פ"ח. התיקון הא'

הוא לבנונית הגולגולת,

והוא להיותה חסד גדול

ותקוף מאד, ונמשך זה מן

החסד דעתיק המלוכש

בה.

התיקון הב' הוא טלא

דברולחא, והוא תיקון

נמצא בחכמה סתימאה

מהתלבשות גבורה

דעתיק כה. ונמצאת היא

כוללת חסד ודין ביחד,

כי מעצמה היא חסד מפני

הקו הימיני שהיא

בו, אך מצד גבורת עתיק היא

שורש לגבורות

כללות האילן פרק ח'

המראה

הפתרון

גם כן. ועל כן נמצאת היא בהנהגת הראש השלישי העומרת להנהגת הדין.

5. מז' של עתיק: [קל"ח פתח ק"ב] רישא דא"א - מובן בה כתר א וחכמה סתימאה שבתוכו, וזה לפי הנדרש בהנהגת א"א מצד עצמו לבד, ובו הם הז' תיקוני רישא.

התיקון הג': קרומא דאוריא, והוא מסך כקרום אחד, העומד סביב לח"ם לכסות אותה. והוא נמשך

והיינו כי כל הנהגת א"א תלויה בעתיק, ולכן ברישא דא"א עצמו שולטים הז' דעתיק, ופרטי תיקוניו.

(4) אריך] [התחונות] של עתיק⁵, משבעה

ובגולגלתא עושים [התיקוני רישא] מה שעושים - בכלל [התיקון הראשון],

סימנם - ג"ט קר"ע פ"ח: גלגלתא לבנה - מחסדו

ובפנים עושים בפרט [הו' תיקונים האחרים],

של עתיק; טלא דבדולחא - מגבורה שלו;

יען הם עושים להאיר בפרט. וצריך שכל הארותיהם יהיו מתוקנים בתיקוני העתיק:

קרומא דאוריא - מת"ת

שלו; רעוא דמצחא⁶ -

שמאירים בו החסדים היוצאים מן היסוד רעתיק, והוא נעשה מצח רצון, שכהגלותו - כל הדינים מתבטלים.

[שם עמ' ד] ובגולגלתא עושים מה שעושים בכלל. הוא סוד גולגלתא חיורא [התיקון הראשון], והיינו כי התיקונים האלה [של הרישא] מתפרשים - אחד בגולגלתא, וששה בפנים. וס"ז: כי כתר אינו עשוי לפרט אורותיו כמו החכמה, אלא כתר - סודו [הניקוד] קמץ - קמוץ בסוד הגולגלת, שהיא גולגלתא אטום. אך חכמה - [שסודה הניקוד] פתח, עושה כל אורות הפנים בפרט. וכפי הענין שלהם [הגולגלת והפנים], כך עושים בהם תיקוני העתיק -- בגולגלת בכלל אחד, ובפנים בכל פרטיהם:

התיקון הה': עמר נקי, והם השערות של הראש, שהם יוצאים מנ"ה דעתיק מראשיתם, מקום שהם גבוהים מן היסוד, ורוצה לומר שמהארה זו נעשים אותם האורות שנאמר [להלן בפרק יב'] שיוצאים לצינורות מח"ם בצורת שערות, שהם כמו ויין ארוכים, בסוד ג"ה, נמשכים לפעולתם.

6. רעוא דמצחא: [קל"ח פתח ק"ג] כל עניני הא"א הולכים להגביר החסד ולמתק הדין. ויש גילוי כחו בכח, שהוא מעביר הדין לגמרי - והוא ענין גילוי מצח הרצון: [שם בפירושו] אחר שביארנו ענין ז' תיקוני רישא, נבאר ההפרש שבין תיקון לתיקון בתיקונים אלה.

התיקון הו': פקחו דעינין, והוא תיקון נעשה בעינים שמתרבים בהם החסדים, והם פתוחים להשפיע תמיד. ובא ג"כ מנ"ה מבחינה שלמטה מן היסוד.

התיקון הז': חוטמא, הנתקן ממלכות רעתיק. וסוד ב' הנחירים הם ב' בחינות המלכות בסוד לאה ורחל:

(4) ז' תיקוני רישא [של אריך]: [נכח"א פרק נ"ח] ונבאר ענין הז' תיקוני רישא, והם ז"ת שנמצאו בראשו של א"א, ונקראים: גולגלתא חיורא, מלא רברולחא, קרומא דאוריא, רעוא דרעוין, עמר נקי, פקחו דעינין, חוטמא. וסימניך: ג"ט קר"ע פ"ח. והענין הוא, כי כבר

תיקוני הפרצופים

קטו

המראה

הפתרון

אמרנו ש' תחתונות דעתיק נתלבשו בארץ, ומאלו נעשו הז"ת רישא. היינו שאלו הז"ם בעברם דרך הראש להתלבש כגוף - עושים שם שבעה תיקונים. וזה פרטן:

הראשון גולגלתא חיורא, והשני מחסר דעתיק שנהלבש בתוכה, ועל כן נקרא חיורא מפני זה החסר שיש בו. ולהיות

בכאן זה החסר - מזה נמשך שהוא שורש לכל החסדים, והוא ראשית הזכר דא"א, כמ"ש למעלה, כי הימין שלו הוא הזכר.

והוא ענין גילוי מצח הרצון. והוא בסוד התיקון רעוא דרעוין, שזה הוא מה שנותן לו [למצח דא"א] זה הכח. והיינו שכל

שאר התיקונים שבאים מחג"ת נ"הי) [דעתיק] אינם עושים זה, לפי שאין להם כח לזה, אלא ליסוד [דעתיק] שמתקן המצח - [כיון] שיכול לגלות החסדים בכח:

עיון [אדיר במרום עמ' ריד] ונבוא עתה לפירוש לשון הרשב"י זללה"ה: מצחא דגולגלתא רעוא דרעוין רעותא דז"א לקבלא ההוא רעותא וכו'. והוא, כי כאן במצח [דא"א] זה מתגלה הרצון [התכליתי] עצמו כמו שראוי להיות בסוף כנ"ל, ולכן הוא חסד גדול - שבהגלותו ממתק הכל. אמנם באמת מזאת הבחינה נמשכים הרבה מאורות ונקראים כולם רצון, כגון דעת או יסוד. כי כלם מתגלה בהם מיתוק גדול מבחינת כח הרצון הזה. אבל שורש הכל הוא המצח הזה של א"א, ולכן נקרא רעוא דרעוין, שהוא הרצון - שורש כל הרצונות:

[שם עמ' רכב] ואמר: וההוא מצחא אקרי רצון וכו'. והוא כי שאר הדברים שהרצון מגיע להם נקראים על שמו בשם לוי - כמו עת רצון, יום רצון, וכיוצא. אבל זה המצח נקרא הוא עצמו - רצון.

ואמר: הוא גלויא וכו'. והוא כי כל התיקונים שבראש [כל ז' תיקוני רישא] מתגלים במצח, להיות שם גילוי הרצון בדרך התכלית כנ"ל. ובאמת כוונת כל התיקונים [ההם] הוא להכין מציאות אל סוף הרצון, וזהו מתגלה במצח זה:

7. **עמר נקי** [צמר לבן]: ואדיר במרום עמ' קמד] תאנא בגולגלתא דרישא וכו'. דע כי ענין השערות הוא סוד גדול, והוא כי הנה כתיב: ושער רישיה כעמר נקי (דניאל ז, ט). וצריך להבין ענין הצמר מהו, שאליו דימה פה השערות. והנה צריך שתדע מהו ענין הצמר ומהו ענין הפשתים, וסוד איסור שעטנז שבצמר ופשתים. דע ששני מיני לבושים יש, א' לבוש היוצא מתוך הפנימיות, בסוד: כהדין קומצא דלבושיה מיניה (ב"ר כא, ה); וא' לבוש חיצוני הניתן על הגוף מבחוץ. והענין, כי האורות - סופם יעשה הלבוש, ואז הלבוש הוא מבחינת האורות הפנימים עצמם, ומגלה אותם. אבל הלבוש החיצוני אינו כן, כי הם אורות שלא נמצאו בבנין המאור ההוא, וניתן מבחוץ. והנה הצמר הוא סוד לבוש היוצא מן הפנימיות, כי הצמר צומח על הגוף מאליו. אך הפשתן הוא הניתן

כללות האילן פרק ח'

הפתרון

מבחון, שאין שום א' נולד לו הפשתן על הגוף. והענין דע, כי השערות יוצאים מהחום של הגוף, והוא [החום] סוד הגבורה. אך הסוד הוא, כי המ"ק הם הם בסוד הגילופין של הרשימו שפירשנו למעלה. כי לפי מה שהוכן בהם מתחלה, כך יהיה אחר כך התיקון

הנעשה בסוד מ"ה. אמנם אלה המ"ק הנה היו דין גמור, וכשהיה זמן התיקון: מנהון אתבסמו ומנהון לא אתבסמו (אד"ר, קלה, ב) והנה אותם שנתבסמו, החלקים שנתבסמו נכנסו בפנים. פירוש: נתחברו עם המאורות שבאו בזמן התיקון לעשותו, ואז נבנה מכולם יחד – הפרצוף:

נשם עמי קמון ואפרש לך עתה מהו ענין עמר נקי, כי בגמרא אמרו על ענין הצמר: כל דנקי אגב אמיה סליק (חגיגה טו ב). והוא, כי השערות הנה [הם] גם כן מקום אחיזה לקליפות. אבל יש חילוק בין מקום למקום: כי השערות שיצאו בטהרה גדולה ובנקיון שלם, שלא נשאר רושם רע מן המ"ק דבוק בהם – הם תיקונים גדולים, מקום הארת האורות כנ"ל. אבל אותם שלא נבררו היטב, ושנשאר בהם איזה רושם, הנה אדרבה – משם מתאחזת יותר הס"א, והבן היטב. והנה הא"א שער רישיה כעמר נקי – כי הם משופרי שופרי של הברורים, ולכן אין שם אחיזה לס"א כלל:

8. **חוטמא:** [אדיר במרום עמי שסון] הנה כתוב (בראשית ז, כב) כל אשר נשמת רוח חיים באפיו וכו', וכן (בראשית, ב, ז) ויפח באפיו [נשמת חיים, ויהי האדם לנפש חיה]. ורז"ל אמרו (בבא מציעא כז ע"ב) אין מעידים אלא על פרצוף [הפנים עם החוטש] וכו', וגם פה [זהר, פ' נשא, קל,

הפתרון

ע"א) אמר רשב"י: בחוטמא [אשתמודע פרצופא] וכו'. וזה כי הנה יש נר"ן, והנפש קבועה בכבד, והנשמה עומדת במוח לשפוט הדברים, והרוח עולה ויורד בגוף ועושה כל הציורים, בסוד האותיות המאירות בגוף. והנה תדע כי יש תואר ויש מראה, והיינו כי יש

צורת האיברים במתכונתם, ויש המראה הבולט מתוך האיברים המחוברים. והיינו הוא המראה הנראה לעינים הרואים, שאינו שום דבר פרטי, אלא הוא מה שנולד מחיבור האיברים ביחד. ותדע באמת כי המראה הזה אפילו שטחיותו הנראה לכל עין, נמשך הרבה מסוד הארת הרוח הזה המצייר הציור בפנים, וכל שכן פנימיותו הנראה לפקחי העינים, שכל אחד מצויר בציור הראוי לו, מסוד הד' חיות, כמבואר בכמה מקומות בזהר ובתיקונים, שהכל תלוי בציור הרוח הזה.

והנה מקום הולד הציור הזה הוא בחוטם, כמ"ש לך עוד בס"ד. ולכן מי שירצה להסתכל בפנים לראות ציורם הפנימי צריך להסתכל בתחלה בחוטם ולקחת משם הציור, כי באמת כך מצטיירים הדברים. ותראה שאפילו מי שירצה לצייר אדם אחר, צריך לקחת בדעתו הציור מהחוטם, ואם לא – לא יוכל לצייר אותו בדמותו בשלימות. וזה הדבר נמשך ג"כ מכלי החוטם עצמו, כמ"ש לך עוד. שעל כן שם יהיה נולד הציור הזה. כי כל איברי הפנים נמשכים אחריו. וס"ז הנה הוא מ"ש בפרשת משפטים (זהר ח"ב קכב ע"ב) חוטמא דמלכא תיקונא דפרצופא וכו' ע"ש. כי כיון שנתקנו כל איברי הפנים, בסוף הכל יוצא החוטם בסוד מלכות, שיהיו כל שאר המאורות פונים אליו, בסוד חמדת ימים.

תיקוני הפרצופים

ק"ז

המראה

סתימאה, ונקראת כן לפי שטלא הוא יו"ד ה"א וא"ו בסוד המוחין, וברולחא מפני גבורת עתיק המתלכשת בה. כי חכמה הוא קו ימין, וגבורה קו שמאל, ועל כן נקראת ברולחא – רכל גונין מתחזין בגוה, היינו שהיא כלולה מחסד ודין. וזאת הגבורה המלוכשת כאן גורמת לח"ם היותה שורש לכל הגבורות, עד שכל שיעור וגבול ממנה נמשך.

השלישי – קרומא דאוריא, ונעשה מתפארת דעתיק. וזה התיקון מועיל לשני דברים, א' שחופה על חכמתא סתימאה, כדי שלא יאיר אליה בחזק – הארת דעת דעתיק הגנוז שם, כמו שנבאר. והב' – כדי שאורה של חכמתא סתימאה לא ירד כל כך בחזק אל התחתונים, ויכולו לסבול אותו.

הרביעי – רעוא דרעוין, ונעשה מיסוד דעתיק שמאיר במצחו של אריך. ומפני כך מצח זה משונה מן המצחים שלמטה ממנו, שכולם הם כחינת דין, ולכן בהגלותם כל הדינים מתעוררים, וזה כיון שהוא ממותק מיסוד דעתיק שמתגלה שם נקרא מצחא דרעוא, וממתק כל הדינים שלמטה. וזאת הפעולה עושה תמיד, אף בהיות מכוסה בשערות. אבל בהתגלותו – כל הידינים נכפים ואינם פועלים כלל, והוא עת רצון, לפי שהכל נמתק בהארת זה המצח. וזה אינו תמיד אלא לפרקים, כי העולמות צריכים לדין.

החמישי – עמר נקי, ונעשה מנ"ה דעתיק, מן הבחינה שהם גבוהים מן היסוד, כי בעברם שם עושים זה התיקון. והנה התיקון הוא, שהשערות שכבר יצאו מח"ם כנ"ל, כאן נתקנים ונעשים בצורת שערות, נמשכים כמו צינורות למטה לפעולתם. והבן, כי זה מכח נ"ה שהם ב' ויין כידוע, וזוה נמשך היות השערות בצורת ויין, ומפני שהם לבנים כמו הצמר, על כן נקרא עמר נקי.

השישי – פקיו דעינין, ונעשה מנ"ה דעתיק מן הבחינה שהם תחת היסוד, והבן, כי

המראה

התיקון עמרנקי שנעשה מנ"ה דעתיק מן הבחינה העליונה מן היסוד – הוא גבוה מן המצח, ששם יש התיקון הנעשה מן היסוד. והתיקון הזה הוא תחת המצח, כיון שנעשה מן הבחינה התחתונה מן היסוד, שבעברם שם עושים זה התיקון, כי העינים כבר ישנם מהתפשטות ספירות הפרטיות דחכמה, והתיקון הוא להיותם כלא מסך ובלא מכסה, והם פתוחים תמיד להשגיח לתחתונים. ועל זה אמרו בס"ה [בספר הזוהר]: עינא פקיא דלא נאים ולית כסותא ולא גבינין על עינא, ועליו נאמר הנה לא ינום ולא ישן שומר ישראל. כי הלא הגבינים הם מונעים אור העינים, וכבר ידעת היות כל דבר המונע – בחינת דין. ולכן בעינים האלו לא יש שום דבר המעכב, כיון שהם מתוקים מאד. וגם לקיום המדרגות הוצרכו אלו העינים להיות תמיד פתוחים, באופן שהשפע לא יעדר אפילו רגע אחד, ויתקמו.

ודע כי אף על פי שאנו אומרים עינים בלשון רבים, שנראה שהם שנים, אחת לימין ואחת לשמאל, עם כל זה כיון שהם בא"א, שהוא מקום שלא יש שם שום רושם דין, אינם נחשבים אלא לאחד, והוא הימני, כי השמאלי אינו נחשב, וכמו שזכר באירא: לית שמאלא בהאי עתיקא. והעינים האלו הם משונים מאותם שלמטה, כי שם נראים בהם גונים סומק אוכם וירוק, כמו שנראה מרכרי הזוהר, וכאן אין יש שום גון אחר אלא הכל לבן.

וכיון שזכרנו עין, נבאר מהותו, ונאמר – כי האבר נעשה מחו"ב פרטית דחכמה, וחוש הראיה שבו נעשה מהי' של ההוי"ה שהיתה סתומה לפניו, ויצאה שם, וממנה נתהווה חוש הראיה, כמו שבארנו למעלה. והבן איך בעינים נרמז כל התפשטות העשר ספירות, כי הלא כל הע"ם תיקונם להיות בסוד קוים, היינו ימין שמאל אמצע בסוד חד"ר. נמצא

כללות האילן פרק ח'

המראה

ששלושה ספירות הם ראשי כל הקוים, ומהם נתפשטו האחרות, והם תכמה - ראש קו ימין, כינה - ראש קו שמאל, דעת - ראש האמצעי. וראה כי שלושה גונים יש בעינים, והם שלושה ראשי הקוים של הספירות שנרמזו שם. ומלכות שהיא האחרונה נרמזה בבת עין.

ונחזור לעניינינו, וכבר

בארנו שמנ"ה דעתיק נעשו שני תיקונים בראשו של א"א, שהם עמר נקי ופקיחו דעיניו. ועוד תיקון אחר נעשה בראשו של א"א, והוא התרין אודניו, ונעשה מן התרין כיעין, אבל זה התיקון אינו מוזכר. והענין הוא, שאלו התרין כיעין הם סתומים מאד, להיותם בסוד פנימיות ג"ה, אותה הכחינה שהם נקשרים כיסוד, ומפני כך התיקון הנעשה מהם, שהם התרין אודניו, אין אנו מוכירים אותם במנין התיקונים, להיותם סתומים מאד.

השביעי מן שבעה תיקוני רישא - הוא חוטמא, ונעשה ממלכות דעתיק. וכמו שמלכות מתחלקת לשתיים, היינו לאה ורחל, כמו כן יש בחוטם שני נקבים, ונקרא נוקבא דפרדשקא:

(5) **נימין**: [פחוד פרק י"ב] מן הח"ם יוצאים הרבה צינורות, והם בוקעים את הגולגולת, ויוצאים לחוץ, ומקיפים ע"ג הראש, וגם נמשכים למטה עד המקום אשר הוחק להם. ואלה הם הנקראים - שערות. ופעולתם: להמשיך אור הח"ם עצמה, מוגבל ונסתר בתוכם, עד המקום שהם צריכים להביא אותו, כי בסופם הוא יוצא. אמנם כהיות ההנהגה מתחלקת לחד"ר והכללות, שפירשתי, הנה היא מתחלקת גם כן לסוד י"ג, כי ג' הוי"ת הם י"ב אותיות, והוי"ה הכללית - הרי י"ג. על כן גם השערות האלה יתחלקו ל"ג קווצות, ונקראים י"ג נימין

המראה

דשערי. והנה השערות האלה הם דינים, כי הם עשויים להסתיר ההארה ולהגבילה. והם יוצאים מכח נכורת עתיק המלוכשת כחכמה הזאת.

[צריך עיון - שהרי כתב

כפרק שמיני משנה ד'

שהי"ג נימין כאים

מהאוירא, וכאן הוא אומר

שהם כאים מהחכמה

סתימאה. אבל עיין אדיר במרום עמ' קעח"קעט: "והנה י"ג נימין מתחלקין ואז מתחלקין ל"ג". וע"ע ת' חדשים, אדרא קדישא עמ' תמורתמו:]

(6) **נימין**: [כח"א פרק נ"ד] נמצא שבכל אחד מאלו התלת רישין יש בו שלושה הוי"ת, שהם י"ב אותיות, ועם הכולל - י"ג. ומן כל אחד מהם נעשה תיקון אחד. היינו מן הי"ג דאוירא נעשו הי"ג נימין, והם השערות שלו, ועליהם אמרו באיזרא: י"ג נימין דשערי קימין מהאי סטרא ומהאי סטרא. וסדר התחלקותם הוא כך: ארבעה מצד ימין של הראש, וארבעה מצד שמאל, וארבעה אחורי העורף, ואחת באמצע הראש, והיא כוללת את כולם. והשערות האלו הם לבנים, כי הלא כל שחרות הוא דין, וככאן שלא נמצא דין הם לבנים. מה שאין כן בו"א, כי שם פועל הדין, מפני כך הם שחורים. וגם שינוי אחר נמצא ביניהם, והוא - כי השערות דו"א הם מעורב זה בזה, אבל כא"א הם חלוק זה מזה, כמו שאמרו בזה: כהאי עמר נקי דלא אסתבך דא בדא. והם ארוכים ומגיעים עד כתיפו, ואינם קשים כמו אותם של הדיקנא, לפי שהם עשויים להשפיע דרך פיותיהם, מפני כך הם ארוכים ורכים, מה שאין כן באותם של הדיקנא, כמו שיתבאר במקומו בס"ד:

(7) **חיוורתין**: [כח"א פרק נ"ה] ומן הי"ג שכגולגולתא נעשו הי"ג חיוורתין, והם הלבנונית שיש בין שיער לשיער, וכמו

תיקוני הפרצופים

ק"ט

המראה

הפירוט

שהשערות הם י"ג - כך החיוורתי הם י"ג. ותראה כמה דברים מתחברים במציאות כמו שאמרו באידרא, וז"ל: האי גולגולתא חיורא דיליה נהיר לתליסר עיבר גליפן. והם מתפרשים להאיר בסוד תיקוני הראש, הי"ג חיוורתי שאמרנו, והם מתחלקים כמו השערות, היינו ד' מצד ימין, וד' מצד שמאל, וד' אחורי העורף, ואחת באמצע הכוללת כולם. ואותם שבאחורי העורף הם המתפשטים לכמה כו"א, להשלים הדיקנא שלו [של ו"א] שתהיה בת י"ג תיקונים, ויחבאר עוד לפנים בס"ד: (8) י"ג תיקוני דיקנא:

אותם. שלש הניו"ת - י"ב
אותיות, ואחת שכוללתם - הרי
י"ג. י"ג חיוורתי - משלש
שבפחד; מקומם בין י"ג נימין,
בין ניקא לנימא. י"ג נימין
- משלש שבאוריך. י"ג תיקוני
דיקנא - משלש שבחכמה.
ה. י"ג תיקוני דיקנא" (8) (9):

[פחו"ד פרק י"ד] ושערות אחרות יוצאות לצד הפנים, ומקיפים עליהם, ונמשכין כמו כן למטה, ומחלקותם ל"ג בסוד הנ"ל, ונקראים י"ג תיקוני דיקנא. והאמת, כי שאר התיקונים הם הארות הצריכות להכנת השפע וההשגה, אבל ההנהגה עצמה היא בדיקנא, כי דרך בה עובר השפע, ע"כ אפשרנה באר היטיב.

הדיקנא, פי' השערות של הפנים, יש בה י"ג לאברהם ובכל שמה. וכן [מלכות נמצאת] בחוטם בסוד "האחרונים" [מהכתוב: "אני ה' ראשון, ואת אחרונים אני הוא" - ישעיה מא, ד]. ולכן [החוטם ומלכות] נקראים "אחרונים", לפי שהם כללות כל הז"ת, אבל לעבור מהאמצע אל הסוף:

[תיקונים חדשים תיקון ס"ט האידרא קדישא עמי' תכג] **חוטמא דרישא** שפירו דפרצופא איהו. מתמן נשיב רוחא מגו מוחא. ורוחא דא קאים לאתערא לכל מאן דאתחזי למעבד עובדוי. אשתכח כלא אצטריך לדרגיה... חוטמא, לנשבא רוחא לאתערא בחילא למאן דאצטריך למעבד עובדא. ורוחא דא לא פסיק כלל. ולתתא [בז"א] תרין נוקבין אינון, חד רחמי וחד דינא. אבל לעילא [בא"א] כלא רחמי ודאי. ת"ח מתרין נוקבין אלין זמין לנשבא רוחא דחכמתא על תרין משיחין, חד מנוקבא חד וחד מנוקבא חד, בגין לאתערא להו בעובדיהו כגונא דלעילא. דהא בההוא זמנא ישתכח עלמא תתאה כגונא דעלמא עלאה לגמרי. זכאה חולקהון דישראל:

9. **י"ג תיקוני דיקנא:** [כללים (ראשונים) כלל כ"ד] **ענין הג' רישין והדיקנא ומזלא.** הוא כי הנה מידת משפטו ית' כבר ביארנו שהיא נובעת מן האהבה עצמה, כענין הכתוב "ואוהבו שחרו מוסר", שהרי מאהבת אב אל בנו הוא ליסרו כשאינו נוהג כשורה,

כללות האילן פרק ח'

המראה

תיקונים, כמ"ש, ונכללים כב', שהם התיקון הח' [נוצר] והתיקון הי"ג [ונקה]. ואפרש לך סדר התיקונים לפי צורת הזקן באדם.

תיקון א': ב' הפאות לימין ולשמאל תיקון ב': שערות השפה העליונה.

תיקון ג': אורח שתחת החוטם פנוי משערות.

תיקון ד': שערות השפה התחתונה.

תיקון ה': אורח שתחת הפה כנגד אותו שתחת החוטם.

תיקון ו': רוחב הזקן.

תיקון ז': שני תפוחי הפנים פנוים משערות.

תיקון ח': שטח העליון של הזקן היורד ומגיע עד הטיבור - מול נוצר.

תיקון ט': שערות קצרות שתחת השטח הזה על השטח התחתון.

תיקון י': שערות שתחת הגרון.

תיקון יא': שכולם שווים.

תיקון יב': הפה פנוי משערות.

תיקון יג': שטח התחתון היורד עם העליון עד הטיבור - מול נקה.

והנה שני השטחים [ח' וי"ג] הם כוללים כל השאר בהן, והם נקראים תרין מזלין, וסודם זכר ונקיבה; כי המזל העליון הוא הזכר, והוא כולל כל בחינות הזכר, שהם הי"ב היוצאים מג' ההיוו"ת, שהם סוד הזכר, כמ"ש. והמזל התחתון הוא הנקיבה, היוצא מן האחת הכוללת. וכל שאר התיקונים הם פועלים פעולות פרטיות, שכל אחד נותן איזה הכנה פרטית בהנהגה עד עמדה על תכונתה. אך סדר ירידתה הוא מן הח"ם אל התרין מזלין, כמו שנכתוב בהנהגת המרכבה בס"ד.

ותדע שכל הדברים שנבראו - כולם מן המ"ק יצאו ונבררו, וע"כ כללות כל המלכים האלה נכללו בדיקנא הזאת. ומקום כללותם הוא בתיקון הראשון של הדיקנא הזאה, ונקראים שלשה עולמות של הדיקנא, כי נכללים כולם בשלשה, שהם בלע יובב חושם.

המראה

ואלה השלשה הם שורש לכל הנבראים, בין ברואי הקדושה ובין הם"א, כי הכל צריך לעמוד בנבולו, ולקחת חיותו הצריך לפי ההנהגה דוקא.

או"א הם מכוסים תחת המזלא, ע"כ אין אנו מדברים בפרטות בחינותיהם, כי הם נכללים תחתיו. רק מה שהוא שוה בכל הפרצופים - ודאי שוה גם בהם:

(9) **דיקנא:** [כח"א פרק נ"ו] ומן הי"ג דמוחא נעשו הי"ג תיקוני דיקנא, והם סוכבים את הפנים ומחפים עליהם, והשערות האלו הם קצרים וקשים, לפי שהם בחינת דין. והבן, כי הם נקראים י"ג מכילין דרחמי, שר"ל שהם מחזיקים הרחמים, אבל הם בעצמם הם דין, כי כל דבר המונע הוא דין, ועשאו המאציל כדי שהשפע ירד מוגבל לתחתונים, ויוכלו לקבלו. ועל ידם הקליפות נכנעות כידוע, כי הגבורות הקדושות הן מכניעות הקליפות, כי היא נעשית מחכמתא סתימאה, שבה נמצאת גבורת עתיק מלובשת, ובהאירה - הקליפות אינם יכולות לעמוד מפני אורה וניכפים. ופרטי הי"ג תיקוני דיקנא יתבארו לפניכם כמ"ד:

י"ג תיקוני דיקנא דא"א: [כח"א פרק נ"ט] ונבאר ענין הי"ג תיקוני דיקנא בפרטות. וכבר בארנו למעלה שהי"ג תיקוני דיקנא נעשו מהג' היות ואחת שכולל אותם, שנמצאו בחכמתא סתימאה, כמו שאמרו באידרא: כל דיקנא לא אישתכח אלא ממוחא דרישא. והדיקנא הזאת מתחלקת ל"ג תיקונים, ומתחלת מן הפאות שבראש, ומקפת את הפנים ואת הפה מכאן ומכאן, ומנגעת עד הטיבור. ועליה אמרו באידרא, וז"ל: האי דיקנא מהמנותא דכלא, נפיק מאודנוי ונחית סוחרניה פומא קדישה וכו' וחפי עד טיבורא דליבא. הדיקנא הזאת היא י"ג צינורות שעשאו המאציל ית' כדי להשפיע על ידם השפע לתחתונים, ומפני כך נקראו י"ג נביעין.

תיקוני הפרצופים

קכא

המראה

הפטרון

ומאהבתו לחבבו כשנוהג כשורה, ומאהבתו להיות שמאלו דוחה וימינו מקרבתו. ונמצא שב' דברים נבחין באהבה: א' – מה שהיא פונה אל ההטבה, שעל כן היא ממתקת המוסר תמיד, וגם לפעמים מעבירתו לגמרי. והב' – מה שבה עצמה נשרש המוסר ונובע ממנה. והנה א"א הוא כלל מידת אהבתו ית', ובבחינת ההטבה נתקן בכל תיקוניו, בסוד גלגלתא ומוחא, ושאר תיקונים שבפניו, שכולם מיתוקים לדיני ז"א, למתקם ולהעבירם לגמרי, והם התיקונים הנדרשים באידרא רבא. והדיקנא בבחינה זאת היא בבחינת שליטת רוממות יחודו ית', והס"א בושה מפניו, ואינה מעיזה פניה להרים ראש.

אמנם בבחינת היות המשפט עצמו נובע מן האהבה ומושרש בה, שבבחינה זאת א"א עצמו שורש לז"א, נתקן א"א בתיקון הג' רישין, והדיקנא – בסוד ג' היות וא' דכליל לון, שהם שורש החד"ר והמקבל, ונכללת [הדיקנא] במזל, ויוצאים ממנה או"א דאתכלילו במזלא, שהם בסוד חב"ד. וזה סוד השתלשלות החד"ר, שהוא כלל ז"א, מן השורש העליון, שהוא א"א. והנה נכלל כל החד"ר בחכמא סתימאה, שהיא הראש הג', והוא [כל החד"ר] סוד יו"ד ה"א וא"ו שבה [ג' ט"ל], בסוד טלא דבדולחא [תיקון הב' של ז' תיקוני רישא], אך שם אינו אלא כלול ולא עומד להתפשט. אך בצאת הדיקנא מח"ס, מתגלה יותר בחינת החד"ר, ועומד להשתלשל ולהתפשט במקומו. ונמצא שהח"ס מסתמת, אך הדיקנא מתגלית, ולכן ממנה נעשה אח"כ כל השתלשלות עד הז"א.

ואמנם ג' רישין אלה כוללים סודות עמוקים בבחינת יציאת שינוי הדרכים של המשפט מן האחדות העליון השוה. כי

ומפני שהם נעשו מחכמתא סתימאה, מפני כך נקראו י"ג נביעין מבויעין דמשח רבות טבא, כמו שידוע שחכמתא סתימאה נקראת שמן הטוב. והיא מתפשטת בפנים, ועשתה שם י"ג תיקונים, וזה פרטן:

התיקון הראשון הוא המצר של הדיקנא, והם השני פאות של הדיקנא, שהוא המקום שתחת האזנים. התיקון השני הוא השפה העליונה, ועוברת מצד אחד שבפה לצד האחר. התיקון השלישי הוא אותו ההפסק שיש באמצע זאת השפה שלא נמצא שם שערות, והוא תחת השני נקבים של החוטם. התיקון הרביעי הוא השפה התחתונה, ועוברת מעבר אל עבר, כמו העליונה. התיקון החמישי הוא ההפסק שיש באמצע זאת השפה, כמו שיש בשפה העליונה, וגם כאן לא יש שערות. התיקון השישי הוא המקום שהזקן מתרחב, והוא בתחתית הלחיים אצל הפה. התיקון השביעי הוא המקום שלא יש שמשערות, ונראה כעין שני תפוחים. התיקון השמיני הוא השטח העליון, והם השערות הארוכים שיש בדיקנא שמגיעים עד הטיבור, ונקראים מזלא, מלשון יול מים מדליו, לפי שנוזלים למטה. התיקון התשיעי הוא השערות הקטנות שיש בין השטח העליון שהוא התיקון הח', לשטח התחתון, שהוא התיקון הי"ג כמו שנבאר. התיקון העשירי הוא השערות שתחת הגרון. התיקון האחד עשר הוא שהשערות של הדיקנא מסתיימים בשוה, ואינם יוצאים זה מזה כלום. התיקון ההשנים עשר הוא שהפה הוא פנוי משערות, ואינם חופים עליו כלל. התיקון השלושה עשר הוא השטח התחתון, והם השערות הארוכים שיש בדיקנא, ומגיעים עד הטיבור כמו התיקון הח', ונקראים גם כן מזלא, לפי שנוזלים למטה. ואלו התריין מזלין הם עיקר הדיקנא, ומהם נשפע השפע לעולמות, כמו שיחבאר בס"ד:

המראה

הפתרון

הנה בו (ביחוד העליון) אין שינויים, ואין בו לא ימין לא שמאל ולא אמצע, וממנו מתאצלים הימין השמאל והאמצע. ובבחינת התאצלות זה יש סודות נסתרים מאוד, ונכללים כולם באלה הג' רישין, שהם שורש הימין שמאל ואמצע – שמשם ולמטה. כי א"א עדיין כלא ימינא, והוא ענינו לפי ההטבה הכללית אשר ליחוד העליון. אך ממנו ולמטה מתחילים הדרכים להשתנות, ואבא הוא ימין, ואימא היא שמאל. ומכל שכן משם ולמטה [בזו"ן] שמתפרשים הימין והשמאל בדרכיהם הרבה.

והנה הדיקנא – היא מידת הוצאת החד"ר הסתום בח"ס לגילוי יותר, כדי להתפשט, כמ"ש. ואו"א, שהם חו"ב, הם ההשקפה על המשפט – איך ליסדו, והם כלל כל שרשי וטעמי המשפטים הצריכים להיוסד, פירוש – למה שצריך להשקיף ליסדו כראוי. וחכמה כשמה כן היא – ההשקפה הכללית, ובינה כשמה גם כן – ההשקפה הפרטית. והנה חו"ב ישקיפו תמיד על העולם, ויקיימו המשפט קיום תמידי. ותראה כי הכתר [א"א] הוא ההטבה מצד הרצון העליון. אך המשפט שבז"א – לפי ענין התחתונים. ולכן צריך השקפה גדולה לענין זה, כי לפי התחתונים יהיו המשפטים אשר עליהם. והנה חו"ב הם מידות ההשקפה [האמצעית], ומהשקפתם יוסד המשפט. והם משקיפים תמיד לקיום התמידי – והוא הזיווג התמידי דאו"א לקיום העולמות. וישקיפו [ג"כ] בכל זמן הצריך חידוש כח לבריאה ותוספת מעלה – והוא הזיווג [שלהם] הנעשה לפרקים לחידוש מוחין:

[קל"ח פתח ק"ה] שערות הראש הם מתגלים מקדושת המוח עצמו – כמו שהיא בו.

י"ג מידות שאמרו משה ומיכה: [כח"א פרק ט'] ואלו הי"ג תיקוני דיקנא הם הי"ג מדות של רחמים שהזכיר מרע"ה בפרשת כי תשא, והם: א"ל א', רחום – ב', וחנון – ג', אך – ד', אפים ה', ורב חסד – ו, ואמת ז', נוצר חסד ח', לאלפים ט', נושא עון י', ופשע י"א, והטאה – י"ב, ונקה – י"ג. והזכיר אותם גם הנביא מיכה, והם: מי אל כמכה – א', נושא עון – ב', ועובר על פשע – ג', לשארית נחלתו – ד', לא החזיק לעד אפו – ה', כי חפץ חסד הוא – ו', ישוב ירחמו – ז', יכבוש עונותינו – ח', ותשליך במצולות ים כל חטאתם – ט', תתן אמת ליעקב – י', חסד לאברהם – י"א, אשר נשבעת לאבותינו – י"ב, מימי קדם – י"ג. והתפרש שיש מהתיקונים של מי אל כמכה לאותם של א"ל רחום, הוא כי מי אל כמכה הם השמות של התיקונים במקומם בארץ, ואותם של א"ל רחום הם השמות של התיקונים כשמשלתשלים למטה בז"א, להתלבש בדיקנא שלו, כמו שיתבאר. אז ברדתם למטה – שמותיהם מתחלפים, ונקראים א"ל רחום וכו', ויתבאר עוד פרטיהם בס"ד:

שורש הי"ג תיקוני דיקנא: [כח"א פרק ט"א] ונחזור לבאר ענין הי"ג תיקוני דיקנא, כי למעלה לא דברנו [די] הצורך, ונאמר כי הי"ג תיקוני דיקנא הם בירורים שנבררו מן המ"ק, ונתקנו שם, כמו שאמרנו למעלה. כי אף על פי שבג"ר לא היה בהן שבירה, עם כל זה בעלות הבירורין להתקן במקומם, עלו גם כן בג"ר, ומפי כך על אלו הי"ג תיקוני דיקנא אמרו: דנפקי ממותרי מוחא, שר"ל שיצאו ממה שנבררו מן המ"ק, והבירור כבר ידוע שנעשה כמות, היינו המחשבה, כמו שהזכר בוהר: כולו כמחשבה אתברירו. וגם מפני שהי"ג תיקוני דיקנא הם צינורות המתפשטים מן המוח, גם מפני כך נקראו מותרי מוחא,

תיקוני הפרצופים

קכג

המראה

הפתרון

שר"ל שהם השארית של המוח. ומפני שהם מן הבירורין שנבררו מזהמ"ק נקראים ימי קדם, שר"ל שנתהוו מכירורי מלכי הקדם, כמו שאמרו באידרא, וז"ל: אילין תיקונין איתקרון ימי קדם, איתקרון יומין קדמאין דקדמאי, ומפני כך הם בחינת דין, והם גבורות קדושות, ועל ידם הקליפות נכנעות:

י"ג תיקוני דיקנא ממקיפי כתר וחכמה: [כח"א פרק ס"ב] ונבאר עור פרטי הדיקנא הזאת, ונאמר - כי אלו הי"ג תיקוני דיקנא הם מקיפים מספירות פרטיות דכתר וחכמה שנתגלו שם בפנים, והם עשרה מקיפים דכתר ועשרה

אל, רחום וכו'; מי אל כמוך, נושא עון וכו'. תקון א': ב' פאות. תקון ב': שערות שבשפה עליונה. תקון ג': אורח תחות חוטמא. ד': שבשפה תחתונה. ה': אורח תחות פומא. ו': רחבה של זקן. ז': שני תפוחים שנפגו. ח': שטח עליון - מזל נוצר¹⁰. ט': שערות שפין מזל למזל. י': שערות הגרון. י"א: שכלם שוים. י"ב: פה פנוי.

ההוא. לרדת עד הז"א. היינו כי פעולת הדיקנא הוא להוציא לחוץ סדר החד"ר, הסתום בפנים [בחכמה סתימאה]. וכשמתחיל להמשיך אותו, נמשך ויורד עד הז"א. ועל כן: או"א במזל אתכלילן, וכדלקמן, כי כוונת הדיקנא להביאו עד הז"א [ולא עד או"א].

ולכן מסתיימים בטיבורא [דלבא], להיות על הז"א ממש: [קל"ח פתח ק"ו] התיקונים - מהם עשויים להמשיך השפע בהם, ומהם לתת הכנות ותיקונים לשפע עצמו. [וע"ע בעיון בסוף פרק ששי].

[קל"ח פתח ק"ז] כל התלת רישין מאירים בדיקנא, כי היא ממש גילוי ההנהגה הזאת של חד"ר:

[קל"ח פתח ק"ח] הדיקנא מראה כח הפרצוף. על כן בה: מתגלה כח א"א, וכופה הדינים, ומכניע הקליפות, ומשליט הקדושה בסוד היחוד העליון:

10. מזל נוצר [ומזל ונקה]: [קל"ח פתח ק"ו. בפירוש] מהם עשויים להמשיך השפע בהם - וזה בדיקנא - סוד התרין מזלין, שהם עשויים דוקא להמשיכו ולגלותו [השפע]: [קל"ח פתח ק"א עמ' שסו] ונשרשים [או"א] בסוד מזל נוצר ומזל ונקה, פירוש - בדיקנא עצמה בזמן התפשטה. ונמצא שורש לשתי מדרגות האלה שהיו עתידיים לצאת מכחה, והיינו מזל נוצר ומזל ונקה, שבהם כלולים כל הדיקנא. אחד - במזל "נוצר" בסוד זכר, ואחד - ב"ונקה" שהיא נקבה. וזה שורש לאו"א שיוצאים גם כן דו"ן, וניתן להם פעולתם, לזכר כראוי לו, וכפי המגיע אליו משרשו, ולנקבה כראוי לה, וכפי שמגיע לה משרשה:

כללות האילן פרק ח'

המראה

דחכמה. והיו ראויים להיות עשרים, אבל לא נתגלו כי אם י"ד, היינו שמונה מחכמה ושש מכתר. ומפני שבתיקון אחד נכללו שני מקיפים, כמו שנבאר, מפני כך הם י"ג ולא

י"ד. ולזה אין אנו יודעים

שום טעם, אלא שכך

עשאו המאציל ית', מפני

שידע בחכמתו הנפלאה

שכך צריך להנהגת

העולם, ולא יותר. ואל יקשה עליך לומר, כי

איך אנו אומרים שהדיקנא היא היא מקיפים

דכתר וחכמה, והיא מהבירורים שנבררו

מהמ"ק, והלא אמרנו שהיא מהג' הויות

ואחת שכולל אותם שבחכמתא סתימאה,

ותאמר שהדברים האלו נראים כמכחישים זה

את זה. כי הענין כך הוא: וזהו כלל גדול בכל

עניני הספירות והפרצופים, כי בכל מקום

שאנו מוצאים ספירה אחת או פרצוף אחד

שנצטרפו כמה בתינות לבנותו, אין לנו לומר

שהדברים סותרים זה את זה. אלא אמת הוא,

שכל כך בתינות הוצרכו להוות אותה

הבחינה. כן הענין כאן בדיקנא, שכל הבחינות

שהזכרנו הוצרכו כדי לעשותה. וכן מצינו

בדיקנא ז"א, שכדי להשלימה - הוצרך

בקיעת יסוד, ור' חוורתי דא"א, כמו שיתבאר

במקומו בס"ד. וגם לזה אין אנו יודעים טעם,

אלא שכך הכינם המאציל, והוא בחכמתו ידע

שכל כך בתינות צריך שיתחברו כדי לבנות

אותו הדבר. והנה מהמקיפים דכתר וחכמה

שיש בדיקנא - הספירות דחכמה קודמות,

היינו בשמונה תיקונים הראשונים יש השמונה

ספירות דחכמה, ובאחרים דכתר. והטעם

שספירות דחכמה הם ראשונות אף על פי

שהיה ראוי שיהיה להפך, כי כתר הוא ראשון

לחכמה, הוא מפני שעיקרה של הדיקנא היא

נעשית מחכמתא סתימאה, מפני כך ספירות

דחכמה קודמות לאותם דכתר. וכיון שאלו

הספירות הם מקיפים, מפני כך הם הולכים

המראה

מלמטה למעלה, היינו ספירות דחכמה מתחילים ממלכות ומסיימים בבניה, וספירות דכתר מתחילים מיסוד והולכים עד חסד. וזה

פרטן:

פרטי י"ג תיקוני

דיקנא: וכח"א פרק ט"ג]

התיקון הראשון הוא -

א"ל, וגם - מי א"ל

כמכה. וכבר אמרנו

למעלה, שהוא המצד של הדיקנא. ונבאר

ענינו בפרטות: הנה זה התיקון הוא מלכות

דמקיפים דספירות תכמה, ונקרא א"ל מפני

שכאן נמצאים ל"א קוצין תקיפין. והאל הזה

כב' הפיאות, ונמצא שיש שני אל: א' -

כימנית, וא' - בשמאלית. וכל אחד מהם

מתחלק לג', היינו: א"ל שד"י, א"ל יקר"ק,

א"ל אד"ני - הרי ששה. אבל משני א"ל

שד"י אין מתגלה אלא אחד, נמצאו כולם

חמשה א"ל:

תלת עלמין נשרשים בתיקון ראשון:

[כח"א פרק ט"ד] ועתה אפרש לך ענין גדול שיש

בג' הא"ל אלה, כי באידרא הזכירו שלשה

עולמות שיש בזה התיקון [הראשון]. והאמת,

שהם הג' א"ל שזכרנו, כי הראשון [אל שד"י]

במילואו עולה אלף, והשני [אל הוי"ה] עולה

נ"ז, והשלישי [אל אדנ"י] עולה צ"ו, וזהו

ההתחלקות שאמרו שם באידרא, ע"ש. אמנם

סוד הענין הזה הוא - כי הלא הדיקנא

נעשית מהבירורים שנבררו משם ב"ן בסוד

מלכי הקדם, שעל כן נקראת ימי קדם, כנ"ל.

וזהו המקום שהתחילו להתברר וליראות

בסוד גבורות שהן מכניעות הקליפות, שהן

הפסולת שנרחה מהם. אמנם מה שנגלו כאן,

הוא בירורי ג' מלכים הראשונים, שהם בלע

יובכ חשם, והם סוד דעת (חסדים וגבורות)

[חסד וגבורה]. ומה שנשאר מהם הם קליפות

קשות מאד, ונקראו תגור וכיריים.

ונמצא ששורש בירורי ג' מלכים הראשונים

תיקוני הפרצופים

קכה

המראה

הוא כאן, והוא סוד הג' עולמות הנ"ל. ומהם משתלשלים אחרים למטה, כי הלא מהם יצאו מדריגות אחרות, היינו אחורי בינה - ז"א - ונוקבא, ועוד בבי"ע. ומה שנדחה מכל המדריגות האלה, ולא עמד בהם, הוא הפסולת הגמור שהוא קליפה. ודע שאלה השרשים על ידם נכנעות הקליפות שנשארו מהן, וזה תבין בסוד היחודים, כמ"ש במקומו בס"ד. והנה בא"ל הראשון, שהוא א"ל שד"י, שם מאיר בתוקף אורה של חכמתא סתימאה יותר מן האחרים, להיותו היותר קרוב אליה, ושם בחכמתא סתימאה יש ריבוע אלקים דההי"ן שעולה אלף. ועליהם אמרו באידרא: אלף עלמין דחתימין בעוקא, כי חכמתא סתימאה נקראת עוקא, להיותה שורש כל העולמות כולם. ורבע אלקים דההי"ן שאמרנו, הם האלף עלמין אשר בה. ועד כאן נתבארו הפרטים של התיקון הראשון של הדיקנא, והוא א"ל, וגם מי אל כמכה, והכל אחד, כמו שנבאר למעלה.

התיקון השני הוא רחום, וגם נשא עון. וכבר בארנו שהתיקון הזה הוא השפה העליונה, ועוברת מצד אל צד. והנה זה התיקון הוא יסוד דמקיפים דספירות חכמה, ונקרא נשא עון, ומורה על השערות שיש בזאת השפה שהם נשואים למעלה, וזהו נשא עון.

התיקון השלישי הוא וחנן, וגם ועובר על פשע, ואמרנו שהתיקון הוא אותו ההפסק שבאמצע השפה העליונה שלא יש שם שערות. והנה זה התיקון הוא הוד דמקיפים דספירות חכמה. והטעם שלא נמצא שם שערות הוא, לפי שכבר ידעת שהשערות הם בחינת דין והם מונעים האור, כי כל דבר המונע הוא דין, וכדי שהאור המאיר מהנקבים של החוטם יעבור בלי שום הפסק, מפני כך שם באמצע השפה העליונה, המכוון כנגד החוטם ממש, לא יש שערות מהטעם שבארנו. ונקרא ועובר על פשע, לרמוז עברת

המראה

השפע בזה ההפסק בלי מסך ועיכוב. התיקון הרביעי הוא ארך, וגם לשאריה נחלתו. ואמרנו שהוא השפה התחתונה, ועוברת מצד אל צד כמו העליונה. וזה התיקון הוא נצח דמקיפים דספירות חכמה. התיקון החמישי הוא אפים, וגם לא החזיק לעד אפו. ואמרנו שהוא אותו ההפסק שיש בשפה התחתונה שלא יש שם שערות. וזה התיקון הוא ת"ת דמקיפים דספירות חכמה. והטעם שלא נמצא כאן שערות, הוא על דרך שבארנו בתיקון השלישי, שלא יש שם שערות כיון שהוא תחת החוטם, כדי שהאור המאיר מן החוטם יתפשט בלי שום עיכוב. גם כאן להיותו תחת הפה, לא יש שערות, כדי שהאור של הפה יתפשט לתחתונים, ולא יהיה שום דבר המעכב. והשם של התיקון מורה כך.

התיקון השישי הוא ורב חסד, וגם כי חפץ חסד הוא. ואמרנו, שהוא המקום שהזקן מתרחב בתחתית הלחיים. וזה התיקון הוא גבורה דמקיפים דספירות חכמה. ונקרא ורב חסד, מפני שכאן החסד מתפשט בריזח יותר מהאחרים, ועל ידו מתמתקים הדינים. והבן, כי ורב חסד עולה פ"ר כמו שעולה מנצפ"ד, שהם פ"ר גבורות, ומתמתקות על ידי ור"ב חס"ד, שהם פ"ר חסדים.

התיקון השביעי הוא ואמת, וגם ישוב ירחמנו. ואמרנו, שזה התיקון הוא המקום שבלחיים שלא יש שם שערות ונראים כמו שני תפוחים. והתיקון הזה הוא חסד דמקיפים דספירות חכמה. ונקרא ישוב ירחמנו, מפני שפעמים אלו השני תפוחים מאירים למטה ופעמים לא, כמו שאמרו באידרא, וז"ל: ישוב מכלל דוימנין טמירין ווימנין אתגליין הה"ד ישוב ירחמנו. ובאלה השני תפוחים יש הש"ע נהורין, היינו שני א"ל במילואיהן שעולים ש"ע. ועליהם אמרו באידרא: אילין תפוחין וכו' נהירין לתלת מאה ושבעין עיבר, והם

המראה

הש"ע נהרין שאמרנו. ומאלו הש"ע - ק"ן מהם משתלשלים למטה בז"א. והשאר, שהם ר"כ, נשארים בו. ומפני כך א"א נקרא בשם זה של ארך אפים, לרמוז אלו הר"כ אורות שעם הכולל הם כמנין אר"ך. וזה התיקון הוא השביעי ונכללים בו השבעה תיקונים הראשונים, כמו שאמרנו באידרא, וז"ל: דא איהו תיקונאשביעאה דכליל שיתא וכו'. ונקרא ואמת, לפי שבו נמצאים שבעה היות במילוי ס"ג, העולים כמנין ואמ"ת. ותרעה מזה בכונות השופר, כמו שיתבאר במקומו בס"ד.

התיקון השמיני הוא נוצר חסד, וגם יכבוש עונותינו. וכבר בארנו היות זה התיקון השטח העליון של הדיקנא, ומגיע עד הטיבור. והנה זה התיקון הוא בינה דמקיפים דספירות חכמה, וגם יסוד דמקיפים דספירות כתר, ומתחברים יחד. וזהו שאמרנו למעלה שבתיקון אחד מתחברים שני ספירות, אשר לסיבה זה הם י"ג, ולא י"ד. וזה התיקון נקרא מולא עילאה, מפני שהמזלין הם ב', והם השטח העליון והתחתון, וזה הוא העליון מפני כך נקרא מולא עילאה. וזה המזל הוא בחינת זכר, והתחתון בחינת נקבה, ומזדווגים יחד להוריד השפע למטה. וענין התפשטות השפע יתבאר על מתכונתו בס"ד. ובתיקון הזה נמצא הוי"ה אחת במילוי יודי"ן, והיא בני' ע"ב, ונרמז במלת חס"ד. ומהאור של זה התיקון ניכפים החיצונים, באופן שאינם יכולים לינק מהקדושה, ומתרחקים ממנה. וזהו - יכבוש עונותינו, שר"ל שבכה זה התיקון נכבשים העונות, שהם סד הקליפות והחיצונים, כמו שאמרנו באידרא, וז"ל: ומאן דחמי האי תיקונא איתכבשן מקמיה ומתכפין, הה"ד יכבוש עונותינו. וענין זה תבין ביחוד נוצר חסד ויתבאר בס"ד.

התיקון התשיעי הוא לאלפים וגם ותשליך כמצולות ים כל חטאתם. ואמרנו שזה התיקון

המראה

הוא השערות הקפנות שבין שטח העליון לתחתון. וזה התיקון הוא הוד דמקיפים דספירות כתר. והנה בזה התיקון נמצאו ג' שמות, היינו אקי"ק דההי"ן, ועולה כמנין אלפים ארנ"י, ומתחילים כולם באות אל"ף, ונרמזו במלת לאלפים. והנה השמות האלה הם אותם שהחיצונים יש להם יניקה מהם להיותם נוקביים. וכאשר תחפון הקדושה להסיר מן החיצונים כל יניקה, או מול נוצר חסד, שהוא חסד גמור, כיון שבו נמצא חסד פנימיים דספירות כתר, מאיד בן, באופן שהחיצונים אינם יכולים לעמוד באורו, ואינם יונקים. וגם זה תבין ביחוד דנוצר חסד, שיתבאר בס"ד. וזה התיקון הוא בחינת גבורה קדושה, ומשם הקליפות נכנעות, כמו שאמרנו באידרא: ומהאי אתרא רמיו כל מארי דתבעין חובי דבני נשא ומתכפין. ומזה הטעם נקרא זה התיקון - מצולת ים, להיותו מכניע הקליפות שנראו צלמות, כי אותיות מצול"ת הם אותיות צלמו"ת.

התיקון העשירי הוא נושא עון, וגם תתן אמת ליעקב. ואמרנו היות זה התיקון - השערות שתחת הגרון. והנה זה התיקון הוא נצח דמקיפים דספירות כתר. וענין היותו מזאת הספירה נקרא הדר, כי ספירת נצח נקראת הדר כמו שידוע. ועל זה אמרו באידרא, וז"ל: ומהדר גאונו - אינון שערי דתחות דיקנא איתקרין הדר גאונו.

התיקון האחד עשר הוא ופשע, וגם חסד לאברהם. ואמרנו שזה התיקון הוא, שהשערות של הדיקנא הם כולם שוים, ואינם יוצאים מזה כלום. וזה התיקון הוא ת"ת דמקיפים דספירות כתר.

התיקון השנים עשר הוא וחטאה, וגם אשר נשבעת לאבותינו. ואמרנו שזה התיקון הוא שהפה הוא פנוי משערות, ואינם חופים עליו כלל. והנה זה התיקון הוא גבורה דמקיפים דספירות כתר. והטעם שכאן לא נמצאו

תיקוני הפרצופים

קכז

המראה

הפתרון

שערות הוא, כדי שהפה יהיה פנוי, והשפעת יוכל להתפשט בלי עיכוב, כמו שאמרו באידרא, ו"ל: ועל דא שערין לא אשתכחו על פומא קדישא משום דרוחיה נפיק, ולא בעי מלה אחרא לאתערבא ביה ולקרבא בהדיה. והנה מן הפה הזה יוצא רוח, ומתפרש לשלים ושבעה דרכים, בסוד הב"ל הפה, מילוי ס"ג שעולה ל"ו. ועל זה אמרו באידרא, ו"ל: וכד ההוא רוחא נפיק, אתפרש לתלתין ושבעה אלף עיבר. וכזה הרוח מתלבשים בו הנביאים, ונקרא פה ה', וכו' נתלכשו האבות הקדושים, ומפני כך נקרא: אשר נשבעת לאבותינו.

11. **צל"ם**: עיין מה שכתבנו לעיל פ"ג מ"ט.

[קל"ח פתח קכ"ז] כללות המוחין – שהם מה שאר"א מעטירים את ז"א – הוא מציאות אחד של ע"ס; שאין ראוי ליכנס בתוך ז"א – מפני טעם ההדרגה – אלא הנה"י של זה המציאות לבד; והשאר נשאר בחוץ, מקיף ממעל לראשו. וכללותו [זו של מוחין נז"ל] הוא צל"ם: צ' הוא הנה"י, והוא המתפשט בפרט בכל מדרגות ז"א.

1. **תקוניו של ז"א. צל"ם** 11 (10): **צ' – מוחין פנימיים, ל' מ' – מקיפין שבו. שבשעה שיצאו היו ד' – זה מ' שלו; חזרו שלשה בכליה של אי' – זה ל'; וט' נעשו בגופו – זה צ'. של ד' פכחב"ד דאימא, של ג' פחג"ת, של ט' פנה"י.**

והנשאר לחוץ הוא ל"מ, ואלה אינם צריכים להתפשט, אלא עומדים רק בסוד חד"ר, שהוא כללות ההנהגה:

[שם עמי שמח] **וכללותו הוא צל"ם**. [כלומר] נקרא צלם, שהוא ממש ענין "צלם אלקים" הנזכר באדם גם כן, וגם אותיותיו מורות על ענינו. צ' הוא הנה"י. שכן ג' אותיות [צל"ם] בתיבה מורות ג' הדרגות שבעשר ספירות: התחתונים – נה"י, והוא הנקרא כאן מוחין פנימיים. הב' – חג"ת, והוא מקיף ראשון. הג' – כחב"ד, והוא מקיף שני:

והנשאר לחוץ הוא ל"מ, ואלה אינם צריכים להתפשט, אלא עומדים רק בסוד חד"ר, שהוא כללות ההנהגה:

והנשאר לחוץ הוא ל"מ, ואלה אינם צריכים להתפשט, אלא עומדים רק בסוד חד"ר, שהוא כללות ההנהגה:

והנשאר לחוץ הוא ל"מ, ואלה אינם צריכים להתפשט, אלא עומדים רק בסוד חד"ר, שהוא כללות ההנהגה:

והנשאר לחוץ הוא ל"מ, ואלה אינם צריכים להתפשט, אלא עומדים רק בסוד חד"ר, שהוא כללות ההנהגה:

והנשאר לחוץ הוא ל"מ, ואלה אינם צריכים להתפשט, אלא עומדים רק בסוד חד"ר, שהוא כללות ההנהגה:

והנשאר לחוץ הוא ל"מ, ואלה אינם צריכים להתפשט, אלא עומדים רק בסוד חד"ר, שהוא כללות ההנהגה:

והנשאר לחוץ הוא ל"מ, ואלה אינם צריכים להתפשט, אלא עומדים רק בסוד חד"ר, שהוא כללות ההנהגה:

והנשאר לחוץ הוא ל"מ, ואלה אינם צריכים להתפשט, אלא עומדים רק בסוד חד"ר, שהוא כללות ההנהגה:

והנשאר לחוץ הוא ל"מ, ואלה אינם צריכים להתפשט, אלא עומדים רק בסוד חד"ר, שהוא כללות ההנהגה:

והנשאר לחוץ הוא ל"מ, ואלה אינם צריכים להתפשט, אלא עומדים רק בסוד חד"ר, שהוא כללות ההנהגה:

והנשאר לחוץ הוא ל"מ, ואלה אינם צריכים להתפשט, אלא עומדים רק בסוד חד"ר, שהוא כללות ההנהגה:

והנשאר לחוץ הוא ל"מ, ואלה אינם צריכים להתפשט, אלא עומדים רק בסוד חד"ר, שהוא כללות ההנהגה:

והנשאר לחוץ הוא ל"מ, ואלה אינם צריכים להתפשט, אלא עומדים רק בסוד חד"ר, שהוא כללות ההנהגה:

והנשאר לחוץ הוא ל"מ, ואלה אינם צריכים להתפשט, אלא עומדים רק בסוד חד"ר, שהוא כללות ההנהגה:

והנשאר לחוץ הוא ל"מ, ואלה אינם צריכים להתפשט, אלא עומדים רק בסוד חד"ר, שהוא כללות ההנהגה:

המראה

הפירוץ

שלש, כי חסדים וגבורות נכללים יחד בתוך היסוד. וכל זה קודם הכנסתם בז"א. אח"כ נכנסים אלו הנה"י בז"א, ומתפשטים בו לט'. אמנם גם מבחינתם הראשונה והשנית נשאר רושם הארה, והרושם שהוא נתלבש בכחב"ד ובחג"ת של התבונה השניה. כי התבונה הג' היא הנה"י, שהם מתפשטים בז"א בסוד צ'. והארת הג' נשארת מלוכשת בחג"ת של התבונה הזאת, והארת הד' בכחב"ד. וזה נקראים פנימיים ומקיפים, כי הנה"י הם פנימיים שנתפשטו בתוך הז"א, ונקראים צ' דצל"ם, ושני המקיפים מאירים מרחוק ממעל לראשו, ונקראים ל"מ דצל"ם:

(11) נימין חיוורתי ודיקנא בז"א: [פחז"ד 97 ס"ז] התיקון הב' הם הארות היוצאות ממנו, והם השערות של הראש ושל הפנים והחיוורתי ג"כ, הכל כמו בא"א. אלא שאינם כאותו הסדר, כי בכאן [בז"א] השערות מתחלקים כדרך אחר, כי למעלה יצאו כולם מן החכמה [סתומאה], אבל בכאן יוצאים מן החב"ד. ולכן הם מתחלקים לפי חילוקי המוחין האלה, אבל הם מתערבים זה בזה. כי כאן מתגבר יותר הדין, וממנו נמשך העירבוב הזה, שאין הדברים עומדים בכדור, אלא בכל יש ימין ושמאל, והוא ענין המחלוקת הנופל בתורה בסוד: אלו ואלו דברי אלהים חיים. ואין כאן מקום הביאור הזה. ותיקוני דיקנא שבז"א הם העומדים להנהגה כמו בא"א, אבל הם אינם אל ט', אבל לפעמים בהארת א"א בו ישתלמו ל"ג. ויתבאר לך זה ג"כ במקומו בס"ד. וב' הארות אחרות יש שיוצאות מן הז"א, והם סוד התפילין והמלית:

(12) תפילין [דז"א]: [פחז"ד 97 ס"ז] התפילין הם הארה אחת העומדת במצח ז"א. וענינה - שהמוחין שהם בפנים, בוקעים המצח ויוצאים לחוץ. ומה שהיו בסוד ג' בהיותם בכליהם, כי היסוד היה מחבר החסדים וגבורות, עתה יעשו ד', והם ד' הפרשיות. והנה בצאתם מן המצח, בתחלה נפרש שם מאור אחר, והוא יוצא מיסוד אי' עצמו, שהוא הכלי שבו יש המוחין, והמאור הזה הוא התיאורא. ומשם יוצאין ד' המוחין, ולכל אחד נמשך עמו מעט לכוש מבחי' כלי אימא, שהם הלבושים שלהם, והם ד' הכתים. והנה בהיות המוחין עצמם כוללים עשר ספירות, ע"כ עשר הארות יצאו מהם. והראשונות [חב"ד], שהם העקריות, מאירות כמצח. אח"כ החסד והגבורה מסבכים הראש, והם הרצועות. אח"כ נעשה הקשר לאחור, והוא הת"ת, ושם יוצאת לאה, כי כן כל נוקבא שרשה בת"ת. ואח"כ יורדים ב' רצועות, והם הנצח

ז. נימין, חיוורתי ודיקנא
 בז"א¹² (11). של א"א - י"ג.
 של ז"א - ט'. פשנשלם
 תקונו [של ז"א] נשלמים
 ל"ג.
 ח. פמץחו של ז"א, בוקעים
 ויוצאים מד' מוחין - ד'
 פרשיות של תפילין (12),
 ומלבושיהם - בתים שלהם.

(11) נימין חיוורתי ודיקנא בז"א: [פחז"ד 97 ס"ז]

הם הארות היוצאות ממנו, והם השערות של הראש ושל הפנים והחיוורתי ג"כ, הכל כמו בא"א. אלא שאינם כאותו הסדר, כי בכאן [בז"א] השערות מתחלקים כדרך אחר, כי למעלה יצאו כולם מן החכמה [סתומאה], אבל בכאן יוצאים מן החב"ד. ולכן הם מתחלקים לפי חילוקי המוחין האלה, אבל הם מתערבים זה בזה. כי כאן מתגבר יותר הדין, וממנו נמשך העירבוב הזה, שאין הדברים עומדים בכדור, אלא בכל יש ימין ושמאל, והוא ענין המחלוקת הנופל בתורה בסוד: אלו ואלו דברי אלהים חיים. ואין כאן מקום הביאור הזה. ותיקוני דיקנא שבז"א הם העומדים להנהגה כמו בא"א, אבל הם אינם אל ט', אבל לפעמים בהארת א"א בו ישתלמו ל"ג. ויתבאר לך זה ג"כ במקומו בס"ד. וב' הארות אחרות יש שיוצאות מן הז"א, והם סוד התפילין והמלית:

(12) תפילין [דז"א]: [פחז"ד 97 ס"ז] התפילין הם הארה אחת העומדת במצח ז"א. וענינה - שהמוחין שהם בפנים, בוקעים המצח ויוצאים לחוץ. ומה שהיו בסוד ג' בהיותם בכליהם, כי היסוד היה מחבר החסדים וגבורות, עתה יעשו ד', והם ד' הפרשיות. והנה בצאתם מן המצח, בתחלה נפרש שם מאור אחר, והוא יוצא מיסוד אי' עצמו, שהוא הכלי שבו יש המוחין, והמאור הזה הוא התיאורא. ומשם יוצאין ד' המוחין, ולכל אחד נמשך עמו מעט לכוש מבחי' כלי אימא, שהם הלבושים שלהם, והם ד' הכתים. והנה בהיות המוחין עצמם כוללים עשר ספירות, ע"כ עשר הארות יצאו מהם. והראשונות [חב"ד], שהם העקריות, מאירות כמצח. אח"כ החסד והגבורה מסבכים הראש, והם הרצועות. אח"כ נעשה הקשר לאחור, והוא הת"ת, ושם יוצאת לאה, כי כן כל נוקבא שרשה בת"ת. ואח"כ יורדים ב' רצועות, והם הנצח

תיקוני הפרצופים

קכט

המראה

הפתרון

והוד שלהם, ללכת אל רהל למטה. וכבר נתפרש ענין התפלין בפרטות יותר במקום אחר, ע"ש. אך בהיות המוחין כפולין מאו"א,

ע"כ יש שני מיני תפלין - אחד ררש"י עי"ן: [תיקונים חדשים תי"ט האידרא קדישא עמ' תנדן שכינתא ודאי חולקא מקב"ה איהי,

ובג"כ תיאובתא דקב"ה

לגבה איהו תדיר. ת"ח

בזמנא דעיילין מוחין

עלאין ברישא דמלכא

וקיימין בה, כדין נפיק

דעת לבתר קדלא, ותמן

אפיק דיוקנא חד ודא

שכינתא

עלאה

ואתקריאת לאה.

ובזמנא דההוא יובילא

הוה קאים לעילא, כדין

נפקין נהורין ומתפשטן

בז"א בסדרא חד עד

חדוי. וכדין אתתקנת

האי לאה במוחין דילה,

ובתיקונין דילה כדקא

חזי. לבתר נחתין מוחין

ומתפשטן לתתא, ותמן

נפקת רחל בתר חדוי עד

סופא דגופא, שכינתא

תתאה. הכא קיימין

נהורין בנהירו דכלא.

רישא דשכינתא כגונא

דרישא דמלכא בחו"ג

אתתקנת ודאי

דאתחברו בההוא

עמודא דאמצעייתא.

וכדין תמן אתעבידת

רישא דא.

מוחין דרישא תרין אינון. ואינון חו"ב

מסטרא דנ"ה, דמתמן אתתקנת ודאי ברזא

דימינא ושמאלא כחדא. דהכי לתרין

סטרין קיימת, לאשתכחא כלא בתיקונא

שלים.

עֶשֶׂר סְפִירוֹת הֵם: חב"ד -

בתפלין; חו"ג - בְּרִצּוֹעוֹת שֶׁל

הָרֵאשׁ; ת"ת - בְּקֶשֶׁר

מְלֶאכְתֵּיהֶם, שְׁמֵשׁ יוֹצֵאָה

לָאָה; ב' רִצּוֹעוֹת יוֹרְדוֹת -

נו"ה: נֶצַח עַד הַחֲזָה, וְהוֹד עַד

הַטְּבוּר. תְּפִלִּין מְאִימָא: קֹדֶשׁ,

וְהִיָּה פִי יִבְאֶדְךָ, שְׁמַע, וְהִיָּה אִם

שְׁמַע. תְּפִלִּין מְאִבָּא: קֹדֶשׁ,

וְהִיָּה פִי יִבְאֶדְךָ, וְהִיָּה אִם שְׁמַע,

שְׁמַע.

ט. וְאוֹר מְאִימָא מְקִיפּוֹ לְז"א,

זְהוּ טְלִית לְבִנְהָ (13).

שְׁעָרוֹת שֶׁל ז"א - אַחַר גְּדֻלְתּוֹ

שְׁשָׂרְתָה עָלָיו אִימָא, וְהִגִּיעוּ

נְה"י שְׁלֵה חֲדָשִׁים מְאַחֲרֵיו

עַד הַחֲזָה - מְקִיפּוֹ לְז"א, וּמְקִיפּוֹ

עַל רֵאשׁ נּוֹקְבָא. מְקִיפּוֹ שֶׁל

ז"א - טְלִית, מְקִיפָה שֶׁל

נּוֹקְבָא - צִיצִית שְׁבוּ.

י. תְּקוּנָה שֶׁל נּוֹק' (14) ט"ו

נִימִין בְּרֵאשָׁה, וְצִבְעֵם

לצורך רחל, ששם יסוד אי, מאיר בהארה

אחרת הראוייה לרחל לצרכה. ועיין כל זה

בדרוש הציצית:

(14) תיקוניה של נוק': [פחו"ד פרק

י"ט] הנוקבא רו"א - רחל, יש בה ג"כ

השערות בראשה, והם בסדר אחר, והם ט"ו

[אימא] ואחר רר"ת

[אבא] וחילוקם לפי

התחלקות המאורות,

ועיין כל זה בדרוש

התפלין. וענין התפלין

של יד נתבאר לפנים

בס"ד. ועוד יש הארה

אחרת היוצאת מפרטות

יסוד אבא במצח הו"א,

והוא הנקרא צי"ן:

(13) טלית לבנה

[דד"א]: [פחו"ד פרק י"ח]

הטלית הוא אור מקיף

מצד אי. אבל האמת

הוא, שהם השערות של

ז"א היוצאים אחר

גדלותו, אחר ששרתה אי

[כלומר תבונה, וכן

בכולם] עליו, ונמשכו

הנה"י החדשים שלה

מאחורי ערפו, כי אז

מהבחינה ההיא יוצאים

השערות האלה ומקיפים

על ראש ז"א, ומגיעים

למטה עד ראש רחל.

והנה עד שמקיף לז"א -

הוא טלית, וכשמגיע

לראש רחל הוא הציצית,

לצורך רחל, ששם יסוד אי,

מאיר בהארה

אחרת הראוייה לרחל לצרכה.

ועיין כל זה

בדרוש הציצית:

המראה

הפתרון

נימין, וצבען ארגמן. ושש הארות יש בפניה מבחינת תיקוני הדיקנא של ז"א. אבל הם אין בהן שערות, אלא אותן המקומות שיש בהם התיקונים בז"א, יש הארה לבחינתם בנוקבא. ולפעמים נעשים ט':

(15) תפילין שלה נפחו ד פרק כ"ו ויש בה בחי' התפילין, שהם תפילין של יד לז"א, מפני שהיא נקשרת בגבורה שלו, שהוא הזרוע השמאל. והענין, כי מנ"ה דז"א יוצאים מוחין לנוקבא. והח"ב שבהם [שבנ"ה דז"א] מצד אבא נעשים חו"ב בראש נוקבא, והח"ב שמצד אי' משמשין לה לחסדים וגבורות; לכן יש בה גם כן ד' פרשיות. והנה אלה יוצאים מתחלה מנ"ה דז"א עד פני יעקב, שהרי הג"ה האלה הם מוחין לו

ארגמן. וְשֵׁשׁ תְּקוּנִים בְּפָנֶיהָ¹⁴ מִשֵּׁשׁ תְּקוּנֵי דִיקְנָא [של ז"א]; פְּשָׁהּ נִשְׁלָמִים — נַעֲשִׂים ט'.

יא. תְּפִלִּין שְׁלֶה (15) — שֶׁל יָד לז"א, שֶׁהֵם נִקְשָׁרִים בְּשִׁמְאֵל שְׁלוֹ, שְׁנֵאמַר: שִׁמְנֵי כַחוּתָם עַל לִפְךָ, כַחוּתָם עַל זְרוּעֶךָ (שיר השירים, ח, ו). וּמְנוּ"ה דז"א הֵם נַעֲשִׂים, שֶׁבָּהֶם חו"ב מְאִימָא וְחו"ב מֵאֵפָא; שֶׁל אֵפָא נַעֲשִׂים לָהּ לְחו"ב, וְשֶׁל אֵימָא נַעֲשִׂים לָהּ לְחֻסְדִּים וּגְבוּרוֹת. נְכַלְלִים בְּבֵית אַחַד, שְׁנוּ"ה פְּלָגֵי גוּפָא.

נימין. ורזא דא י"ה. אלין תרין מוחין דקיימין ברישא, דמתמן נפקין שערין אלין. אי תימא שערין אלין לאן אזלין. אלא ת"ח הכא רזא שער באשה ערוה (ברכות כד.). ת"ח כלהו תיקונין דשכינתא בגין עלמין דלתתא אינון. ושערין אלין נמי הכי נחתין מינייהו בטמירו טיפין טיפין לתתא. אבל בגין דאינון דינין אצטריכת אתתא לכסאה להו, בגין דלא יתדבקון בהו אינון מסאבין, אלא בטמירו נחתת מלה ודאי:

עיינין דרישא תרין

עיינין אינון ימינא ושמאלא, והכי אצטריך ודאי. מסטרא דמלכא נטלת לון.

מצחא דא נמי קאים לאכפיא קליפין.

חוטמא שפירו דפרצופא ודאי. ביה קיימין שע"ה נהורין מנהרן. דהאחוטמא תמן גבוראן קיימין, ובג"כ נהורין אלין משתכחן הכא לבסמא ליה, והכי אצטריך. ורזא דא וישע ה' אל הבל [ואל מנחתו] ואל קין ואל מנחתו לא שעה (בראשית ד דה). דהא בש"ע אלין אצטריכת לאתבסמא ברזא דלעילא, וכדין ניחא אשתכח:

[כאן באים הששה תקונים בפנים של הנוק', הבאנו אותם בהערה הבאה.]

פומה דשכינתא, בה אתחברת ביה במלכא בנשיקין דרחימותא בתרין שפון סומקן. ורוחין דנפקין מפומין (עאלין) [עייילין] דא בדא. כדין מתדבקין תרוייהו בדביקותא שלים.

שדיים דילה דמפקין חלבא לכל סטר מסטרא דנ"ה ודאי. עד הכא תיקונין קיימין בתיקונא שלים:

14. וְשֵׁשׁ תְּקוּנִים בְּפָנֶיהָ: (תיקונים חדשים תי' ס"ט האידרא קדישא עמ' תנון) אַנְפִּין דשכינתא שית תיקונין אשתכחן בהו, מסטרא דשית תיקונין דז"א אי תימא דאית תמן

תיקוני הפרצופים

קלא

המראה

הפתרון

ג"כ. ומשם תזורים לאחוריהם והולכים אל שערי. לאו הכי. אלא בזמנא דאתדבק הנוקבא, שהיא באחוריו, ויוצאים במצחה. מלכא בשכינתא באינון נשיקין אמנם האמת הוא, שבצאת האורות ליעקב דרחימותא, מתנהרן שית אתרין אלין לעשות לו תפלין, יוצאים ד' אורות שיש באנפאה, לקבל שית אחרנין דיליה.

תיקונא קדמאה לקבל ב' פאין הכא והכא. תיקונא תנינא סחרני פומה עילא ותתא. תיקונא תליתאה תרין ארחין עילא ותתא. תיקונא רביעאה תחות גרונא. תיקונא חמישאה אתר דבה מתפשטת דיקנא באנפין בעלעין. תיקונא שתיתאה תרין תפוחין:

[אוצרות רמח"ל על תהלים עמ' קנח] "ואתה אדני אל רחום וחנון ארך אפים ורב חסד ואמת פנה אלי וחנוני וגו' עשה עמי אות לטובה וגו' (פז, טו"ז). הנה ידוע שהדיקנא היא שרש כל הדינים, וענינה לכפות את הס"א, וזהו בדיקנא של א"א, שהתיקונים הם י"ג אבל הט' תיקונים של ז"א ענינם הוא להלחם נגד הס"א. ומשה תיקוני דיקנא שלו נעשים ששה תיקונים בפנים של הנוק'. ואלו הם שהיה מעורר דוד כאן להלהם

נגד הס"א, שכתוב "באדני, אל רחום וחנון ארך אפים ורב חסד ואמת", שהם ששה תיקוניה של הנוק'. ואומר: "פנה אלי וחנוני", לפי שהם האורות שמאירים בפנים שלה,

כמו שכתבתי:

ביסוד דאבא, מפני שהוא מכריע בין נו"ה שלו, וגם בין של אי, בעמדו ביסוד שלה. ואז נעשים בו ד' הארות היוצאות להיות אחר כך תפלין בראש יעקב. והנה אלה הם המוחין היוצאים ליעקב, ועמם יש המתין השייכים לרחל לעשות לה תפלין; אך העיקר הם הנוגעים ליעקב, ושם הם נשארים. ובחורם יחורו הנוגעים לרחל, ואז נעשים תפלין במצחה. וכל זה נחשב לשני מיני תפלין של יד לז"א. ועיין גם זה בדרוש התפלין, ותבין היטיב. והנה כ"ז נמשך רק מנ"ה [של ז"א], ועל כן הם בבית אחד לבד, כי נ"ה הם תרי פלגי גופא. אבל היסוד [שהוא בחינת הדעת שלה] כבר ידעת, שאינו בראשה אלא בין כתפיה, ושם עושה הי"ד של תפלין, וממנה נמשכת הרצועה, שבה בנין הנוקבא - בג' כריכות לג' ראשונות, ושבע כריכות לז"ת, וג'

יב. יסוד אבא מכריע בין נו"ה שלו, עומד ביסוד אימא ומכריע בין נו"ה שלה - נמצאו בו ד' אורות, שמהם תפלין במצחו של יעקב. אלו יאלו יוצאים ביעקב, ונעשים תפלין במצחו; חוזרים לאחוריהם, וקושרים קשר מאחוריו; חוזרים ויוצאים עד שיוצאים במצחה של רחל - נעשים תפלין בראשה. של יסוד אבא נשארים ביעקב, של נו"ה דז"א נשארים לרחל; חוזרים לאחור, וקושרים קשר באחוריה. של רחל: קדש, והיה פי יבאך, שמע, והיה אם שמע. של יעקב: הוי"ת להדדי [באמצע]. יסודו של ז"א בין כתפיה של רחל - זה יו"ד שבתפלין. ורצועה יוצאה ממנה לבנינה של נוק': ג' כריכות בקבורת - ג"ר, ז' בזרוע - ז"ת, ג' באצבע - נה"י [דז"ה] שבמוחיה.

המראה

הפיתרון

באצבע, בסוד נה"י דו"א שבמוחין שלה: 15. תיקונו של פרצופו - רמ"ח (16) מקיפים: [כאן מתחיל רבינו לפרש התיקונים שמחוץ לפרצופים: מקיפים, לבושים והיכלות]. [פחות פרק כ"א] המקיפים

זה ענינם: יש שני מיני מקיפים - מקיף ישר ומקיף חוזר. והענין שבהכנס האור בכלי - לא נכנס כולו, אלא חלק נכנס, וחלק נשאר בחוץ, והוא מקיף אותו סביב, כי אינו יכול להיות מוגבל בתוך הכלי. ואפילו האור שנכנס לתוכו, הנה אעפ"כ חוזר חלק ממנו, ועלה ויצא ממנו, ועמד למקיף עליו. וההפרש ביניהם: שהמקיף הישר, שהוא מה שלא נכנס בכלי, הוא מקיף אותה ספירה, וגם כל מה שלמטה ממנה, אבל המקיף החוזר - אינו

יג. קָלוּל שֶׁל עוֹלָם: אָדָם [פְּרָצוּף], וּלְבוּשׁוֹ, מְקִיפָיו, וְהֵיכְלוֹ. אָדָם כִּיצַד? זֶה תִּקְוֹנוֹ שֶׁל פְּרָצוּפוֹ - רַמ"ח אֲבָרִים וְשֵׁס"ה גִּידִים¹⁵. נֶרֶץ בְּתוֹכוֹ, ח"י [חֵיהָ יְחִידָה] מְקִיפִים (16) עָלָיו. יָרֵד הָאֹרֶךְ לְכִנּוּס בְּתוֹכוֹ, חֵלֶק נִכְנָס, וְחֵלֶק נִשְׁאַר בְּחוּץ, שְׁאִין הַכְּלִי יִכּוֹל לְהִגְבִּילוֹ, מְקִיף לְכִלְיוֹ, וּמְקִיף לְכֹל מַה שֶׁתַּחְתּוֹ [זֶהוּ מְקִיף יִשְׂרָאֵל]. וּמִמָּה שֶׁנִּכְנָס - חוֹזֵר וְיוֹצֵא לְחוּץ וּמְקִיף עַל כְּלָיו בְּלִבָּד. אֵלּוֹ שְׁנֵי מְקִיפִים: יִשְׂרָאֵל [בְּחֵי' יְחִידָה] וְחוֹזֵר [בְּחֵי' חֵיהָ].

מקיף אלא אותה הספירה עצמה ונמצא לפי זה, לכל ספירה יש אור פנימי ושני מקיפים - מקיף פנימי ומקיף כולל כל מה שלמטה ממנה. וכל אור מקיף - סודו מבניה. והענין, כי מה שנגלה למטה בזו"ג, ששם מקום ההנהגה, כך הוא נמשך למעלה מהם ולמטה מהם. ועל כן כל אור פנימי הוא סוד ת"ת [זו"א], כל כלי חיצון הוא סוד מלכות, וכל אור מקיף הוא סוד בינה. כי החכמה הוא הפנימיות הגמורה, והכתר הוא השורש. ובענין ההנהגה נפרש זה הענין יותר בס"ד. ודע שהפנימי של העליון נעשה מקיף להתחתון. וכן הפנימי של הג"ר נעשה מקיף לז' תחתונות: הבריאה, ולא על כולה, ואז נקרא שאין הספירה מאירה אלא במקצת ספירותיה. ועל כן

חלוק לתרי"ג. וכן תרי"ג חלקים ימצאו בעשר ספירות, שכל חלק מהם יביט אל כל המציאות, ולכן בכל אחת מהם יכללו כל ע"ס. ופירוש הענין, שהספירות הראשונות יגלו פעולותיהם עשרה לאחד, ומהם עשרה לעשרה, עד שנמצא המנין הזה פועל כולו, לא פחות ולא יותר. אמנם אפשר לך ענין זה היטב איך אפשר להימצא זה המנין. דע, כי אף על פי שאמרתי שכל פעולה מסתכלת על כל הבריאה, עם כל זה אפשר שלא ירצה המאציל להוציא ממנה תולדות מכל בחינה זאת, אלא מחלק ממנה, פירוש - ממה שהיא מבטת על איזה חלקים מן

המציאות, וכן תרי"ג חלקים ימצאו בעשר ספירות, שכל חלק מהם יביט אל כל המציאות, ולכן בכל אחת מהם יכללו כל ע"ס. ופירוש הענין, שהספירות הראשונות יגלו פעולותיהם עשרה לאחד, ומהם עשרה לעשרה, עד שנמצא המנין הזה פועל כולו, לא פחות ולא יותר. אמנם אפשר לך ענין זה היטב איך אפשר להימצא זה המנין. דע, כי אף על פי שאמרתי שכל פעולה מסתכלת על כל הבריאה, עם כל זה אפשר שלא ירצה המאציל להוציא ממנה תולדות מכל בחינה זאת, אלא מחלק ממנה, פירוש - ממה שהיא מבטת על איזה חלקים מן

המציאות, וכן תרי"ג חלקים ימצאו בעשר ספירות, שכל חלק מהם יביט אל כל המציאות, ולכן בכל אחת מהם יכללו כל ע"ס. ופירוש הענין, שהספירות הראשונות יגלו פעולותיהם עשרה לאחד, ומהם עשרה לעשרה, עד שנמצא המנין הזה פועל כולו, לא פחות ולא יותר. אמנם אפשר לך ענין זה היטב איך אפשר להימצא זה המנין. דע, כי אף על פי שאמרתי שכל פעולה מסתכלת על כל הבריאה, עם כל זה אפשר שלא ירצה המאציל להוציא ממנה תולדות מכל בחינה זאת, אלא מחלק ממנה, פירוש - ממה שהיא מבטת על איזה חלקים מן

תיקוני הפרצופים

קלג

המראה

הפתרון

(17) לבושו: [פחח"ח פרק כ"ב] התיקון הב' הוא הלבושים. והנה בוז"נ הלבוש נמשך להם מחיצוניות נה"י דאימא [תבונה] המתלבשת בהם. כי ג' כלים יש בהם, וה"ם בשר גידים ועצמות, ועל כולם יש העור, וה"ם המלכות, והיא [המלכות] עומדת מחוץ להם להלבישים.

כאשר יאירו עשר ספירות כולם בכל עשר ספירות שבהם, שהם כמו חלקיהם, ועוד מאלה העשר ספירות שהם חלקי הראשונים יאירו החלקים שבהם, ולא כולם אלא מקצתם, פירוש מה שמביט בהם למקצת הבריאה, והוא מה שצריך לצורך

יד. לבושו¹⁶ (17) פיצד? מהפאותיהם של אורות נעשה

הבריאה לעמוד על התכונה הזאת – אז יצא המנין הזה של תר"ג:

16. לבושו: [קל"ח פחח"ח ל"ח בפירוש עמ' קמג'קמח] **כללות ענין אבי"ע הוא עולם אחד עם שלושה לבושים** – כי יש בעוה"ז גוף ולבושיו, ושורש זה צריך שיהיה למעלה. והנה לבוש הוא מה שמכסה גוף אחד שכבר הוא שלם בכל עניניו – שאין זה המכסה חלק מן הגוף כלל. ויכולים להמצא הרבה לבושים זה על גב זה, ששום אחד מהם אינו מוסיף דבר בעניני הגוף. וכן הם בי"ע לגבי אצילות:

[אדיר במרום עמ' קסח] והנה הלבוש של א"א נזכר בפסוק גם כן בסוד: לבושיה כתלג חוור (דניאל ז, ט). והוא כי הלבוש מגלה תמיד ענין ההנהגה הפנימיית. והוא סוד הלבושים הנזכרים בדברי הרשב"י בתיקונים, שהמלך לובש אותם, שהם כמה מיני לבושים. שהרי פעולות הגוף נעלמות בהיותם מתלבשים בתחתונים מהם, וגם אינם מושגות כל כך. אבל הלבוש הוא לפי הזמן, והוא ממש גילוי ההנהגה הפנימיית. ובהיות המלך לובש לבנים, מראה לכל חסד, ובהיותו לובש אדומים, מראה לכל דין, וכן כל פרטי הפעולות.

ואפרש לך עתה ענין הלבושים האלו. דע, כי ההנהגה הנה צריכה לצאת מן המאורות אל המשרתים, ולסוד זה ניתנו

וזאת המדרגה אינה מתחברת עם העור של ז"א, אלא מחוץ לעור שלו היא עומדת, ונקראת השמ"ל [בנימטריה: מלבו"ש]. ובאמת היא חיצוניות כל הפרצוף, ונעשית מהכאת כל הפנימיים, ור"ל שהוא כמו מסך, עשוי מהכאת אורות כל הפרצוף. והכל מתחבר בעור הזה של א"י, ונעשה זה החשמ"ל. והנה כמו כן יש בכל הפרצופים כולם הלבוש הזה, שהוא המסך היוצא מן הפנימיות.

וסודו – כי בינה הנותנת אור המקיף, נותנת ג"כ הלבוש הזה, [בנדפס: שהוא המסך מן הפנימיות]. וההפרש ביניהם – שהמקיף הוא אור מקיף ומחיה את הכלי, והלבוש הוא מסך בפני כל האורות להתכסות בו. והנה בכל הפרצופים תמיד הלבוש הוא – הכאת האורות העושה מסך. אבל בוז"נ נוסף עור א"י שזכרתי, שבו מתחברים הכאות האורות האלה, ונעשה הכל לבוש אחד. ואעפ"י שאמרתי שעור התבונה עומד על גבי העור של ז"א – אינו שאינה נכנסת בעור שלו, שהרי היא צריכה להשלים אותו בכל בחינותיו, אלא שחלק ממנה מתפשט לחוץ, ואינה כמו שאר ג' הכלים שכולם נשארים מלובשים בו. והנה זה החלק היוצא ומכסה, מחבר אליו כל ההכאות שאמרתי, ואז גם הלבושים של הז"א נתקנים מאימא. כי הלבושים של אימא אינם מתחברים על לבושי ז"א, כי הם נשארים לבושים לנה"י החדשים, כי רק הפנימיות הוא הנכנס בו"א, ואין צורך לעשות לבושים חדשים.

המראה

הפתרון

והנה זה הלבוש של החשמ"ל יורד ג"כ הלבושים, שמשם מקבלים המשרתים. ומלביש תחת רגלי זר"ג, ואז הוא נעשה מסך בין אצילות לבריאה. ונמצא שפעם עיקרי להלכשה זאת הוא בעבור בריאה, שלא ירדו האורות מאצילות

ענין פעולתם [של א"א

ושל אר"א] לא היה לה

להגיע אל המשרתים,

כי הסדר את אשר הוכן

הוכן. ועל כן צריך

שיהיה אלו הלבושים

[אפילו בא"א], אשר

בהתגלות מהם ענין

מעשה הפנימיות, אז

עומד המעשה ההוא

לימסר אל המשרתים,

והבן היטב. והנה

הלבוש של א"א הוא

לבן, להוציא פעולת

מיתוק חסדו אל

המקבלים גם כן. והנה

הזכיר בכאן כל

המתגלה מא"א, כי הגוף

נסתר בשאר

הפרצופים, ומה

שמתגלה מן הגוף הוא

הלבוש. אך הראש אין

שם לבוש. ובאמת

הארת הפנים מגעת גם כן ללבושים האלו:

17. **וחשמ"ל:** [אדיר במרום עמי תסז] כי

הלבושים שהם מן הספירות עצמם

באצילות, בסוד זהריאל כנ"ל – בב"ע

הם סוד הלבושים הנפרדים, והם

הנקראים חשמל דבי"ע. כי החשמל

דאצילות הוא מן הספירות עצמם, אך

חשמל דבי"ע אינו כן, אלא הוא לבוש

אחד יוצא כנגד חשמל דאצילות. והוא יוצא מאור אי' דבריאה עצמה, ומלבש זר"ג

דבריאה; כי באי' אין אחיזה לס"א כלל, אפילו שם כידוע. ואחר זה החשמל [של זר"ג

דבריאה] יש (הנהגה) [הנוגה], ואחריה שאר הקליפות קשות:

לבוש עליהם מבחוץ.

וחשמ"ל¹⁷ [של אצילות] יש

לזר"ג מאימא: שבשעה

שנכנסו נה"י שלה בתוכו,

עור ובשר ועצמות וגידין

נכללו שלה בשלו – חוץ מן

העור שנמצא עודף על שלו

מבחוץ, ומכסה עליו מפני

עיניהם של חיצונים.

טו. היכלות לפרצוף (18) כפתים

לאדם. מלכותיהם של

ספירות – אלו ההיכלות, ודמות

אדם [הט"ס] – פנימיות

בתוכם. לא שאין פנימיות

וחיצוניות אלא זה, אלא שזהו

חלוקן של עולם: חוזרים

ומתחלקים כל אחד בשלו.

אחר מהם מתחלק ג"כ לפנימיות וחיצוניות,

כי הכלים [בהיגת גוף] מתחלקן לחיצון

ופנימי; והנשמה המחיה את הכלי החיצון

היא חיצונית הנשמה, והמחיה את הכלי

הפנימי היא הפנימיות שלה.

והנה ער הגה דברנו באצילות לבר, ועתה

נדבר כמה שיש בין אצילות לבי"ע, והוא ענין

מסך המבדיל בין עולם לעולם:

אחד יוצא כנגד חשמל דאצילות. והוא יוצא מאור אי' דבריאה עצמה, ומלבש זר"ג

דבריאה; כי באי' אין אחיזה לס"א כלל, אפילו שם כידוע. ואחר זה החשמל [של זר"ג

דבריאה] יש (הנהגה) [הנוגה], ואחריה שאר הקליפות קשות:

תיקוני הפרצופים

קלה

הפתרון

הפתרון

18. **בשרשם:** [אדיר במדום עמ' תכג] ומקום התדבקות השרש על כל ברואיו הוא בב"ע. ובריאה היא הראשונה והעיקרית, כי על כן נעשו היכלות [שם בבריאה],

שבהם הכבוד העליון עומד, והוא חלק אחד מן אור האלהות, אותו שהוא ראוי להדבק עם הנבראים. ובריאה יש ג"כ הנפרדים, ויש האור הזה העומד להתדבק עליהם. אם הדביקות נעשה – זהו התיקון, ואם לאו ח"ו, זהו החסרון. ונמצא לצורך הדביקות הזו – ההיכלות כמ"ש, כי זה כבר ידעת איך לכל מיני פעולה יש הסתדרות של העולמות ואורות בפני עצמם, וכבר התבאר זה במ"א. ונמצא שסדר ההיכלות הוא לזה [הדביקות], והיינו כי (ה)אור האלקות ג"כ נקרא כבוד, והעולם עצמו

טז. ז' היכלות הם [לְעוֹלָם הַבְּרִיאָה]: לְבַנְתַּת הַסְּפִיר, עֵצֶם הַשָּׁמַיִם, נְגֵה, זְכוּת, אֶהְבֵּה, רְצוֹן, ק"ק. היכל יסוד ומלכות – אֶחָד [כְּנֶגֶד לְבַנְתַּת הַסְּפִיר]. היכל הוד – אֶחָד. היכל נצח – אֶחָד. היכל גבורה – אֶחָד. היכל חסד – אֶחָד. היכל ג' ראשונות – אֶחָד. אלו ז' היכלות שֶׁבְּבְרִיאָה, שֶׁבָּהֶם כְּבוֹדוֹ שֶׁל מְקוֹם [מַלְכוּת שֶׁל אֲצִילוֹת – נויק'] מִתְפַּשֵּׁט בְּתוֹכָם. נֶפֶשׁ וְרוּחַ לְכָל אֶחָד, וְהַכְּבוֹד נִשְׁמָה לָהֶם בְּהֵיכַל הַשְּׂבִיעִי [ק"ק]. וּג' דְּבָרִים מְשֻׁמָּשִׁים: נְקֻשָׁרִים בָּהֶם הַתַּחְתּוֹנִים בְּשֵׁרֶשֶׁם¹⁸ [וְהוּא סוּד חִבּוּר

הנפרדים. אך הנפרדים הם כל אחד בפני עצמו. ושרש כל אחד בפני עצמו הם כל הנפשות שבכל ההיכלות. כי כל נפש לפי מה שהוא – כך הוא ההיכל שלה. ועוד יש מציאות אחד עשוי כדי לקשרם ולעשותם כמו גוף אחר, והוא רוח שבהם, כי כמעט נוכל לומר שהוא רוח אחד לכל ההיכלות, אלא בעמדו בהיכל אחד – מוציא נפש, ולפי בחינתו בפרט הוא כל הנמצא בהיכל ההוא וכל היוצא ממנו.

– כסא הכבוד, דהיינו הכבוד הזה עומד בהיכל קדשו, והוא סוד: (תהלים כט, ט) ובהיכלו כלו אומר כבוד, כמ"ש לקמן. וצריכים כל הנבראים, שכבר הם עומדים בהדרגה זה תחת זה, להיות נכללים מלמטה למעלה, עד שיהיו נקשרים בו. והסדר הוא – הכבוד עומד בהיכל עליון, ותחתיו עוד היכלות זה למטה מזה, וצריך [הקשר] לעלות בכלם, עד שנגיע אל הכבוד העומד למעלה. והנה בתוך

המראה

הפתרון

(19) מסך: [פח"ז פרק כ"ד] בסוף האצילות מכים האורות, ועושים מחיבורם מסך אחד. ואח"כ מבחינת אותו מסך עצמו יוצאות ספירות הבריאה. ועתה תבין, כי לכן נתפשטה א"י והלבישה את הזו"ן בעור שזכרנו, והוא למטה נעשה בחינת המסך הזה, שעמו מתחברות אלה ההכאות. ואז כשיצאו האורות לבריאה, לא יצאו אלא מבחינת המסך הזה של א"י. ונמצא שהבריאה בסוד אימא היא. והנה אח"כ בבריאה ימצא עוד מסך אחר, מן הת"ת של בריאה עצמה, ואז האורות של יצירה יהיו מבחינת המסך ההוא. ומלכות היצירה תעשה מסך אחר. ומבחינתו יהיו הספירות בעשייה. והנה על זה הענין אמרו: א"י מקננא בבריאה, ז"א בחיוון [יצירה], נוקבא באופן [עשייה]. והנה מענין התיקון הזה יצא תיקון אחר, והוא המעקה, ועתה אפרש לך מה ענינו:

הנפרדים בשרש], ונהנים הצדיקים מזיו השכינה, ומלאכי השרת מקבלים מהם פעלתם.

יז. בסופו של אצילות — מסך (19), מאורה של אימא הוא נעשה: חשמ"ל יורד ומקיף מתחת רגליהם של זו"ן, ואורות של אצילות עוברים בו ועושים בריאה — נמצאת בריאה מסודה של אימא. ממנה ליצירה, מסך על מסך: מסך מאימא

הוא הכבוד שזכרתי למעלה, שמצד המצאו בהיכל הוא אז קנה מין פעולה, והוא כל סדר הכבוד המפורש במקומו, שממנו יוצאים הנפרדים וכל הגשמיים, כל הנמצא בכל העולמות. ותראה שזה נקרא — שאינו [אור האצילות] פועל לפי עצמו, אלא חידש מתחלה המקום, והוא ההיכל, ואז בחר להכנס בו כדי לעזוב פעולתו לפי עצמו, ולקחת בו פעולה לפי התחתונים. כי ההיכל לכך נברא — שבעמדו שם כביכול תשתוה פעולתו לפי הצריך בבחינת ההיכל הוא העשוי לפי התחתונים, והבן היטב. ואז על ידי ההיכל הזה יוכל [אור האצילות] להדבק במה שיוצא ממנו [מן ההיכל], אעפ"י שמערך עצמו הם רחוקים, כי הרינתקרב אליהם בבחינת ההיכל הזה. ויען אין ההתקרבות [בעבור יציאת הנפרדים] אלא בכח ההיכל, על כן גם ההתדבקות של התחתונים [בשרשם] לא יוכל להיות אלא על ידי ההיכל, כי זולת זה לא היה ביניהם קורבה. ועל כן אמרתי למעלה — שההיכלות הם לסוד ההתדבקות של התחתונים בשרשם. וניתנה ההדרגה הצריכה לזה בסוד ז' ההיכלות, לפי הענין הצריך להיות בסדר ובמדרגה בכל המלאכים ובכל הבריות. ואין צורך לשאול על ההדרגה למה היא כך, כי כך היא צריכה להיות:

הוא הכבוד שזכרתי למעלה, שמצד המצאו בהיכל הוא אז קנה מין פעולה, והוא כל סדר הכבוד המפורש במקומו, שממנו יוצאים הנפרדים וכל הגשמיים, כל הנמצא בכל העולמות. ותראה שזה נקרא — שאינו [אור האצילות] פועל לפי עצמו, אלא חידש מתחלה המקום, והוא ההיכל, ואז בחר להכנס בו כדי לעזוב פעולתו לפי עצמו, ולקחת בו פעולה לפי התחתונים. כי ההיכל לכך נברא — שבעמדו שם כביכול תשתוה פעולתו לפי הצריך בבחינת ההיכל הוא העשוי לפי התחתונים, והבן היטב. ואז על ידי ההיכל הזה יוכל [אור האצילות] להדבק במה שיוצא ממנו [מן ההיכל], אעפ"י שמערך עצמו הם רחוקים, כי הרינתקרב אליהם בבחינת ההיכל הזה. ויען אין ההתקרבות [בעבור יציאת הנפרדים] אלא בכח ההיכל, על כן גם ההתדבקות של התחתונים [בשרשם] לא יוכל להיות אלא על ידי ההיכל, כי זולת זה לא היה ביניהם קורבה. ועל כן אמרתי למעלה — שההיכלות הם לסוד ההתדבקות של התחתונים בשרשם. וניתנה ההדרגה הצריכה לזה בסוד ז' ההיכלות, לפי הענין הצריך להיות בסדר ובמדרגה בכל המלאכים ובכל הבריות. ואין צורך לשאול על ההדרגה למה היא כך, כי כך היא צריכה להיות:

להיות:

תיקוני הפרצופים

קלו

המראה

הפתרון

(20) מעקה: [פח"ד פרק כ"ה] דע כי ספירות וקל"ח פתח קל"ח בפירושו עמ' שעה) האצילות נשכרו בתחלה, וירדו למקום ב"ע, כמו שתשמע עוד לפנים בס"ד. ואז ניתנה הכנה לעולמות, וגם אח"כ מן האצילות

נעשה ב"ע. והנה החיצוניות שהלם הם נקראים כתלים שלהם, שהם סוגרים אותם מן הקליפות העומדים מחוץ סביב להם. והנה שם ע"ב הוא השם של אצילות, והג' שמות האחרים ירדו בכ"ע, והם ס"ג מ"ה ב"ן. ובסוד החיצוניות, כמו שאמרתי, הם הכתלים, והם הבידורים החיצוניים מן הניצוצות שפלו בזמן השבירה. והנה ברדתם, הנה דרך אחורי הכתלים האלה היו יכולות הקליפות להמשיך להם אור האצילות, בהיותם מתאחים שם. וע"כ הוצרך לעשות זה המעקה, וסורו הוא - חזרת האורות שירדו, להיות נכללים למעלה ונקשרים באצילות עצמו, ואז נמצא שאין פנייתם למטה, שיתאחו בהם הקליפות, אלא למעלה, להיות נקשרים בקדושה. והנה עלה המ"ה, והלביש את הס"ג, והב"ן עלה על המ"ה, ואז זה הב"ן עצמו נעשה מעקה, כי הוא מה שצריך להתחזק יותר. וכיון שזה כבר נתקן, שעלה למעלה - אין הקליפות אוחות עוד. כי כלל זה יהיה בידך, כי אין הקליפות אוחות אלא בסיום האורות, וכיון שסיומם למעלה - אין אוחזין עוד. והנה על זה הענין כתיב: ועשית מעקה לגגך, כי הגג הוא המסך שבין אצילות לבריאה, ושם נמצא זה המעקה, שהוא מן הב"ן שעלה. ונשמרים האורות במקומן כראוי, שלא יפלו אל החיצונים. והנה מעקה עולה רי"ז, והם סוד ג' פעמים ע"ב שבס"ג מ"ה ב"ן, העושים מעקה לע"ב. וגנ"ך הוא הוי"ה פשוטה - כללות האצילות:

לזו"ן, ומסך מז"א לנוקביה - נמצאת יצירה מסודו של ז"א. ממנה לעשיה, מסך על שנים: מסך מאי' לזו"ן, מסך מז"א לנוקביה, ומסך מנוק' לעולם שתחתיה - נמצאת עשיה מסודה של נוק'.

יח. שמו של אצילות - ע"ב. ירדו ס"ג מ"ה וב"ן לבי"ע. חזרו ועלו: עלה מ"ה והלביש על ס"ג, עלה ב"ן והלביש על מ"ה - נמצא ב"ן למעלה מכלם. זה

מעקה (20) - שלא יהיה סיומם של אורות פשהם למטה, ולא יהיו הקליפות אוחות בהם, שנאמר: ועשית מעקה לגגך, ולא תשים דמים בביתך כי יפל הנפל ממנו (דברים, כב, ח).

יט. אלו ד' עולמות שבהם מולך אדון יחיד על מעשיו. עבודתם של תחתונים בכלם, ויחודו של א"ס ב"ה מתיחד בכלם. הוא שרפן של נביאים אומר: שמע ישראל ה' אלהינו ה' אחד (דברים, י, ד).

המראה

פֶּרֶק תְּשִׁיעִי

— תולדות הספירות —
המלאכים והסטרא אחרא

מבוא לפרק ט'

מבוא לפ"ט

[כללי פתחי חכמה ודעת – כלל החמישי, עמ' רצז]: **יציאת הענפים**: אחר שנתפשט המציאות הדבק במאצילו מראש ועד סוף, כפי הכוחות שנתגלו בו – כך יצאו ממנו בריות נפרדות, בתת המאציל כח לכל כח להוציא תולדה. והתולדה מקבלת צורה אחרת בהיותה נפרדת מן השורש, אבל הצורה הניתנת לה – לפי הכח הנותנה היא. ותדע שכל כוחות המציאות, כמו שנמצאו בהם בחינות רבות, כן יוציאו תולדות רבות משונות זו מזו, לפי הבחינה שבה הוציא התולדה ההיא. וזהו שפירשתי לך כבר, איך המאורות יכולים להאיר באור כל הספירות שבהם, ובאור מקצתם לבד. ועל כן לפי בחינת ההארה – יוציא התולדה.

וכלל התולדות מתחלק לשני מינים – גשמיים ורוחניים. הגשמיים הם הנופלים תחת חושינו, והרוחניים – את שאינם נופלים. הגשמיים מתחלקים אח"כ לסוגים רבים, והסוגים למינים, והמינים לפרטים. אך הרוחניים אינם מתחלקים אלא לשני מינים, והם המלאכים והנשמות. והכל יוצא משורש משונה אשר לו במציאות הקדוש. והנה הגשמיות והרוחניות נמשך מן המקום, כי התולדה שירדה כל כך מדריגות עד שהגיעה אל עולם השפל, שם נתעבה דקותה ונתגשמה; והתולדה שלא נתרחקה כל כך – עמדה ברוחניותה.

והעיקר בתולדות הוא האדם – הנבנה מגשמיות ומרוחניות. כי הנשמה שלו היא כללות תולדת כל השרשים כולם – שהוציאו תולדותיהם בחיבור אחד, ובאלה התולדות נתנו כל השרשים הכח היותר חזק שאפשר להם לתת לפי הנגזר מן החכמה. ונמצא, כללות כל הנשמות – נשמה אחת לבד, וכפי חילוקי השרשים כך הם חילוקיה. אחר כך נתפשטה לפרטיה. וכיון שבתחילה היא אחת, אלא שאחר כך היא מתחלקת, על כן כל נשמה כלולה מן הכל, ואין לך נשמה שאין בה כללות כל הכוחות כולם. אלא שעם כל זה, לחלק הראשון מן הנשמה הכללית נקרא כתר שלה; על כן לאותו החלק נאמר – נשמה הבאה מן הכתר, מפני שהוא חלק מה שנתן הכתר באותו הכללות; אבל כבר היא כוללת בעצמה את הכל, כי בקשר אחד יצאו כולם.

והמלאכים ושאר הבריות אינם כן, אלא כל הספירות כמו שנתנו חלק בתולדה היוצאת מקיבוצם, כך כל אחת הוציאה תולדות לעצמה. וכל הבריות הגשמיות הם תולדות מן הספירות – לפי שינוי בחינותיהם בהארתם, וכיון שירדו ונתרחקו כל כך עד שעמדו בעולם השפל – נתגשמו. והמלאכים הם תולדות הספירות גם כן, ושומרי משמרת שרשם, וכפי המקום שעמדו בו – כך היו במעלת רוחניותם. וגוף האדם הוא כמו הנשמה, שהוא גם כן תולדת הקיבוץ מקביל לנשמה, אך אחר רידתה התרחקה עד שנתגשמה, מה שאין כן הנשמה. וכל שאר הגשמיים, מתחלקים למיניהם – לפי חילוק

השורש המוציאם; כי בהאיר המאורות בבחינה אחת – יוציאו כולם הדומם, פירוש: אם יאיר אחד מן המאורות רק בבחינה היותר שפלה וחיצונה שבו – שהיא מלכות – תהיה התולדה דומם. אך בהיות פרטי המאור רבים, על כן כל פרט ממנו שיאיר בבחינה זו – תהיה התולדה דומם; וכן שאר המאורות. ועל כן ימצאו דוממים רבים, כולם מיני סוג אחד; וכן האחרים – צומח וחי. והמלאך שיצא גם כן מן הכח ההוא – אלא שעמד במקומות העליונים שאין שם גשמיות – הוא יהיה הממונה על הדבר ההוא. ונמצא, לכל נמצא – שורש במאורות, וממונה במלאכים.

אך הצורה הניתנת לדבר הגשמי ["הצורה העצמית היא מה שעושה המסובב מה שהוא באמיתת ענינו, ומבדילו משאר כל הנמצאים. " ספר ההיגיון ו.ג.] כבר אמרתי, שהיא גם כן לפי הכח הנותנה. וזה, כי כל מה שנמצא למטה, בין בכח בין בפועל, צריך שימצא לו שורש במאורות. ולכן גם הסגולות המקריות ["הסגולה הוא הבדל בלתי עצמי, דהיינו שמודיע מהנמצא מה שנבחן בו מזולתו, אך אינו מעצמותו". ספר ההיגיון ג. לד] גם להם ימצא שורש למעלה. כי בהאיר מאור אחד בסגולה אחת, פירוש – שמאיר לפי תנועה שלוקח מפרטיות אור אחד, יקרא אורך; ובסגולה אחרת על דרך זה יקרא רוחב, וכן כולם. וכל הסגולות המחוייבות בנושאים למטה – מחוייבות בהארות למעלה. והכל הולך להעמיד הבריאה על תכונתה הפרטית. ושיעור התפשטות כוחות הסגולה הם שיעור כוחות התולדה למטה, עד שנמצאו כל חלקי השיעור כוחות מצורפים בין בזמן ובין במידה. ובהאיר מאור אחד להוציא תולדתו – בסגולות פרטיות ובשיעורים פרטיים הוא מאיר. וחיבור אלה הענינים מוציא הצורה בתולדה הגשמית, כי כל צורה מהקבלת חיבור חלקיה היא נעשית. וכיון שאין הארה דומה לחברתה, גם צורה לא תדמה. ומחלקות הבחינות הראשיות מוציאות הנמצאים למחלקות מיניהם, ופרטיות הבחינה הפרטית נותנת הצורה אל האיש, פרטית לעצמו:

[כללי פתחי חכמה ודעת – כלל שמיני. עמ' שא] **ענין הסיטרא אחרא:** בבריאות הנפרדות רצה הקב"ה שתמצא בריאה אחת שעל ידה יהיה מציאות לבחירה. כי כל המאורות, וכן הענפים, כשאינן להם מונע, בטבעם הוא להיות מתקשרים העלול בעילה; והמלאכים שאינן להם מניעה – נקשרים תמיד, אך זה הענין לא יניח שכר ועונש, כי בהיות ההתעוררות התחתון שווה – גם ההנהגה תהיה שווה. על כן רצה המאציל שתימצא בריאה זאת [הס"א] אשר בחוקה היא המניעה והפירוד, שבכל מקום שתימצא תגרום להפריד מי שהיה מתחבר זולתה; ובהפרידה – תחסר ההשפעה מפני חסרון ההתעוררות; ובהסתלקה – שלא תפריד – תרבה ההשפעה מפני כשרון ההתעוררות.

זאת הבריאה נמצא בה כמו מציאות וענף – כי היא בריאה נעשית ממש לעומת התפשטות המציאות הדבק הקדוש. רק שמציאות זה האחר הוא עבד למציאות הקדוש – כמו שאר הבריאות והמלאכים – כי הוא עלול ולא עילה, נפרד ולא דבק. אך כדי שיוכל לפעול בכל החלקים אשר ניתן בהם הבחירה, לכן הוצרך שיהיה בריאה כך

מבוא לפרק ט'

קמג

כוללת, ונמצא בה דוגמא למה שנמצא במציאות הקדוש. ומקומות [במציאות הקדוש] נמצאו לה לינק – כי זולתי זה לא תתקיים אפילו רגע אחד – והן מקומות דין וגבורה, כי טבעה דין חזק, מונע וסותם. וניתן לה כח לפתות בני האדם, והיא משתדלת להפריד הנשמות מן השורש. ואיך היא מפרדת? להיות הנשמה נקשרת בשורשה היטב, צריך שיהיו בידיה מעשים טובים – התורה והמצוות – שהם מקבילים לחלקי הגוף והנשמה, ולחלקי השורש כמו כן. וכל מצוה שתעשה הנשמה – נקשר אותו החלק המקביל למצוה אל שרשו באותו החלק עצמו. והס"א משתדלת לפתות את האדם לסור מזה הדרך [של תורה ומצוות], ואז נפרד הוא משרשו, וחסר ההתעוררות הטוב.

ומציאות הטמא הזה מתחלק – לעומת מציאות הקדוש לעשר [ספירות] ולחמשה [פרצופים]. והענפים הם – מלאכי המשחית, ונשמות אומות העולם. וגם בעולם הגשמי נמצאו לה דברים – והם הדברים הטמאים והמזיקים. ויניקת הס"א היא בשיעור מה שצריך לה להתקיים לבד. ואם תתחזק ע"י המעשה הרע – תתגבר ותינק יותר. ותתגבר המניעה לפי ערך המעשה, שכל אלה הדברים כבר סידרם המאציל ב"ה – שבעוון פלוני תצא כל כך יניקה אל הס"א, יותר ממה שהיא רגילה. ובכח היניקה מתגברת ומפרדת ומונעת אור הספירה ההיא שבה תלוי המעשה שלא יתפשט; כי האור שהיה צריך לבוא אל חלק הנשמה החוטאת מן השורש המקביל לו, משם נוטלת הס"א, ואז היא שולטת ומתפשטת על החלק ההוא בנשמה, ומפרדת אותה, וגורמת חסרון ההשפעה בחסרון התיקון, כאשר זכרנו. והקליפה הזאת יושבת היא במקום אשר הוחק לה, ובהיות האדם חוטא תתעורר בקיטרוג, והוא תביעה שתובעת ממקומה מיד המציאות הקדוש – היניקה הראויה לה לפי החטא. ובכח מידת הדין שהושמה לדון אמת – מקטרגת. ואינה שקטה עד שהמאורות נסתם אורם, אותם שהמעשה תלוי בהם. ונמצא החסד נשפל, והדין גובר, וגורם הקלקול בכמה מאורות אשר להם קשר וחלק במעשה ההוא. נמצא, שאם הקליפה מתחזקת לעבור תחומה – זהו הקלקול במאורות, ואם היא משתעבדת בגבולה – אז מאירים מאורות הקדושה כראוי:

מלאכים וס"א

קמה

המראה

הפתרון

(1) תולדותיהם של ספירות ג': [פח"ד] נמצאנו למדין מכל זה סדר חילוק המשרתים לפי סדר חילוק המציאות [השרשית], כי יש התפשטות העולמות עצמן [ארבע עולמות אבי"ע], וכנגדן - חילוק משרתים [דהיינו שרפים, חיות, אופנים] לכל מאור [כלי של ספירה, כח נבדל]. ואחר כך יש התפשטות בסוד חיצוניות מסוד

א. תולדותיהם [מבחי' רוחניים] של ספירות ג' (1): [נשמות], מלאכים, סטרא אחרא (וגשמיים). לכל שליחות מלאך; הספירות גוזרות

מלכות דעשיה, שהוא כנגד הגוף. וכנגד כל אלה הדברים [שבחיצוניות] יש גם כן ממונים, משמשי מאורות החיצוניות הזה, כי אין מאור שתגיע פעולתו אלא על ידי מלאך. והחיצוניות הזה מתחלק גם לפנימיות וחיצוניות. הפנימיות מוציא הממונים, והחיצוניות - הגשמיים עצמם. ואלה [הממונים הנזכרים] הם ממוני המזלות והכוכבים.

אך שורש מיני הנבראים בסוד התפשטות המציאות, זה הוא [עולם ה]בריאה, הוא שורש הנשמות; והענין, כי הנשמות יש להם בחינה כללית בסוד המדבר - כללות כל הנמצאים - זה שרשם באצילות, בסוד נשמה לנשמה, אך להיות בסוד נשמה - דהיינו בריאה זאת הפרטית שרשה בבריאה. המלאכים - שרשם ביצירה, אף על פי שהם עומדים גם כן בבריאה, כי אין ענין עומדים וענין שרשם ענין אחר. ושורש הגשמיים - הוא בעשייה.

נמצאת למד, ששני מיני ענפים רוחניים יוצאים מן השורש - הנשמות והמלאכים, שאחריהם נמשכים הגשמיים. ויש עוד מין שלישי והוא ס"א, והוא ענף אחר שיש בו כל מה שיש בשנים [האחרים] שאמרנו. ויש גם בו בחינת מציאות וענף בעצמו, כמו שכתבנו בכללים הראשונים [ראה כללי פח"ד, כלל

1. תולדותיהם של ספירות: [אד"ר במרום עמ' תכה] ענין התקרבות הא"ס ב"ה אל נאצלו, הנזכר למעלה, כי שם שרש הכל ודאי, וזה פשוט. כי כבר אמרנו - הא"ס ב"ה לפי עצמו לא היה פועל שום אחת מאלה הפעולות כמו שהן עתה, כי אם מצד התחתונים לפי ערכם. ולכן צריך שיהיה זה המקום שבו חידש

הא"ס ב"ה פעולתו, לא לפי עצמו כנ"ל, אלא לפי התחתונים. והיינו שהנה חידש בתחלה סדר חק אחד - שכל מה שיפעול לפי החק ההוא, לא יהיה לפי ערך כחו הבלתי תכלית, אלא לפי ערך התחתונים שהוא חפץ להוציא. וזה הוא המקום שאמרתי, שכאשר ירצה הרצון ב"ה לעמוד במקום הזה מצד היותו פועל, שם יפעול כל הענינים האלה. ועל כן שם צריך שיושרשו כל הפעולות הנעשות, כי הרי אינן נעשות אלא לפי שהרצון עומד בחק ההוא, והבן היטב.

ולמען תבין יותר זה הדבר, אפרשהו למטה [באבי"ע], וממנו תקיש למעלה [מא"ק], שאי אפשר לפרש כל כך. הנה אפילו אור האצילות, שהוא בחינת האלקות בלא שום נפרד עמו, לפי ענינו לא היו יוצאים כלל הנפרדים, ומכל שכן הגשמיים; רק בנה היכל לכבודו, והוא היכל ק"ק שבבריאה. והעומד שם הוא הכבוד שזכרתי למעלה, שמצד המצאו בהיכל ההוא אז קנה מין פעולה, והוא כל סדר הכבוד המפורש במקומו, שממנו יוצאים הנפרדים וכל הגשמיים, כל הנמצא בכל העולמות. ותראה שזה נקרא - שאינו פועל לפי עצמו, אלא חידש מתחלה המקום, והוא ההיכל, ואז בחר

כללות האילן פרק ט'

הפתרון

להכנס בו כדי לעזוב פעולתו לפי עצמו, ולקחת בו פעולה לפי התחטונים. כי ההיכל לכך נברא – שבעמדו שם כביכול תשתה פעולתו לפי הצריך בבחינת ההיכל ההוא העשוי לפי התחטונים, והבן היטב. ואז על ידי ההיכל הזה יוכל להדבק במה שיוצא ממנו, אעפ"י שמערך

עצמו הם רחוקים, כי הרי נתקרב אליהם בבחינת ההיכל הזה. ויען אין ההתקרבות אלא בכח ההיכל, על כן גם ההתדבקות של התחטונים לא יוכל להיות אלא על ידי ההיכל, כי זולת זה לא היה ביניהם קורבה. ועל כן אמרתי למעלה – שההיכלות הם לסוד ההתדבקות של התחטונים בשרשם וכו'. והנה כל זה שהבנת למטה – כך צריך לימצא למעלה בזה הסדר עצמו. כי הלא כמו שאין הנפרדים יוצאים מאור האצילות לפי ענינו, כך הספירות הקדושות אינן יוצאות מן הא"ס ב"ה לפי עצמו, אלא שחידש לו בתחלה ענין ההיכל, כמ"ש כבר. וגם שם הדרגת ההיכלות, עד שיגיעו הדברים להוצאת ספירות האצילות, שהם כמו חצרות לבחינת ההיכלות ההמה. וכמו שהתדבקות התחטונים בשרש הוא בכח ההיכלות התחטונים שאמרנו, כן גם התדבקות הספירות בא"ס ב"ה הוא על ידי ההיכלות העליונים האלה:

2. **והמלאך עושה:** [אדיר במרום עמי רסב] ויש עוד מציאות ג' למאורות, והוא המצאם מתלבשים במלאכים, בסוד: כי שמי בקרבו (שמות כג, כא), וזהו סוד גדול. כי הנה רצה המאציל ב"ה שלא תגיע ההנהגה בעולם הזה אלא על ידי המלאכים. והנה היה יכול לעשות בלא זה,

הפתרון

כי תגיע ההנהגה מיד אל האדם מן הספירות עצמם. אך סוד הענין הוא, כי הנה הנשמות הם נקראים – חלק אלוה ממעל, והם יותר מן המלאכים כידוע. והם נגזרות מצד העצמות במציאותו [יתב' כנ"ל], וכך הם צריכין להדבק בו, וזהו סוף תענוגו. אך האמת הוא גם כן, שבהיותם בסוד זה לא

היו יכולות להיות בעלי בחירה, כי לא יפול בהם שינוי לפי מציאות זה, אלא השואה בלא שום חילוף, כמו שיהיה לנצחיות לע"ל. ולכן – הוצרך שיתפשטו במדרגה מקריית להם [דהיינו] שלא תהיינה שם לעולם. אך לעשות זה הוצרך שיוכן הדבר במאורות תחילה, ולכן – הוצרך שיהיו המאורות מתלבשין במלאכים. ועיקר ענין זה הוא במט"ט, שנאמר בו: כי שמי בקרבו (שמות כג, כא), וכן מתפשט גם כן בשאר המלאכים. ואז ניתנה הנשמה תחת המלאכים, והוחק להם להיות מתלבשות בגוף; אמנם לא לקבע – אלא לשוב ולהתפשט מן הלבוש הזה. וזה כי גם התלבשות השכינה במלאכים אינה קבועה הרבה – כי ברצותם להתדבק בסוד העליה אינם משיגים אותה, וצריכין לומר: ברוך כבוד ה' ממקומו (יחזקאל ג, יב); וכן הגוף אינו משיג הנשמה:

3. **בקול דברו:** [אדיר במרום, עמי לה] וזהו כי הנה כתיב: ברכו ה' מלאכיו גבורי כח עושי דברו לשמוע בקול דברו (תהלים קג, כ). וכבר ארז"ל: "עושי" ברישא והדר "לשמוע" (שבת פח א), וצריך לפרש זה הענין איך הוא. דע כי לכל הפעולות הצריכות להעשות למעלה מקדימים הכרוזים. והענין, כי זה סוד ההזמנה. והוא

מלאכים וס"א

קמז

המראה

הפטרון

ח', הובא לעיל במבוא]. ונמצא שיש בו ד' עולמות אבי"ע. ומלאכי המשחית הם היוצאים בבי"ע שלהם: כי כאשר הגיעו הגזירות לצאת מן המלכות להגיע אל המשרתים – וזה אחר שכבר הסכימו כל המאורות, ונעשו כל

(2) מלאכי שלום – עשר כיתות: [פז"ד ת"ת] ההכנות הצריכות לכל שפע לצאת

לפעולתו; והמאורות כולם פה אחד שהיא השכינה, פה שלהם – מצוים את העבדים לפעול. הנה מיד יוצא הכרוז ויכריז בכל רקיעים. ואז המלאכים הראויים לקבל המצוה הזאת, מקבלים כח מן הקול הזה המתפשט, כדי לעשות אחר כך הפעולה. ונמצא שבקול

– יקבלו הכח; ובשפע עצמו המגיע אליהם לפעולה – יקבלו הפעולה.

ואפרש לך זה יותר בפרט. הנה כל הגזרות צריכות לצאת בסוד קול ודיבור, וסודם – יסוד ומלכות. והכרוז ממשיך כח היסוד, והפעולה עצמה – בסוד מלכות. והאמת כי השכינה מתלבשת בכל המלאכים, בסוד: אדני במ (תהלים סח, יח). וחק שם המאציל ית"ש שלא תצאנה פעולות המאורות לעולם אלא על ידי המלאכים, והשכינה מתלבשת בהם כנ"ל, ופועלת בהם להגיע הגזירות למטה. ואע"פ שהמלאכים הם מוציאים הפעולה למעשה, עכ"ז הנה – הכסא נושא את נושאי, והמלאכים אין להם אלא ליקשר ולידבק בשכינה המתלבשת בהם, ואז היא פועלת על ידם. ובצאת הכרוז והוא ממשיך כח הקול, אז מיד המלאכים מזדמנים לקראת השכינה ומתלבשת בהם – ובחינה זו כמו בחינת זיווג – ומגיע להם אחר כך השפע הצריך, והשכינה פועלת בהם. ונמצא המעשה הראשון שהם

ב. ס"א פיצד? זהו שנאמר: יוצר אור ובורא חשך, עשה שלום ובורא רע (ישעיה, מה, ז). יוצר אור – זה הימין, ובורא חשך – זהו בשמאל, עשה שלום – אלו מלאכי שלום, ובורא רע – זה ס"מ. מלאכי שלום – עשר כיתות(2), משמשין לעשר

פרק ק"ח] אך סדר חילוקם לעשר כיתות: ג' מהם כבריא, ושניהם שמועיא"ל מטטרו"ן יהוא"ל; ששה כתות אחרות ביצירה, וכן אחרת בעשייה. אמנם הם מתפשטים כמו השורש, וכמו שבשורש יש חיצוניות ופנימיות – כך יש מלאכי החיצוניות, והם בחלק התחתון

שבעשייה, כמו שהוא שורש הגשמיות כנ"ל, והם נכללים בסוף מט"ט. אך כללותם הוא סנדלפו"ן. ונמצא לפי זה שסנדלפו"ן הוא סוף מט"ט, אך בבחינה אחרת הוא הנהגה אחרת, פירוש: כי כן החיצוניות והפנימיות – החיצוניות אינו כי אם הסוף של הפנימיות, אך נחשבת לבחינה בפני עצמה, מקבלת לכל בחינות הפנימיות, ואז נחשבים לשני מאורות. ולכן בסוד זה סנדלפו"ן הוא כמו מט"ט, כי הוא מקביל אליו ממש, אף על פי שאינו אלא סופו. ועל כן מט"ט וסנדלפו"ן הם שני הכרוכים, ושני נערי השכינה, שהם כוללים כל הבחינות, זה בסוד פנימיות וזה בסוד חיצוניות: [פז"ד ת"ת פרק ק"ט] אמנם צריך שתדע, כי הרכה חילוקי סדרים נמצאים במלאכים לפי צורך הנהגה. והשרים תמיד הם אותם המקבלים הכח להעמיד הסדר ההוא בתיקונו. והנה החילוק הראשון הוא לסוד עשר הכחות שזכרתי, ושורש זה הענין ביצירה, אך אחר כך מתפשט בכל העולמות. כי הג' כתות שבבריא מתפשטים כמו כן ל', וכן ה' שביצירה, וכן האחת שבעשייה. אך הם בסוד

כללות האילן פרק ט'

המראה

הפתרון

עשר דבריה, וכן עשר דיצירה, ועשר דעשייה:

צריכים לעשות בהמשך הכרוז – לידבק בשכינה המתלבשת בס, כי זאת היא

פחז"ד פרק ק"י ושם [של] ה' תות במחלוקתם הכללית, ושם [של] שריהם

"העשייה" שלהם. שהרי כבר אמרתי אלאהתדבקותבשרשם, לתת לו כסא לשבת עליו לפעול, והבן היטב. וזהו: עושי דברו לשמוע בקול דברו. כי נותנים כסא למלכות שבהם, כדי "לשמוע" בקול שהוא הכרוז, בחינת הקול הנמשך :

העומדים להעמיד הסדר הזה כתיקונו בכל מקום אשר יהיה שם, מלמעלה למטה: שרפים, ושרם יהוא"ל; אופנים, ושרם רפא"ל; כרובים, ושרם כרוב; שנאנים, ושרם צדקיא"ל; תרשישים, ושרם תרשי"ש; חשמלים, ושרם חשמ"ל; מלאכים, ושרם עוזיא"ל; בני האלקים, ושרם חפניא"ל; אישים, ושרם צפני"ה; אראלים, ושרם מיכא"ל:

ספירות של ימין; מלאכי חבלה – עשר מדרגות, משמשין לעשר ספירות מצד שמאל. עליהם הוא אומר: גם את זה לעמת זה עשה האלהים (קהלת, ז, יד).

4. גם את זה לעומת זה: וקל"ח פתחי חכמה – פתח ל' עמי ק"ג גם זה לעומת זה. לא די שנעשה הרע, אלא שנעשה מקביל לטוב, כדי שבהיות הדברים מקבילים זה כנגד זה – נמצא מקום לעבודה, כמ"ש במקומו. ור"ל שלא ניתן שליטה לטוב מאליו, שאז אפילו שהיה רע בעולם – היה משועבד אליו. אלא: גם את זה לעומת זה עשה האלקים, והיינו: בכח שוה, במדרגות שוות, בפעולה שוה, שכל דבר מה שיש בטוב – יהיה ברע כנגדו, שאם הוא יפעל בעולם – יבטל הטוב ההוא. ושיהיה כח לרע לקטרג על הטוב, שלא להניח לו מקום לפעול, אלא אם כן יהיה נעזר מן התחתונים, עד שימצא עבודה ממש לאדם בתו מקום לטוב, והרחיקו הרע. רק שלוש הבדלות גדולות יש ביניהם תחלה, ומהם נמשכות אחר כך הבדלות אחרות רבות עד אין תכלית. הבדלה הא': שהספירות הם רצונו של המאציל ית"ש שהוא האדון היחיד, והס"א אינה אלא בריאה אחת שרצה וברא אותה האדון על כל, כמ"ש: "עושה שלום ובורא רע". והיא משועבדת לאדון היחיד, צריכה לו, ואינה אלא שומרת

פחז"ד פרק ק"יא] ועוד חילוק אחר יש, והוא חילוק ד' מחנות, ושרי החלוקה הזאת ד': מיכא"ל גבריאל אוריא"ל רפא"ל. וצריך שתדע, כי הרבה פעולות נמצאות למלאכים לפי חילופי סדרי השורש הצריכים להנהגה בזמניהם, וכן יתחלפו סדרי מחנותיהם. ועל כל חילוף סדר נמצא שר פקיד על הסדר ההוא, כנ"ל. ולפי זה ימצאו חילופים וחיידושים רבים בכל יום ובכל שעה. ויש סדרים הפועלים תמיד, ויש אחרים המתחלפים תחת הסדרים הקיימים ההם, ועל פי ענין זה הוא שמות המלאכים המתחלפים והקיימים תמיד. וכלל הענין – לכל מאור, ולכל הרכבתו, נמצא משרת אחד במלאכים, והוא עומד תחת שרו המקיימו בסדר שבו הוא צריך להיות לפי הפעולה ההיא. ומלאכי המט"ט הם הפנימיים, המתחלקים במחלקותיהם כנ"ל, ומלאכי סנדלפו"ן הם מלאכי הרקיעים והכוכבים, שהם ממוני הגשמיות:

פחז"ד פרק ק"יב] והנה השרשים גם הם צריכים להאיר בהתפשטות פרטי, לפי המציאות שהם צריכים להימצא. וכללות הענין הוא סוד

פחז"ד פרק ק"יג] וזהו חילוק אחר יש, והוא חילוק ד' מחנות, ושרי החלוקה הזאת ד': מיכא"ל גבריאל אוריא"ל רפא"ל. וצריך שתדע, כי הרבה פעולות נמצאות למלאכים לפי חילופי סדרי השורש הצריכים להנהגה בזמניהם, וכן יתחלפו סדרי מחנותיהם. ועל כל חילוף סדר נמצא שר פקיד על הסדר ההוא, כנ"ל. ולפי זה ימצאו חילופים וחיידושים רבים בכל יום ובכל שעה. ויש סדרים הפועלים תמיד, ויש אחרים המתחלפים תחת הסדרים הקיימים ההם, ועל פי ענין זה הוא שמות המלאכים המתחלפים והקיימים תמיד. וכלל הענין – לכל מאור, ולכל הרכבתו, נמצא משרת אחד במלאכים, והוא עומד תחת שרו המקיימו בסדר שבו הוא צריך להיות לפי הפעולה ההיא. ומלאכי המט"ט הם הפנימיים, המתחלקים במחלקותיהם כנ"ל, ומלאכי סנדלפו"ן הם מלאכי הרקיעים והכוכבים, שהם ממוני הגשמיות:

פחז"ד פרק ק"יג] וזהו חילוק אחר יש, והוא חילוק ד' מחנות, ושרי החלוקה הזאת ד': מיכא"ל גבריאל אוריא"ל רפא"ל. וצריך שתדע, כי הרבה פעולות נמצאות למלאכים לפי חילופי סדרי השורש הצריכים להנהגה בזמניהם, וכן יתחלפו סדרי מחנותיהם. ועל כל חילוף סדר נמצא שר פקיד על הסדר ההוא, כנ"ל. ולפי זה ימצאו חילופים וחיידושים רבים בכל יום ובכל שעה. ויש סדרים הפועלים תמיד, ויש אחרים המתחלפים תחת הסדרים הקיימים ההם, ועל פי ענין זה הוא שמות המלאכים המתחלפים והקיימים תמיד. וכלל הענין – לכל מאור, ולכל הרכבתו, נמצא משרת אחד במלאכים, והוא עומד תחת שרו המקיימו בסדר שבו הוא צריך להיות לפי הפעולה ההיא. ומלאכי המט"ט הם הפנימיים, המתחלקים במחלקותיהם כנ"ל, ומלאכי סנדלפו"ן הם מלאכי הרקיעים והכוכבים, שהם ממוני הגשמיות:

מלאכים וס"א

קמט

הפתרון

משמרתו שהוא רוצה בכך. ונמשך מזה הבדלה הב' : שכח הספירות הוא משוער לפי הרצון, פירוש – שהאדון ב"ה אינו רוצה לפעול אלא כך [עכשיו], אבל אם היה רוצה, ובכל מקום שירצה, הרי הוא מגביר כחם כרצונו. ומה שבכח שיש להם עתה – נראה שהס"א יכולה לקטרג להם, שלא להניח להם מקום. אך אם היה רוצה הא"ס ב"ה כבר מגביר כחם כרצונו – ולא היה אפילו פתחון פה לסט"א עוד כלל. מה שאין כן הס"א, שכחה מוגבל באמת, שאין לה אלא מה שיש בה, ואי אפשר לה לצאת מגבולה כרצונה כלל. הבדלה הג': ששורש הטוב הוא שורש קדום, שלא הוצרך לימצא מחדש, ושורש הס"א הוא מחודש מן הא"ס ב"ה – והוא סוד החסרון שנתחדש מאחר הצמצום.

ודבר זה מתרץ קושי גדול המתראה לכאורה. כי לפי הנראה היה לרע שני מקומות, ולטוב רק מקום אחד. פירוש : שלמא אם היינו מפרשים "גם את זה לעומת זה" על הטוב ורע שבספירות עצמן, דהיינו על הנשאר מהשלמות והחסר [אחר הצמצום] כנ"ל – ניחא, ואז נקרא לס"א תולדות הרע, כמו שקוראים לקדושה תולדות הטוב. אך אינו כן, כי הרי אנו אומרים שהקדושה כולה [כלומר הספירות עם תולדותיהם] עם הס"א כולה [עם תולדותיה] – הם "זה לעומת זה". ויש טעם גדול לומר כך, כי הרי מלבד אומות העולם ומלאכי חבלה, יש עוד ענין אחר – שהם עשר ספירות דקליפה, כמפורש בזוהר בכמה מקומות. והנה כנגד ישראל ומלאכי השרת יכולים לשים אומות העולם ומלאכי חבלה, שיהיו כנגד השלמות והחסרון; אך עשר ספירות דקליפה – כנגד מי? אלא, תשובת הקושי הזה הוא מה שהקדמתי לך הבדלה ג' שיש

הפתרון

בין הקדושה לס"א: שהקדושה אין צורך לחדש לה שורש, אך הס"א הוצרך לעשות לה שורש גם כן, שאין לה. ועל כן כל החסרונות שבספירות אינם אלא שורש הס"א שמתילד מחדש, אבל ההתפשטות היא הס"א עצמה. אם כן יש לנו בכאן שני שרשים ושתי התפשטויות : השורש הקדום ב"ה האדון היחיד שאין זולתו כלל ועיקר, א"ס ב"ה, והתפשטות שלו, שהם הספירות; ובהתפשטות הזה חידש הרצון העליון שורש אחד, שיהיה שורש להתפשטות אחר, שהוא הס"א עם כל עניניה. נמצא שאין להעריך הספירות עם חסרונותיהם, שזה ענף [מהא"ס ב"ה] וזה שורש [לס"א]; אלא התפשטות עם התפשטות, דהיינו התפשטות הקדושה, שהוא התפשטות השורש הקדום, והתפשטות הס"א שהוא התפשטות מה שרצה וחידש הרצון העליון לגלות שלמותו, בתקן אותו, כאמור למעלה. וז"ס "ישראל שהם בכורים" באמת, כי הלא הקדושה מקדמת תמיד לס"א.

ותראה איך יוצאת הס"א. בתחלה [אחר הצמצום] נשאר אור אחד של קדושה, וזהו ההתפשטות מן השורש הקדום. אך לפי שבאור הזה יש איזה חסרון, הנה זה החסרון שורש לס"א. אך אין החסרון הזה הענף שיוכל להקביל האור ההוא שבקדושה, אלא הוא שורש אחד, שאחר כך יוציא הס"א, ענף מקביל לענף, שהשורש ההוא נולד ממנו. וז"ס מה שתמצא אחר כך – שהקליפות דאצילות עומדים כנגד ק"ק דבריא, כי אי אפשר לענף של הס"א להיות כנגד הענף של הקדושה. כי לא די הענף, אלא אפילו השורש עצמו – אינו יכול להמצא אלא אחר שכבר נמצא הענף של הקדושה, והיה חסר. אז מן החסרון שבו נולד

כללות האילן פרק ט'

המראה

הפתרון

עשר שמות הוי"ה, מנוקדים בנקודים השורש של הס"א, ומן השורש יצא אחר פרטיים, והם המבוארים בספר ברית מנוחה, וסודם: התנוצצות מאורות בסדר עשר ספירות, התנוצצות פרטי, שממנו מקבלים כל המלאכים לפי סוד חלקותיהם. והוא הסדר המעמיד אותם באותה בחינה [שכה]

המלאכים מקבלים לכל פרטי הנשמות לפי בחינתם:

(3) ד' מדריגות: [פחודי פרק קי"ג] המין השלישי [בענפי רוחניים] הוא הס"א, והוא מין בריאה אחת שרצה בה המאציל להיות לצורך הבחירה, ולפיתוי ולקטרוג. והיא מתחלקת לד' מדריגות, זו תחת זו, ונקראים: נוגה, רוח סערה, ענן גדול, אש מתלקחת. וככל אחת מהם יש ד' עולמות אבי"ע. והענין הוא, כי החיצוניות של הקדושה, שהיא מלכות דעשייה כנ"ל, היא המוציאה, בבחינתה הפרטית המזומנת לזה, את הס"א הזאת. ומפני היות בחיצוניות הזה [של קדושה] ד' חלקים - בסוד דצח"ם, כמ"ש, על בן הוציאה ר' מדריגות אלה [כס"א]. ונמצא, שבעבור זה אין יש אחר ר' מדריגות אלה עוד חמישית, להיות לחיצוניות לכל [המדריגות דס"א], כמו בקדושה, כי כולם רק מהחיצוניות יוצאים. ונמצא שאין כס"א בחינה מן הפנימיות שבקדושה לפי זה; רק שבדי שתוכל לפעול ככל המדריגות, על בן הוצרך שיהיה בה ענין מן המדריגות הפנימיים ההם גם כן, וניתן לה מבחינה הפנימיות - סדורי מחלקות כל בחינותיה [כמו סדרי הקדושה]. ועל כן כל מדריגה מהם יהיו בה ר' עולמות אבי"ע, כי בחינות כולם ניתן ככל אחת מהמדריגות האלה. נמצא לפי זה, שר' מדריגות של הס"א יש ככולם אבי"ע, ויש בהם פנימיות וחיצוניות, ככל סדרי הקדושה:

ג. ד' מדריגות (3) - ד' קלפות, עולמיו של ס"מ

מן הטעם שזכרנו. כי הדין ושורש הרע שזכרנו בספירות - הכל נקרא התפשטות אחד מן השורש הקדום, לפי ענין הצמצום שרצה. וכל מה שנוכל להבחין הוא - שהדין שבספירות יהיה השורש המתחדש לרע, לפי ענין כח החסרונות שנגלה בצמצום. והיינו, כי בהתחבר ביחד מה שנשאר מן השלמות ומה שנתחדש בצמצום - שהוא כח החסרונות - נעשו הספירות. אך הכח הזה עצמו יצא בדרך רצון [ולא בדרך הכרח ומציאות] מן הא"ס ב"ה. כל מה שנוכל להבחין יהיה: שבספירות יש בהם מה שיש מצד המציאות הקדום שכולו טוב, ומה שיש מצד ענין המחודש בכח רצון שלו, שהוא שורש הרע, אך הכל התפשטות אחד; אחר כך ענין זה המחודש נעשה שורש לס"א, ואז יוצאת הס"א עצמה, מקבלת להתפשטות הספירות. ובשתי התפשטויות האלה נאמר: "גם את זה לעומת זה עשה האלקים", אך תמיד עם ההבדלות שזכרנו, ועם מה שהתחלתה תמיד שפל מסוף של הקדושה. וזהו: "ויבדל אלקים בין האור ובין החשך". אך השורש שלה עם השורש הטוב - אסור כמעט אפילו לשאול אם יש ערך ביניהם ח"ו, כי השורש הטוב הוא האדון היחיד הקדמון הנצחי ב"ה וב"ש לעולמי עולמים, ושורש הס"א הרעה הוא רק ענין אחד מחודש, שכל מציאותו תלוי רק לפי שרצה בזה הרצון העליון. ואם לא רצה - לא היה נמצא. ואם לא היה רוצה - לא היה מתקיים. וכשלא ירצה עוד בו -

מלאכים וס"א

קנא

הפטרון

לא ימצא עוד כלל, אלא "בלע המות לנצח ומחה ה' אלקים דמעה מעל כל פנים" (ישעיה כה, ח):

5. **סותמים אורם של ספירות:** [אדיר

הפטרון

אדם, אז יהיה כך – שתתמלא החרבה מחורבנה. והבן היטב סדר הענינים, איך הכין המאציל ב"ה שורש לכל חקות ההנהגה.

והנה על מציאות הס"א מסוד השבירה נאמר: מעוות לא יוכל לתקן. ולמציאות התפשטות הס"א מכח מיעוט הירח נאמר: וחסרון לא יוכל

סותמים אורם של ספירות⁵, ומסלקים אותו. במעשה התחתונים באים, ועושים רעה בעולם. נגה⁶, ענן גדול,

במרום עמ' קעג] הנה כתיב: מעוות לא יוכל לתקן, וחסרון לא יוכל להמנות (קהלת א, טו). והענין כי לס"א יש שני שרשים: א' מסוד

להמנות, שהוא ממש גריעו דסיהרא. וסוד הענין הוא: לכי ומעטי את עצמך (חולין ס, ב) – שאין האורות מאירין בכל כחם שיש בהם, אלא נעלם כחם, ואינם מאירים אלא בחלק קטן שבהם. וזהו תמיד ענין כל הפגמים: שכשהס"א אוזנת ומקטרגת – מתעלם האור, בסוד: הסתר אסתיר פני (דברים לא, יח), וזהו למטה [בזו"ן]. והנה כשאין הס"א יכולה להסתיר האורות האלה, אז נקראים האורות שלמים. והסוד: ויבוא יעקב שלם (בראשית לג, יח). כי הלא הנה לא הגיעהו החסרון מה שהשתדלה הס"א לעשות בו. והנה למעלה בא"א אין החסרון מגיע, אלא אדרבה – שם עומד הכל בסוד השלמות של המאורות, עד שכשהוא מתעורר, אדרבא הוא משלים החסרון שלמטה, כיון שבו לא הגיע החסרון. וסוד הענין הוא: והיה אור הלבנה כאור החמה (ישעיה ל, כו), שהוא לעתיד לבוא כשיתעורר א"א, כי לא יהיה עוד חסרון, כי החסרון נמשך מלמטה, אבל מלמעלה איננו כך. לכן כשיתעורר הא"א – משלים גם החסרון מלמטה:

6. **נוגה:** [אדיר במרום עמ' קצו] והיותר קרובה מכולם היא קליפת נוגה כ"ל. והענין הוא, כי כשיצאה האורה שהיתה חומר הס"א, הנה בראשיתו לא היתה רע גם היא

השבירה, וב' מסוד מיעוט הירח. ופירוש הענין, הנה כיון שנשברו הכלים אז נעשה הבירור לצורך התיקון, ומכל הספירות נדחה מה שנדחה – שלא נראה לעמוד בקדושה, ויצאה הס"א. אך זה אינו נותן לה אלא המציאות שלה לבד. ואם כן לא היה צריך להיות לה תוספת ושינוי, אלא היא בריאה א' מסודרת בסדרה לעמוד שם בחק הבריאה. אך יען רצה המאציל ב"ה לצורך הבחירה שיהיה בה שינוי ושליטה – נעשה ענין מיעוט הירח. כי בהעשות הנוקבא שהיתה ראויה להיות פב"פ עם ז"א – בסוד: שני המאורות הגדולים (בראשית א, טז) – נולד קטרוג של הס"א שנתעוררה, והוא: כי באמת לא נתקנה המלכות היטב, להיותה בסוד שם ב"ן שהוא השבירה והוא לא נשלם תיקונו, ומכח זה לא היתה יכולה להיות שוה עם ז"א, שהוא סוד: אי אפשר לשני מלכים שישתמשו בכתר אחד (חולין ס, ב), ואז נתמעטה. ובמיעוט זה ניתן כח לס"א להתפשט יותר ממציאותה הראשון. וסוד הענין: אמלאה החרבה (יחזקאל כו, ב). והענין, כי הנה אז לא נתמלאה הס"א מן חורבן המל' – כי הט' ספירות שהם תוספת במלכות כמבואר במקום אחר, נטלו ממנה, אבל נכנסו בתוך ז"א; אך אז קבלה [הס"א] הכנה, שכאשר יחטאו בני

המראה

הפתרון

(4) **שָׁבַם ה' פְּרִצוּפִים:** [פח"ד פרק ק"ד]

וכללות הס"א כולה נקרא אדם בליעל, וכללות הפרצופים שבהם נקרא סמא"ל.

והו"א שבהם נקרא גם כן סמא"ל כפרט, כי

ד' אותיותיו מקבילים הם

כמדריגות הטומאה לד'

אותיות הו"ה כ"ה

שבקדושה. וכבר שמעת

שכל זה הוא נפרד, ולא

דבוק. ויש בכל התפשטות

הזה: פרצופים, ספירות,

היכלות, הכל כמו תילוקי

הקדושה. וכן מלאכים

יוצאים מהם. ומקומות

נמצאו לה אחורי מקומות

הקדושה, אך תמיד

במקום פחות, כי אצילות ס"א הוא כנגד

היכל ק"ק דבריאה דקדושה:

(5) **וּפְגַמְיָהֶם בְּד' עוֹלָמוֹת:** [פח"ד פרק

קט"ו] אך צריך שתדע, שיש שתי כתינות

לגמרי, אלא שהיתה טוב וכוללת בעצמה

רע, עד שבהתפשטה תהיה רע – מה ששום

הארה אחרת לא היתה עושה זה; פירוש –

כי מה שיצא אפילו ממדרגה אחת למעלה

מן המקום שיוצאת

זאת, שום התפשטות

ממנה לא יהיה רע. אך

זאת כבר הוכנה בדרך

זה. והנה זה הראשית

הוא הנקרא נוגה, שהוא

בהיקות האור. והוא כי

כבר אמרנו איך זה

האילן כולו הוא דוגמת

אילן הקדוש. אך האילן

הקדוש הוא או"ר [מסוד

או"ר] והוא הנמשך מן

החסד [היינו הקו]. והי' [מאו"ר] שהוא כח

הדין מן הצמצום, הוא הגורם שיצא זה

האילן האחר. וזה היה יכול להיות חשך

גמור, אם באמת היו יוצאין מיד רע גמור.

אבל אינו נמשך בדרך זה, כי ראשיתו הוא

טוב, ונמצא שיש בו איזה בהיקות מן האור. וזה הטוב בהתפשטו נעשה רע, והוא הרע

שהיה בכלל גוף הבהיקות הזה עצמו, שכשיצאו כך יצאו – כלול מטוב ורע. וכל זה

נקרא נוגה, והוא סוד טוב ורע – שבאמת יש בו טוב ויש בו רע. ואחר כך מתפשט

במדרגת בחינת הרע לבד – והם הג' קליפות קשות. והנה בהיות זה הטוב בקליפת נוגה,

הנה אינו יכול הס"א להתפרץ לגמרי מפני הקדושה, כי ראשיתה נכנע אליה. וגם בזה

הטוב של קליפת נוגה, הנה יש חלק האחרון ממלכות דעשיה מלובש בה, להחזיקה

תחת ממשלת הקדושה, בסוד: ומלכותו בכל משלה (תהלים קג, יט). והבן מאד מאד זה

הענין, כי אי אפשר להרחיב הדבור כל כך בדברים אלו.

והנה תדע שהרשעים שהרשיעו לאמר ששתי רשויות יש ח"ו, הוא מפני ראותם האילן

הזה הטמא מתפשט כמו האילן הזה הקדוש, וחשבוהו לאדון כמוהו ח"ו, ומכאן נמשכו

כל העבודות הזרות. והנה צריך שתדע, כי זה הטוב שבנוגה אין בו כח אלא לשיכול

להחזיק הס"א שלא תתפרץ כנ"ל, ולא תעבור כל הגבולות; אבל אינו בכל כך כח שלא

יתפשט ממנו שום רע, ושלא יוכל הרע ההוא לעשות כל כך קלקולים כמו שעשה עד

היום בעוה"ר. ובאמת מפני כך נקראת נוגה, שר"ל בהיקות לבד, ואינה כל כך הארה

שתמנע התפשטות הרע כנ"ל. וזהו סדר הבריאה לפי מה שנבראת לצורך הבחירה

והשכר והעונש:

7. **וּפְגַמְיָהֶם בְּד' עוֹלָמוֹת:** [אדיר במרום עמ' קצה] והנה מן הי' הזאת [מסוד או"ר שנעשה**אש מתלקחת, ורוח סערה;****שפן מפרשים ע"י יחזקאל:****וארא וכו' מתוך האש****(יחזקאל, א, ד).****ד. ד' קלפות – ד' עולמות****לכל אחת, שבם ה' פרצופים (4)****בעשר ספירות – שתקונייהם****של תחתונים בד' עולמות,****ופגמיהם בד' עולמות (5).**

מלאכים וס"א

קנג

המראה

הפטרון

לם"א: אחת - בחינתה הראשונה, מה שהיא צריכה להיות בהמשך הבריאה; ואחת - מה שהיא מתחוקת ע"י עבירות. והיה התחוקה הראשון בזמן חטא אדה"ר. והענין הוא, כי הם"א - שרשה שבאצילותה אינו כי אם שבע נקודות, כנגד ו"ת שהיו במלכין קדמאין, שמשם היא משתרשת. וכך היה ראוי להיות גם בשאר העולמות היוצאים מן האצילות [של הם"א]. רק בחטא אדה"ר נתגברה יותר, עד שנתגברו הו"ת של אצילות ליעשות בסוד ב' פרצופים דו"ג. ונתפשטו הדברים בשאר העולמות של הם"א ביותר התפשטות. כי בבריאה נמצאו גם או"א [של הם"א], וכיצירה גם א"א [של הם"א], ובעשייה גם בחינה אחת נגד עתיק. וכל זה ככל ד' קליפות, כי כבר שמעת שחילוקי הפנימיות עושה בהם חילוקים אלה:

(6) **והשוטר עושה דין בחיבים:** [פח"ד פרק קכ"ו] הם"א פועלת פעולתה בשני דרכים. אחד בדרך קטרוג, ואחד בדרך עבודה. פירוש כי מן הם"א חלק מתלזה אל הנשמה ממש [היצר הרע], והוא מתרבק בבשר, והוא מלאך רע ממש, וזה מפתה הנשמה לחטוא. אחר כך בחטא מתגבר הם"א במקומה [למעלה] התגברות לפי החטא, ואז הופכת פניה אל השרשים שבקרושה, שהם התפשטות הגבורות, אשר ידעת שנתפשטה להוצאת הם"א; וכן לפי קלקולים שכבר נתקלקלו בעולם, כגון חטא אדה"ר וכיוצא בו וזהו הקטרוג. ואז (תשפע) [וישפע] מן השורש ההוא כח הדין אליה, והיא פועלת בפעולת עבודה להוציא המעשה [העונש] לפעולתו:

זכו התחתונים - האדון מנהג ברחמים, והשוטר עובר מפניו. חטאו - בעל הרחמים נסתלק, והשוטר עושה דין בחיבים (6). פסלוקו של אדון, מעשהו של שוטר; הוא שנאמר: ויחר אף ה' פם וילך, והענין סר מעל האהל, והנה מרים מצרעת פשג (במדבר, יב, ט"ז).

הצמצום כל כך, שמרוב דינה הוציאה ענף קשה מאד - וזה הענף הוא הס"א. והנה זה הענף צריך שתהיה פעולתה היפך מפעולת הקדושה - כי הקדושה רוצה להטיב, וזה הענף נברא רק כדי למנוע, בסוד השכר והעונש אשר לפי הבחירה. וצריך שיהיה מקביל לכל האורות אשר בהם עבודת בני אדם, כדי שיוכל להגיע לשם פעולתו לפי בחירת התחתונים. אמנם מפני כך נעשה בזה הענף בנין גדול, והוא כי איננו מלאך או כת מלאכים לבד - אשר יצא מן השורש הקדוש, כמו המלאכים הקדושים - אלא הוא אילן אחד מחובר מכמה מדרגות, כמו האילן הקדוש. ואלו החלקים של זה האילן, אף על פי שהם נפרדים - כמו כל הבריאות כולן - אעפ"כ נקרא להם "ספירות הטומאה", כי פעולתם כפעולת הספירות הקדושות, ולא כפעולת המלאכים; כי אחר כך יש מלאכי המשחית היוצאין מן האילן הזה, כמו שיוצאין מלאכי השרת מן האילן

המראה

הפטרון

(7) שרשים של קליפות: [פזמו"ד פרק קט"ז] הקדוש. ובודאי שאין ערך לאילן הזה עם אך סידור השורש להוצאת הבריאה הזאת [הס"א], הנה הוא סידור פרטי, כמו שיש עצמות א"ס ית"ש בעצמו, ואין שם שום סידור פרטי לצורך שאר המינים. והסידור הזה הוא לפי ענין המ"ק, שהם נכללים בג' [המלכים] הראשונים שבהם, שהם בלע יוכב חושם, נשרשים בראשונה בתיקון הראשון שבדיקנא [דא"א], כאשר כתבתי במ"א. והם מוציאים סדרי מאורות בבחינת אחריים, שהם שרשים לס"א הזאת, ששרשה מהאחריים דוקא, והם שמות אלקים. וכל זה נקרא "אלקים קדושים" בבחינת מציאות דבק [עדיין דבקים לקדושה] אחר כך יש ראשית הס"א עצמה, ואלה הם "אלהים אחרים", שהם נפרדים ולא דבוקים. ומשם מתפשטת בכל שאר חילוקי סדרים:

ה. סדרי הדינים — אלה שרשים של קלפות (7). מהם מְכַנְיָעִים אותה, ומהם מְגַבְיָהִים אותה⁸, לפי מעשיהם של תחתונים. הוא שהכתוב אומר: ושמרתם את חקותי ואת משפטי אשר יעשה אתם האדם וחי בהם (ויקרא יח, ה).

האילן לא יצא אלא מספירה אחת האחרונה שבקדושה, אלא שיש בו כל כך חלקים כמו באילן הקדוש. ועל כן הוא בעצמו יש בו אבי"ע, והאצילות שלו היא יותר קרובה אל הקדושה, והבריאה פחות ממנה, וכן על דרך זה שארי המדרגות.

ואחר כך אלו עולמות אבי"ע מתאחזים בענפי אבי"ע הקדושים לינק מהם ולפעול מה ששייך להם לפעול בהם. וגם האמת הוא, שיש ד' מדרגות של ס"א — שכולם יש אבי"ע: 8. **ומהם מגביהים אותה:** [קל"ח פתחי חכמה — פתח ל. עמ' קה] ויהיה הכוונה שיתגבר כח ההטבה, עד שכל קלקול יחזור לתיקון, והיינו שרק זאת היא הכוונה — בסוד הקו שמנהג את הרשימו, שפירשנו למעלה. ואז יודע היחוד לאמיתו, והיינו, הסדר עצמו של ההנהגה נותן שזה יהיה סוף הדברים, בסוד התיקון השלם. והיינו כי מצד המעלות שיש לטוב יותר על הרע: שהטוב קדמון והרע מחדש, הטוב הוא מה שהוא האדון היחיד, והרע — ס"א, ס"מ — עבד נברא, זה יגרום שבהיות המלחמה בין הקדושה וס"א, הטוב והרע — צריך שהטוב ינצח. אך נצחונו יהיה רק מצד היתרון הזה אשר לטוב על הרע שזכרנו. והרי בזה יודע היחוד באמת, במה שרק מפני המצא רק רשות אחת הוא — שסוף הכל הוא תיקון. והיינו כי הנה אנחנו רואים איך הרצון העליון הניח לכל כך קלקולים שימצאו בעולם, כמו שנמצאו עד עתה. ואחר כך בסוף הכל ידענו שיעורר יחודו ויתקן הכל, בסוד: "ומשתי את עון הארץ ההיא ביום אחד".

והרי מיד יקשה: ממה נפשך, או שרוצה הקב"ה לתקן בדרך בחירת האדם או בכחו — וכי אינו מגיד מראשית אחרית? וכיון שידע שסוף סוף צריכים אותו — מתחלה יתקן! אך הענין, כי רצה א"ס ב"ה להוציא מלב הבריות הטעות של שתי רשויות — פועל טוב

מלאכים וס"א

קנה

הפתרון

ופועל רע. ועל כן שם בתחלה ענין הספירות, והוא ענין אחד שאינו משתמש בו מיחודו ושליטתו השלמה, אלא אדרבא – הוא כח כח אדם גבור, שמשים עצמו בנסיון עם כח שכנגדו – שהוא הס"א, שעשאה בעלת כח כנגד זה [כח הספירות]. וכבר הראה איך כל מיני כח שבעולם – מה שהוא בבחינת כח לבד ולא בבחינת שליטה – לא יכול לנצח הס"א; אלא אדרבא, כבר עשתה כל כך קטרוגים שלא היה אפשר להמלט ממנה – עד שהוצרכו לבוא אל היחוד. אך כנגד זה, בהתעורר

הפתרון

היחוד – שהוא יפעול בדרך שליטה – מיד יראה שאין עוד מקום לס"א כלל. ומזה נבין מיד – שאין שום כח נצח לס"א כלל, אלא השליטה והיחוד. למה? לפי שכל כח אחר נמצא בה [בס"א] חוץ מזה [השליטה]. אך להיות רשות – צריך שיהיה שליטה גם כן, שליטה גמורה. אם כן הס"א אינה רשות ח"ו, אלא עבד משועבד שאין בו כח אלא מה שניתן לה, והכח שניתן בה הוא גדול, אך שליטה – אין לה כלל. ואין אדון שולט אלא אחד לבד, ברוך הוא וברוך שמו לעולם ולעולמי עולמים:

פָּרָק עֲשִׂירִי

הַנְּשֻׁמוֹת — הַתּוֹלְדוֹת הָעֵיקָרִיּוֹת
שֶׁל הַסְּפִירוֹת

הנשמות

קנט

המראה

הפתרון

(1) **מה' פרצופים:** [פחו"ד פרק ק"ה] הנשמות הם הענפים הראשונים [של הספירות], כי בעבורם היתה הבריאה, ולכן מסורה העבודה. והנה כל הספירות שיש במציאות, מן הא"א ראצילות עד נוקבא דעשיה, הוציאו בין כולם נשמה אחת, והוא נשמת אדה"ר. והאמת, שאין נזכרים בכאן [בנשמה] אלא אלה' פרצופין לבד לשורש לה, כי העתיק, וכן יסו"ת, ושאר ההארות, הם בחינות [אחרות] בנשמה. וכנגד אלה' בחינות [השרשיות] האלה יש ה' שמות לנשמה - נר"ן ח"י. אמנם הנשמה הזאת [של אדה"ר] היתה מתחלקת לפי חילוקי השורש [לד' עולמות], והיינו בסוד נר"ן גל"ן [נשמה

א. עבודתו של מקום לנשמות. ה' שמות הם: נר"ן ח"י, [שרשם] מה' פרצופים (1): תיה ויחידה - מאצילות [בחי' אבא וא"א], נשמה - מפריאה [בחי' אי'], רוח - מיצירה [בחי' ז"א], נפש - מעשיה [בחי' נוק']. נמצא כחו של אדם ממלכותו של עשיה עד פתרו של אצילות. זהו שנאמר: נעשה אדם בצלמנו כדמותנו, וירדו בדגת הים [נכו'] [בראשית, א, כו].

לנשמה], שהם אבי"ע:

[פחו"ד פרק ק"ה א] אח"כ משם [מן הנשמה הכללית של אדה"ר] היה צריך לצאת בסוד ענף - בראשונה ג' ענפים גדולים, כוללים כל הבחינות מן הראש ועד הסוף, אך בסוד הימין והשמאל ואמצע, והם היו ג' אבות. אח"כ י"ב אחרים, כוללים כל הבחינות בסוד התהבורתם ל"ב. ואח"כ ע' [סוד שבעים נפש], ואח"כ עד מ' ריבוא. כל אלה שרשים שכוללים הרכבה ניצוצות תהיהם. וכל בחינות השרשים תמיד יהיו מן הראש ועד הסוף. והנה בהם נכללים, בכל אחד מהם, הרכבות מאורות הרכבה, כי הנה רק לעשות החלוקה הזאת צריך הרכבה. וכלא זה יש גם כן הרכבות מאורות מעצמם. והכל נכלל בנשמה. ויש עוד בחינה אחרת, והוא לבוש אל הנשמה:

אלא להיות נשלל מכח השלמות [במילים אחרות: הרע שצריך לחזור לטוב] - הרי יכול ליפול בו ענין זה: שכדי לגלות טובו יעלים שלמותו, כדי לגלותו בפועל - והיינו כמקלקל על מנת לתקן. ואז בזה החק עשה כל מעשהו: נתן מקום לנמצאים [שאינן רע בפועל בלעדיהם], נתן מקום לעבודתו [לגרום גילוי יחודו], וקבע להם השכר יקר מאד [היחוד שיתגלה]:

[קל"ח פתחי חכמה, פתח קלו. עמ' שעג:] והעיקר הוא המעשה המסור בידם, שהרי כיון שמסור בידם התיקון, צריך שיעשו את שלהם. **דהיינו המלאכים והנשמות**, הם שני הסוגים של הענפים, כל אחד יש לו מעשה בידו, מסור בפני עצמו. **המלאכים - להוציא מצות השכינה לפועל,**

כללות האילן פרק י'

הפתרון

שהמלאכים אינם אלא מוציאים פעולות הספירות לפועל. כי רצה המחשבה העליונה גם בהדרגה הזאת – שלא יצאו הפעולות והבריות מן השכינה מיד, אלא על ידי שלוחים האלה אשר לה. ואלה אין להם עבודת בחירה, אלא עבודה ממש [היינו של פועלים]. והנשמות – לעבוד את הקב"ה בבחירתם, זה מבואר בעצמו – ענין עבודת בני האדם הוא עבודת הבחירה, לתקן כללות כל הנמצאים:

[אדיר במרום עמי שצג:] והואיל ואתא לידן, רצוני לבאר לך ענין חטא אדה"ר בעמקו, ותבין ענין הבחירה אשר לאדם לאמתה. והוא באמת סוד נשגב ונורא מאד, ולא היה ראוי לגלות אותו, אלא לתת לפועלנו צדק ולדעת כי אל תמים פעלו ודאי – אל אמונה ואין עול צדיק וישר הוא (דברים לב, ד).

הנה הא"ס ב"ה ית"ש גם טרם שעשה כל מה שעשה, היה בכחו לעשות את הכל. אך צריך שתדע, כי הוא ית"ש תכלית הטוב, ורצונו רק להיטיב בתכלית ההטבה. ותדע, שמתכלית ההטבה הוא – שאפילו הרע יחזור לטוב. וזה תלוי עוד ביחודו ית"ש: שלהיות הוא יחיד בכל מיני יחוד, וכל רצונו הוא להיטיב, על כן לא ימצא רע שולט ומתקיים – כי זאת היתה סברת המינים, באמרם שתי רשויות יש ח"ו; אלא בכח יחודו הטוב – כל רע צריך שיחזור לטוב. ותבין, כי שני דברים הם המתחברים בזה: א' הוא החפץ להיטיב, כי מתכלית הטוב הוא זה; וגם – שיחזור כל רע לטוב.

והנה בכחו כבר היה ודאי להחזיר זה הרע לטוב, כמו שיחזירהו בסוף הכל. אך הנה הטוב היתה בו בפועל, אבל החזרה הזאת

הפתרון

לא היתה בפועל, כי לא [היה] עדיין רע בפועל. ולכן ברא את העולם שיוכל להמצא הרע בפועל, ואז גם חזרתו לטובה יהיה בפועל. ובכאן יתקיימו שני דברים: א' – להיטיב לאחרים, וגם – להחזיר הרע לטוב. ואף על פי כן תראה – שהם הכל ענין אחד: כי הרע לא היה יכול להיות לו מקום אלא במה שממנו [כבר] לאחרים, ועל כן בבחינת הטבתו לאחרים היה זה הענין – שהשלימות היה בכח ולא בפועל [שיש עוד החסרון – הרע], וזה [החזרת הרע לטוב] מה שהוציא מן הכח אל הפועל.

ותבין מה שפירשתי במקום אחר – שהקב"ה רצה להיטיב בזכות ולא בצדקה. כי כבר שמעת איך כל מציאות הרע לא היה יכול לימצא אלא במה שממנו ולאחרים, דהיינו בריותיו עצמם. ואם הוא היה רוצה להכריח זה הרע [היינו החוטאים עצמם], זה לא היה נקרא "החזרה לטובה", אלא "הכרח" ! ועוד, שעל כל פנים היה הבשת במקבלים, והטוב לא היה שלם – מן ההקדמה שאמרנו: מאן דאכיל דלאו דיליה (בהיל) [בהית] לאסתכולי באפיה (ירושלמי ערלה א, ג) – והרי לא הוחזר כל הרע לטוב! על כן הוצרך המשפט לפי הבחירה, שאז במשפט ישובו הדברים [הרע והבשת] לפי תיקון זה [החזרת הרע לטוב] ואז ימצא בפועל מה שכבר היה בכח [– הטבתו בשלימות]:

2. גלגול: [פירוש זוהר ריש משפטים. גנזי רמח"ל עמ' רעב] דע שיש שני מיני גלגולים: יש הגלגול שהנשמות מתגלגלות לפי מעשיהם, לתיקון עצמם; ויש הגלגולים שהנשמות מתגלגלות לבירור המלכות. וזה [האחרון, הוא] סוד גלגול משה, וסוד האבות, ונח ובניו וכו'.

הנשמות

קסא

המראה

הפתרון

(2) גלגול: נפח"ד פרק ק"ז וכל זה היה אלמלא לא נמצאו גלגולים בעולם. אבל כיון שחטא ארם, התחילו הרברים ללכת בדרך אחר, והתחילו הגלגולים, והם הנשמות שמתחלקות להרבה חלקים - שאינם באים כולם ביחד. ועתה לפי מצות³ (3): השלימתן - הראשונים, שהם לפי מה שהם סדרי ההנהגה

וחוקותיה. ואמנם כמו שצריך בהנהגה לשנות הענינים לצורך השעה, כך השרשים האלה של הנשמות יש להם שינויים. והיינו כי כבר שיער הרצון כל חק וחק מחוקי ההנהגה, וצפה כל מה שיכול להיולד בענין ההוא, ושיער דרך התיקון, להעמיד החק ההוא על בוריו בכל הדרכים, עד שנמצאת ההנהגה מספקת לכל הזמנים. וזה ענין: "הגלגול דמוחא עלאה ומוחא תנינא". והיינו כי לכל חק, בהיות הרצון העליון רואה את הנולד, כלל התיקונים לכל מה שיצטרך להחליף לפי הזמן החק ההוא בג', והם הג' גלגולים. ויש שרש א', והיינו "מוחא עלאה" וג' גלגוליו לתקנו; ושרש ב', דהיינו "מוחא תנינא" וג' גלגוליו. וענין זה בנשמות - אדם ומשה:

[שם עמ' רעד] כי זהו הדין העליון, שהקב"ה דן את הנשמות להביאם לעולם, לברר בהם המלכות, כמ"ש, שאלה הם הגלגולים של ההנהגה. שהם נידונים על פי ההנהגה - לא על פי המעשים לתקן עצמם. ובזה תלוי תיקון כל העולם, כי בהתגלגל אלה הנשמות ובואם לעולם, האירו המדריגות העליונות לצורך כל ההנהגה, והיינו הגלגול הסובב עד סוף התיקון הכללי, וז"ש בתיקונים, "נפשא קביעא" וכו'. והיינו כי שלימות התיקון הוא בסוד מלכות, ובבחינתה נקבעים כל החוקים, כי היא המדה המשוערת לצורך ההנהגה. אך השינויים המצטרפים לפי הזמן - הם התלויים בו' ספירות [למעלה ממנה - חג"ת נה"ן], וה"ס, "קיימא ליה שעתא", שמפורש שם בתיקונים בענין זה. והיינו שמציאות המדה משתלמת בסוד שלימות המלכות. ויש אחרים שהשלימות מסתתר מהם, והם צריכים לטרוח. ואומר, "דאתדנו כל חד לקבל ענשה", ותראה שסדר הגלגול אינו לקבל עונש, אלא להשלים מעשיהם, ואע"פ שלפעמים נושאים עונות הגלגולים הראשונים באחרונים, אך כונת הגלגול אינו לזה, אלא להשלים התיקונים שחסרו.

אך הענין הוא, סוד כללות הנשמות, שכלם נתחייבו כבר בחטא אדה"ר, וצריכים כל א' לקבל עונשם לפי ענין שרשם; כי כך הגיע להם הפגם כפי שרשם, וכן הוא הדרך המגיע להם ליתקן בו. אך הגלגול הפרטי, הנה אין משוא פנים להבדיל בין הנשמות, אם הם מצד אחד או מצד אחר [להיות במנוחה או בטירחה], כי אם זה - שהוא לפי ענין ההנהגה העליונה. והנה הנשמות שהם לפי בחי' מט"ט, שהוא התלבשות השכינה בו, כמ"ש, הגלגולים שלה הם בסוד כל השש שנים, שהרי בכלם היא צריכה להתהפך, כדי להשלים התיקון בכלם. ונמצאים מצבים שלה ההכנה כפי מה שנכלל באלה הספירות, ובכלם צריכה להיות בסוד עבד, וכדלקמן. אך הנשמה שמצד מלכות בלא התלבשות - אין לה שעבוד:

3. תרי"ג מצוות: [אדיר במרום עמ' קפז] דע כי המאציל ית"ש האציל את כל המציאות

המראה

הפתרון

זה, נבחנים שרשי הנשמות בדרך אחר. כי כל נשמה - שרשה הפרטי יהיה אותו החלק הפרטי אשר היה נכלל באחד החלקים הראשונים. ועל כן יהיה אחד - שיהיה מבריאה, ואחר - מיצירה, וכן הולכים הדברים לפרטיות גרול. ותהיה נשמה אחת - ששרשה יהיה מהרכבה אחת פרטית של מאורות, ונשמה אחת (שתהיה) [שתכלול] חלקים מן

הכללות משונים מתחברים יחד. ואפשר שתהיה נשמה אחת - שרשה ממקום אחד, ולבושה ממקום אחר. ולכן עתה הרבה שרשים יהיו לנשמה אחת. והנה כל חלק יהיה בו - גר"ן גל"ן, וזה כי בכל עולם יש בחינת כולם, ואין לך שום מאור שאין בו בחינת אבי"ע:

(3) עבודתה של נשמה תר"ג מצוות:
 [פח"ד פרק ק"ח] הנה המין הראשון שבענפים [הרוחניים] הוא האדם, ופעולתו משונה משני המינים האחרים [המלאכים, והס"א], כי פעולתו היא בבחירה, ופעולת האחרים היא בהכרח; על כן גם הקבלה אינה שוה, כי לפי הפעולה כך היא הקבלה שהוא מקבל מן שרשו. ואפרש לך עתה כל זה בסדר הראוי. וכבר שמעת שמפני חטא האדם לא היו עוד הנשמות כלליות כבראשונה, אלא פרטיות, מחלק אחד פרטי. אך כל נשמה יש בה כח הכל. ופירוש הענין, כי יש בה בכוח לתקן הכל ולקבל מן הכל - דרך שרשה הפרטי; כי לא כמו המלאך, שאינו משמש אלא שרשו לבד. נמצא לפי זה, שכל נשמה צריכה לקיים כל המצוות, ואז ימצא שכבר תיקנה את הכל, ויהיו כל הצינורות כולם פתוחים עליה לברכה:

(4) איזהו גלגול ואיזהו עיבור: [פח"ד

כרצונו, בכל הסדרים אשר סידר את העולמות. ועוד שם דרך אחר והוא תיקון העבודה, שבכוחה נסדרים הדברים כולם בחוק וסדר אחר. וסוד הענין, כי לפי סדר הבריאה נמשכה הס"א בסוף המדרגות, והיא רעה ומזיקה, כי להיות יצה"ר ומלאך המות נבראה. ועל ידי מעשה התחתונים אינו כך, כי הלא צריך להיות כל רע אובד, ומה שנשאר מן

הס"א צריך שיהיה טוב וטהור; וזהו כבודו של המאציל ית"ש, והוא סוד: יהי כבוד ה' לעולם (תהלים קד, לא). שהיות המאורות שרש לס"א לפי ההשתלשלות, אינו פגם בכבודם; כי אדרבא, כחו של המאציל ית"ש נודע בזה, אחר שהוחזר כל הרע היותר קשה לטוב. וכבר פירשתי מענין זה במקום אחר ואי אפשר להאריך בו כל כך פה. ולהיות כל העולמות נתקנין בכל חלקיהן, צריך שכל התר"ג שרשים של הנשמות יהיו משלימין בכל חלקיהן כל התר"ג מצות, ואז נמצא התיקון שלם. ונמצא שכל צדיק שהשלים במעשיו, שם דרך חדש בהנהגת העולמות. הוא הדרך שרוצה בו המאציל ית"ש, אך שלא רצה לברוא אותם כך, כי אם להכין שיהיה כך במעשה התחתונים, והבן היטב. והנה הדרך המתחדש נקרא: אורח צדיקים, שהוא אורח פרטי לכל צדיק, והוא אורח כללי הנשלם על ידי כל הצדיקים, ועוד אדבר לך מזה בס"ד:

[שם עמ' רד] והנה התורה היא תר"ג מצות, שהוא סוד דמות אדם. וגם שרשי הנשמות המה תר"ג - שכולם צריכין להשתלם בכל התר"ג חלקים שלהם, ואז יהיה בחינת האדם שלם בעולם. וכן האמת

בית רמח"ל BETH RAMHAL

רח' אגסי 62/19 ירושלים 93870

Agassi St. 62/12 Jerusalem 93870

טל' 972-2-6535101

פקס' 972-2-6510821

<http://www.ramhal.com>

E-mail: ramhal@usa.com

ספרים בהוצאת המכון:

רכב ישראל, על קבלת הרמח"ל

אור הגנוז, על תולדות הרמח"ל

מאמר הגאולה, עם פירוש אור הגאולה

תפילות לרמח"ל, תקטי"ו תפילות וטו"ב תפילות חדשות

תקונים חדשים, כולל תרגום לעברית.

מחזור ר"ה וכפור לרמח"ל

עניני ר"ה וכפור, ליקוטים מהמחזור וממאמר החכמה

דרך חכמת האמת, ליקוטים מכתבי הרמח"ל סביב כללות האינן

ברית מנוחה, כולל הערות

מסילת ישרים, כולל ספר המאמרים

אגרות רמח"ל - יצא לאור בחודשים הקרובים - התקשר!!!

- מאגר של מאות שיעורים שנלמדו בבית המדרש ומוקלטים בקלטות וניתנים לרכישה על הספרים אדיר במרום, דעת תבונות, מסילת ישרים, דרך ה' וקל"ח פתחי חכמה.

בית מדרש רמח"ל ירושלים

פריס:

פעמיים בשנה שיעור כללי בכתבי הרמח"ל

(צרפתיח)

טל' 1-46281979

ברוקלין (נ"י):

אחת לשנה. שיעור כללי בכתבי הרמח"ל

(עברית)

טל' 212-7681340, 718-3681816

מונטריאול:

אחת לשנה. שיעור כללי בכתבי הרמח"ל

(עברית)

טל' 514-9929326

שיעורים בכתבי הרמח"ל בכל יום:

א' - ג'	17:00-18:30	קל"ח פתחי חכמה
ד' - ה'	17:00-18:30	עץ חיים עם פרושים מכתבי הרמח"ל
ו'	20:00-21:30	קל"ח בעיון (למתקדמים)
ז'	20:00-21:30	דעת תבונות

בני ברק:

פעם בשבועיים פרטים בטל: 03-5790177

ד' 20:30 – 22:00 דעת תבונות.

צפת:

אחת לחודש שיעור כללי בכתבי הרמח"ל

טל' 06-6820472

פענוח ראשי תיבות

כח"ב – כתר – חכמה - בינה.	א"א – אריך אנפין.
כחב"ד – כתר - חכמה - בינה - דעת.	אב"א – אחור באחור.
מ"ד – מיין דכורין.	אבי"ע – אצילות – בריאה – יצירה - עשיה.
מ"ה – מילוי שם הוי"ה: יו"ד ה"א וא"ו ה"א.	או"א – אבא ואימא.
מ"ן – מיין נוקבין.	אח"פ – אוזן – חוטם - פה.
מ"ק – מלכין קדמאין.	אי' – אימא.
נה"י – נצח – הוד – יסוד.	אי"ס – אין סוף.
נו"ה – נצח והוד.	א"ק – אדם קדמון.
נוק' – נוקבא.	בי"ע – בריאה – יצירה - עשייה.
נל"ג – נשמה לנשמה.	ב"ן – מילוי שם הוי"ה: יו"ד ה"ה ו"ו ה"ה.
נר"ן – נפש – רוח - נשמה.	ג"ר – ג' ראשונות.
נר"ן ח"י – נפש – רוח – נשמה – חיה - יחידה.	דו"ן – דוכרא ונוקבא.
ס"א – סתרא אחרא.	הי"מ – הוד – יסוד – מלכות.
ס"ג – מילוי שם הוי"ה: יו"ד ה"י וא"ו ה"י.	ו"ק – ו' קצוות.
ס"מ – סמא"ל.	ז"א – זעיר אנפין.
ע"ב – מילוי שם הוי"ה: יו"ד ה"י ו"ו ה"י.	זו"ן – זעיר אנפין ונוקבא.
ע"י – עתיק יומין.	ז"ת – ז' תחתונות.
ע"ס – עשר ספירות.	חב"ד – חכמה – בינה - דעת.
עסמ"ב – מילוי שם הוי"ה של ע"ב ס"ג מ"ה ב"ן.	חג"ת – חסד – גבורה - תפארת.
פב"פ – פנים בפנים.	חד"ר – חסד – דין - רחמים.
רדל"א – רישא דלא אתידע.	חו"ג – חסד וגבורה: חסדים וגבורות.
ת"ת – תפארת.	ח"ס – חכמה סתימאה.
	טנת"א – טעמים – נקודות – תגים - אותיות.
	יש"ס – ישראל סבא.
	יסו"ת/ ישסו"ת – ישראל סבא ותבונה.

חיבורים שצוטטו בספר דרך חכמת האמת לרמח"ל

שם החיבור:	נדפס בספר:	המחבר:
אגרות	אוצרות רמח"ל	רמח"ל
אגרות פתחי חכמה ודעת (פחוי"ד)	שערי רמח"ל	רמח"ל
אדיר במרום		רמח"ל
ביאורים לספר אוצרות חיים	גנזי רמח"ל	רמח"ל
ביאורים על התנ"ך	אוצרות רמח"ל	רמח"ל ותלמידיו
דעת תבונות	דעת תבונות-ספר הכללים	רמח"ל
דעת תבונות ב'	גנזי רמח"ל	תלמידו
כללי חכמת האמת (כח"א)	שערי רמח"ל	תלמידו
כללי פתחי חכמת ודעת (פחוי"ד)	דעת תבונות-ספר הכללים	רמח"ל
כללים מתוך ספר מלחמות משה	דעת תבונות-ספר הכללים	תלמידו
כללים מתוך ספר קנאת ה' צבאות	דעת תבונות-ספר הכללים	רמח"ל
כללים (ראשונים) אחרונים	דעת תבונות-ספר הכללים	רמח"ל
מאמר הרעותין	גנזי רמח"ל	רמח"ל
פירוש מאמר הזוהר ריש משפטים	גנזי רמח"ל	רמח"ל
פתחי חכמה ודעת (פחוי"ד)	שערי רמח"ל	רמח"ל
תיקונים חדשים לרמח"ל		רמח"ל

ביבליוגרפיה

ספרי קבלה לרמח"ל

- אדיר במרום – ביאור על האדרא רבא. ספרייתי.
- אוצרות רמח"ל – ביאורים על התנ"ך, דרושים, אגרות. ספרייתי.
- גנזי רמח"ל – אחד עשרה חיבורים. ספרייתי.
- דעת תבונות – ספר הכללים. ספרייתי.
- דעת תבונות עם פירוש. המסורה.
- מאמר הגאולה לרמח"ל – עם ביאור. מכון רמח"ל.
- קיצור הכוונות לרמח"ל – על תפילות ע"ד האר"י ז"ל. ספרייתי.
- קל"ח פתחי חכמה – עם הערות. ספרייתי.
- קל"ח פתחי חכמה – עם סכומים ורשומי מקומות. המסורה.
- שערי רמח"ל – שבעה חבורים. ספרייתי.
- תיקונים חדשים לרמח"ל – עם תרגום בלשון הקודש. מכון רמח"ל.
- תיקונים חדשים – רזין גניזין. ספרייתי.
- תפילות לרמח"ל. מכון רמח"ל.

ספרים על קבלת רמח"ל

- אור הגנוז – בקלסתר פניו של רמח"ל. הרב מרדכי שריקי. מכון רמח"ל.
- רכב ישראל – קבלת רמח"ל. הרב מרדכי שריקי. מכון רמח"ל.

ציור כללי של ההנהגה

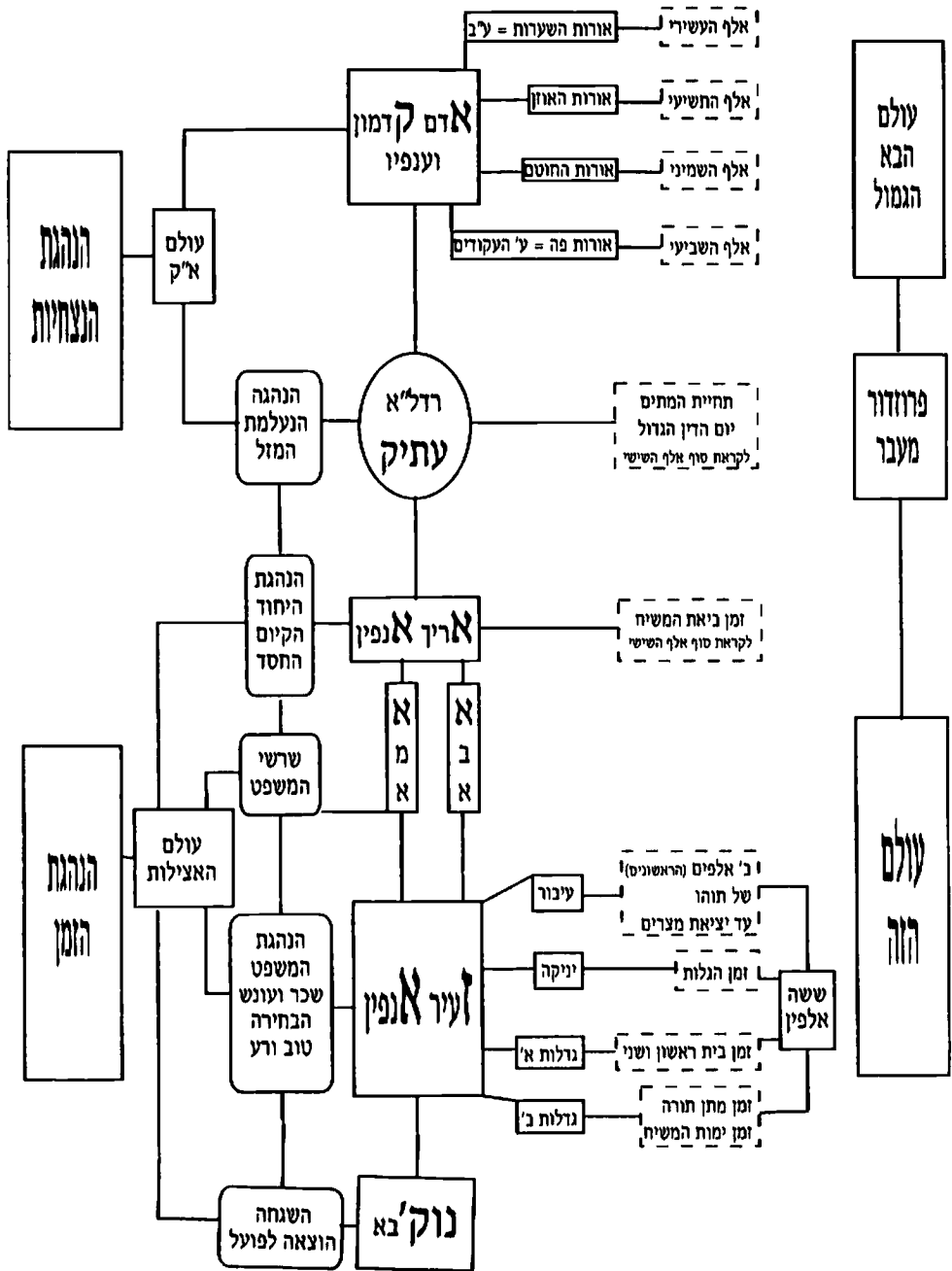

שלב ב

ב1. יציאת האורות מהפה

יציאת הטעמים התחתונים בבחינת עשר ספירות פנימיים ומקיפים.
 יציאת האורות בבחינת המקום הראוי בדרך השאלה מה שעתידי להיות בנקודים
 ובאצילות לפי הסדר הבא (בסדר מלמטה - למעלה):

תוספות בחינות לאחר היציאה					יציאה בבחינת נפש (הכלי בלוע בתוכם)	
לחכמה	לבינה	לו"ק	למלכות		מלכות	1
			*תוספת רוח	2	*ו"ק	2
		תוספת רוח	תוספת נשמה	3	בינה	3
	תוספת רוח	תוספת נשמה	תוספת חיה	4	חכמה	4
תוספת רוח	תוספת נשמה	תוספת חיה	תוספת יחידה	5	כתר	5

* בשלב השני בו יצאו הו"ק קבלה המלכות תוספת רוח וכן עז"ה

ב2. חזרת האורות להפה

חזרת האורות לפה בסדר ההפוך ליציאתם (בסדר מלמעלה - למטה):

1. כתר
2. חו"ב
3. ו"ק
4. מלכות

האור הדק והמעולה חוזר.
 האור הגס נשאר כרשימו בחוץ וכבסיס להכנת
 הכלי בעתיד.

טבלאות ותרשימים

טבלה א: מילואי שם הוי"ה ב"ה

עב: יו"ד היי וי"ו היי
סיג: יו"ד היי וא"ו היי
מ"ה: יו"ד היי וא"ו היי
ב"ן: יו"ד היי וי"ו היי

טבלה ב: עשיית הכלי מאורות אח"פ של א"ק:

שלב א

כניסת האורות בתוך הפה של א"ק

צד שמאל		צד ימין	
מקור האור המאיר בצד שמאל של הפה בחינת דיבור		מקור האור המאיר בצד ימין של הפה בחינת הבל	
חוטם שמאל מאיר ללחי תחתון שמאל.	אוזן שמאל מאיר ללחי עליון שמאל.	חוטם ימין מאיר ללחי תחתון ימין.	אוזן ימין מאיר ללחי עליון ימין.
כלי פנימי: א' בצורת יו"ד	כלי חיצון: א' בצורת יו"ד	אור פנימי: א' בצורת יו"ד	אור מקיף: א' בצורת יו"ד
כל האורות נפגשים ומתחברים בפה ויוצאים ממקום אחד עשרה פנימיים ועשרה מקיפים כאחד			

הנשמות

קסג

המראה

הפתרון

פרק קי"ט] וכבר ידעת שכך הם חלקי הנשמה כמו חלקי התורה, וכל אשר יחסר במעשיה - חסר בתיקון המוטל עליה, אשר על כן הוכן לה הגלגול. ואז חלק פרטי ממנה הצריך ליתקן - והיינו המקביל למה שחסר ממנה - יתגלגל עוד בעולם, ויבנה לה גוף בכחינה פרטית לפי בחינת הנשמה הראי, וצורות הגוף פרטיות [תכונות הגוף ושרטוטי הפנים] לפי בחינת הנשמה גם כן, עד שיתוקן הכל.

לְדָה וְעַד מִיתָה; עֵבֹר - בִּיאָתוֹ בְּכָל שְׁעָה, וְיִצִּיאָתוֹ בְּכָל שְׁעָה. מִצּוֹת שְׁנַתְחִיבָה בָּהֶם - מְשַׁלְּמֵתָן בְּגִלְגּוּל; וְשִׁלָּא נִתְחִיבָה בָּהֶם - בְּעֵבֹר מְשַׁלְּמֵתָן, וְהוֹלַכְתָּ לָהּ. צְדִיקִים מִתְגַּלְגְּלִים לְאֵלִפִּים;

שלו יש זה האורח שאמרנו. וכשיהיו כל האורחין פתוחים, אז יקרא - שכל הבריאה תהיה מושלמת בכל חלקיה:

[שם עמ' דן] ונשוב לפרש דברי הרשב"י זללה"ה שאמר [בא"א]: בפלגותא דשערי אזיל

חד ארחא וכו' [דנהיר למאתן ושבעין עלמין. ומניה נהיר אחרא דזעיר אנפין דנהירין ביה צדיקא לעלמא דאתי. הדא הוא דכתיב: ואורח צדיקים כאור נוגה, הולך ואור עד נכון היום. ההוא ארחא אתפרשא לתר"ג ארחין דאורייתא, דפליג בזעיר אנפין]. והענין, כי השערות הם רבים כנ"ל. ובז"א כתוב: קווצותיו תלתלים (שה"ש ה, יא), שיש תילי תילין של הלכות (עירובין כא ב), וכן פרטיות כל הנשמות - היוצאין מן התר"ג בסוד חילוקי התורה ממש, כמו חילוק התר"ג עצמן לפרטי תנאים. וכל הדברים כבר אמרתי - שיש גם באריך, אלא שחוזרין בו הכל להנהגת החסד. והנה הארחא הזה הולך בין השערות. והענין, כי הולך ומקשר בו כל עניני השערות, כי כבר שמעת - איך האורח עשוי לקבל פעולת הזמן לצורך הנצחיות, ובהאירו - מאיר לר"ע עלמין כנ"ל. ותדע שמכאן [באריך] נמשך בנין הגוף לע"ל לנצחיות, בסוד הכ"ז אותיות [הכ"ז כנגד הר"ע עלמין]. ואורח כזה יש למטה [בז"א] שמאירין ממנו הצדיקים, שנאמר עליו: ואורח

ויש עוד ררך אחר, והוא הנקרא עיבור, והוא להשלים אותם המצוות שלא היה אפשר לו להשלים בראשונה [מצוות שלא היה מחוייב]. והעיבור הוא: שתתחבר נשמה זאת עם נשמה אחרת שכבר היתה בגוף בעת ההולדה, וזאת לא בעת ההולדה כנסת בו, אלא בזמן אחר - מי"ג שנים והלאה. כללות הענין - פעולות הנשמות בררכים שונים אינם אלא תיקון כל מה הוא שורש לאדם, למען יושפע מכולו שפע ברכה על הנשמה הראי; כאשר ימצא זה התיקון - יושפע השפע לנצח בו, כי עד התחיה תקבל הנשמה לבדה, ואחר כך גם הגוף עד אין תכלית. ותדע שבעבור ענין זה של הגלגול לא יבאו גר"ן ח"י בפעם אחת, אלא כל אחר ואחר יבא בפני עצמו בזמנו. ויש מי שיוכל לקבל כל הגר"ן ח"י, ומי שלא יוכל, והפרטים רבים: [פחו"ד פרק קכ"ב] ויש נשמות צדיקים מתעברות בנפש אחת, ויחשבו לה לרוח ונשמה. ואם יזכה לעיבור יותר גדול מזה - ראשונות נבלעות באור אחרונות, וסוף סוף יהיה להן גר"ן ח"י. וכדרך זה תוכל אפילו נפש להגיע עד היות כמשה רע"ה - כי הוא עצמו יתעבר בה:

כללות האילן פרק י'

המראה

הפתרון

(5) **לא אשיבנו:** [פח"ד פרק קכ"ג] ותדע שהגלגול עד שלש פעמים יהיה לכל נשמה. אך אם אפילו בשלש פעמים אלה לא יתחיל להתקן, או לא יתגלגל עוד, אלא יתמרקו עונותיו בדרכים אחרים

לוקמן בתקוני הז"א; ויש הפרטיות שמתפרטין ממנו תר"ג אורחין, כמו תר"ג שרשי הנשמות - כי לכל שורש [נשמה] יש אורח א' ואחר כך התר"ג אורחין עצמן יש להם פרטיות - בסוד: קווצותיו תלתלים, שהוא פרטי הפרטים - שהם ממש פרטי התר"ג של התורה:

4. **לא כל הנשמות שוות:** [אדיר במרום עמ'

חסטן] כבר נתפרש במקום אחר, איך הנשמות בתחלה נבראו - נשמות ולבושים, וכך ניתנו באדה"ר. וכשחטא, הנה הלבושים נפרדו ממנו, ונשתקעו בעמקי הקליפות. וגם הנשמות נפלו בקליפות. אך הנשמות לא נשתקעו, כי אם הלבושים. ואלה הם נשמות ישראל ונשמות אומות העולם. שבתחלה לא היה ראוי שיהיה אומות העולם - אלא הכל ישראל, ונשמות אומות העולם לבושים להם. וס"ז - מוח וקליפה. וכיון שחטא אדם, נפרדו הלבושים האלה - שלא היו טמאים - ונפלו בתוך הקליפות, ונטמאו שם - שגברה עליהם הס"א. והנה זה היה החלק שבאמת היה צריך תיקון גם מתחלה, וזה מה שהניח הקב"ה לאדם שיהיה מתקן הוא, כי כל השאר היה מתוקן כבר. וכיון שחטא, אז קלקל קלקולים על קלקולים, והלבושים נשקעו

רשעים - עדרפעים, שנא': ועל ארבעה לא אשיבנו (5) (עמוס, א, ג).

ד. נפש באה בתחלה, ואחריה רוח, ואחרי נשמה, וזה"י אחריהם. לכל נשמה לבושים. מתגלגלת נפש לבדה, ורוח לבדו, ונשמה לבדה; ומרפכים נשמות בלבושים שלא במינם. לא כל הנשמות שוות⁴ (6): שלא כחדשות הישנות(7),

[ע"י גהינום]. כי אם היה מתמיד בגלגול היה תמיד מתקלקל והולך. אבל מי שהוא נתקן בגלגולים [הראשונים] יתגלגל עוד עד תיקון גמור. והנשים אין להם גלגול מצד עצמן, אלא שלפעמים מתגלגלות לזכות בני זיווגן:

(6) **לא כל הנשמות שוות:** [פח"ד פרק ק"ב]

וצריך שאפרש לך הענין מחטא אדה"ר. דע ששני מיני נשמות נאצלו מראשית האצילות עד סוף העשייה: מין אחד נכלל בגוף אדה"ר, (והיו) [ורם] הנשמות לפי ערכו היום; ומין אחר שהיה צריך להיות נכלל בו אם לא היה חוטא, כי היה אז עולה במעלה יתירה. ובחטאו גרם שחלק האצילות שבמינים האלה נסתלק [אולם במין הראשון זה רק] מן הנפש שבו [בחלק האצילות] ולמעלה; אך השאר ירד בתוך הקליפות, לבד מאיזה חלקים שנשארו - כגון מה שנשאר לצורך עצמו רוקא, כי הוא נתמעט קומתו ועמדה על מאה אמה, ונשאר בו נשמה לפי בחינת הגוף הזה [של ק' אמה]. ועוד מדריגות אחרות שנשארו [ולא ירדו לקליפות] וניתנו לקין וכל בניו, והם נפשות מנפש ראצילות ולמטה. והנה חלק האצילות שבמין השני לא יוכל לבא עד אחר התחיה, אך שאר החלקים יכולים הם לבא גם עתה:

(7) **שלא כחדשות הישנות:** [פח"ד פרק

הנשמות

קסה

המראה

הפתרון

ק"ו] ויש בהם חילוקי משפטים לפי בחינתם, כנ"ל ונטמאו. וגם הוא [אדם] קבל פגם ונחלקים לשני מינים בראשונה, והוא – וטומאה בעבורם, וס"ז לפי שגוף הנשמה חדשות או מגולגלות. החדשות הם – או [שלו] נעתק מן הלבוש שלה, והלבוש נפל. שלא באו עוד בעולם כלל, או שלא באו ונשארו לנשמות הקדושה [החזקות,

אחרי הפעם הראשונה שהיו בקין ובהבל. והם מתחלפים כמשפטים: כי אותם שלא באו עוד בעולם יוכלו לבא בפעם אחת כל מדריגותיהם נר"ן ח"י בסדר שני חייהם – כיצד: בהולדם יקבלו

נפש, ובן י"ג אם יזכה – רוח, ובן כ' אם יזכה – יקבל נשמה, ואחר כך – חיה יחידה; אבל אותם שהיו בקין ובהבל – הגה לא יוכלו לקבל רק עד הנפש דאצילות, אך אין צריך להם לסדר השנים – כי אפילו בקטנותם יוכלו להשיג הכל.

המגולגלים הם הנשמות שנפלו מאדם הראשון בקליפות. וזה משפט המגולגלים: אם חטאו בהיותם נר"ן ביחד – אז לא יבא אלא אחר אחר; ואם בהיות הנפש לכדה חטאה, אז בבואה [בגלגול], אחר תיקונה תוכל לקבל גם כן הרוח והנשמה:

נְדַחֵם (שמואל ב, יד, יד).
וְאָמַר: כָּל הַנִּקְרָא בְשָׁמַי, וְלִכְבוֹדֵי בְרָאִיתוֹ, יִצְרָתוֹ אֶף עֲשִׂיתִיו (ישעיה, מג, ז).

לא יוכלו לקבל רק עד הנפש דאצילות, אך אין צריך להם לסדר השנים – כי אפילו בקטנותם יוכלו להשיג הכל. המגולגלים הם הנשמות שנפלו מאדם הראשון בקליפות. וזה משפט המגולגלים: אם חטאו בהיותם נר"ן ביחד – אז לא יבא אלא אחר אחר; ואם בהיות הנפש לכדה חטאה, אז בבואה [בגלגול], אחר תיקונה תוכל לקבל גם כן הרוח והנשמה:

לצד זה בפועל כנ"ל, אך באמת – אין זה סוף הרצון, וכאשר נבין הכוונה התכליתית בזה הדבר, נבין מהו רצות הרצון באמת. כי רוצה הרצון להעמיד הדברים במדת דין – להעניש החוטאים, ולתת שכר טוב במשפט ולא בצדקה אל הזוכים, וכבר נתפרש זה במקום אחר. אבל אין זה תכליתו, כי התכלית האמתית הוא – שהכל יתוקן, [כמו שכתוב:] וחשב מחשבות לבלתי ידח ממנו נדח (שמואל ב יד, יד); והכוונה העיקרית היא להחזיר הרע עצמו לטוב, שהוא דבר הראוי להעשות מן הנבראים ממנו, וגם זה כבר פירשתי היטב במקומו [עי' באדיר במרום עמ' שצג, הובא לעיל בהערה 1]. ונמצא כשאנו אומרים שהוא רוצה בהנהגה הזאת, האמת [הוא] שהוא רוצה בסוף הענין, שהיא הנהגה הנצחית. פירוש – שמעשה הצמצום שנראה שהיו תולדותיו רק עניני הנהגה הזאת, אינו כן; כי אדרבה, מעשה הצמצום כך נעשה: להיות הנהגת הבחירה נגמרת בהנהגת הנצחיות – שהרע יחזור לטוב. אלא שכדי לבוא אל התכלית [הזה]

5. לבלתי ידח ממנו נדח: [אדיר במרום עמ' ריא] ואשלים לפרש לך ענין הוראות הרצון, ותבין כל הסודות האלה על מתכונתם. הנה אף על פי שמה שנראה בענין הצמצום ותולדותיו אינו אלא הנהגה הזאת הנמצאת לצורך הבחירה, וברצות הרצון את זה, אמרנו שנטה הרצון

לצד זה בפועל כנ"ל, אך באמת – אין זה סוף הרצון, וכאשר נבין הכוונה התכליתית בזה הדבר, נבין מהו רצות הרצון באמת. כי רוצה הרצון להעמיד הדברים במדת דין – להעניש החוטאים, ולתת שכר טוב במשפט ולא בצדקה אל הזוכים, וכבר נתפרש זה במקום אחר. אבל אין זה תכליתו, כי התכלית האמתית הוא – שהכל יתוקן, [כמו שכתוב:] וחשב מחשבות לבלתי ידח ממנו נדח (שמואל ב יד, יד); והכוונה העיקרית היא להחזיר הרע עצמו לטוב, שהוא דבר הראוי להעשות מן הנבראים ממנו, וגם זה כבר פירשתי היטב במקומו [עי' באדיר במרום עמ' שצג, הובא לעיל בהערה 1]. ונמצא כשאנו אומרים שהוא רוצה בהנהגה הזאת, האמת [הוא] שהוא רוצה בסוף הענין, שהיא הנהגה הנצחית. פירוש – שמעשה הצמצום שנראה שהיו תולדותיו רק עניני הנהגה הזאת, אינו כן; כי אדרבה, מעשה הצמצום כך נעשה: להיות הנהגת הבחירה נגמרת בהנהגת הנצחיות – שהרע יחזור לטוב. אלא שכדי לבוא אל התכלית [הזה]

לצד זה בפועל כנ"ל, אך באמת – אין זה סוף הרצון, וכאשר נבין הכוונה התכליתית בזה הדבר, נבין מהו רצות הרצון באמת. כי רוצה הרצון להעמיד הדברים במדת דין – להעניש החוטאים, ולתת שכר טוב במשפט ולא בצדקה אל הזוכים, וכבר נתפרש זה במקום אחר. אבל אין זה תכליתו, כי התכלית האמתית הוא – שהכל יתוקן, [כמו שכתוב:] וחשב מחשבות לבלתי ידח ממנו נדח (שמואל ב יד, יד); והכוונה העיקרית היא להחזיר הרע עצמו לטוב, שהוא דבר הראוי להעשות מן הנבראים ממנו, וגם זה כבר פירשתי היטב במקומו [עי' באדיר במרום עמ' שצג, הובא לעיל בהערה 1]. ונמצא כשאנו אומרים שהוא רוצה בהנהגה הזאת, האמת [הוא] שהוא רוצה בסוף הענין, שהיא הנהגה הנצחית. פירוש – שמעשה הצמצום שנראה שהיו תולדותיו רק עניני הנהגה הזאת, אינו כן; כי אדרבה, מעשה הצמצום כך נעשה: להיות הנהגת הבחירה נגמרת בהנהגת הנצחיות – שהרע יחזור לטוב. אלא שכדי לבוא אל התכלית [הזה]

לצד זה בפועל כנ"ל, אך באמת – אין זה סוף הרצון, וכאשר נבין הכוונה התכליתית בזה הדבר, נבין מהו רצות הרצון באמת. כי רוצה הרצון להעמיד הדברים במדת דין – להעניש החוטאים, ולתת שכר טוב במשפט ולא בצדקה אל הזוכים, וכבר נתפרש זה במקום אחר. אבל אין זה תכליתו, כי התכלית האמתית הוא – שהכל יתוקן, [כמו שכתוב:] וחשב מחשבות לבלתי ידח ממנו נדח (שמואל ב יד, יד); והכוונה העיקרית היא להחזיר הרע עצמו לטוב, שהוא דבר הראוי להעשות מן הנבראים ממנו, וגם זה כבר פירשתי היטב במקומו [עי' באדיר במרום עמ' שצג, הובא לעיל בהערה 1]. ונמצא כשאנו אומרים שהוא רוצה בהנהגה הזאת, האמת [הוא] שהוא רוצה בסוף הענין, שהיא הנהגה הנצחית. פירוש – שמעשה הצמצום שנראה שהיו תולדותיו רק עניני הנהגה הזאת, אינו כן; כי אדרבה, מעשה הצמצום כך נעשה: להיות הנהגת הבחירה נגמרת בהנהגת הנצחיות – שהרע יחזור לטוב. אלא שכדי לבוא אל התכלית [הזה]

כללות האילן פרק י'

הפתרון

צריך לעבור דרך האמצע – והיא ההנהגה הזאת [של בחירה ושכר ועונש]. ובעוד שהוא רוצה כך, הנה תכליתו הוא הסוף והיינו התיקון. וזה התכלית אליו נוטה הרצון ודאי [אבל] לא בדרך רצות, אלא בדרך חפץ וחשק; כי הוא אינו רוצה לרצות בו, כי מסר הדבר אל בחירת התחתונים. אלא הוא חושק בזה

[התיקון הסופי] ורוצה בהנהגה הזאת [של האמצע], עד זמן רצותו [בפועל] בהנהגת התיקון שהוא סוף רצון הראשון. והנה כמו שבמצח ז"א – ששם מקום ההנהגה – עומד הרצון בבחינת רצותו עכשיו ההנהגה הזאת, כן בא"א [במצח שלו] הוא [היינו הרצון] מתגלה בסוד רצותו האמיתי, העומד עתה בחשק לכוונה תכליתית – עד סוף כל המעשים:

6. **ועמך כולם צדיקים:** [גנזי רמח"ל, דעת תבונות ב. עמ' נט] הן אמת, שהענין הזה עמוק מאד, והוא מן העיקרים הגדולים אשר בהנהגתו ית"ש. ואנחנו מצאנו לרז"ל מאמרים תמוהים בזה הענין. כאשר אמרו (שהש"ר ה, ג): "פתחו לי פתח כחודו של מחט" וכו', והרי אין זה מן המשפט שהקב"ה רוצה לכלכל. ואם תאמר – שהוא ממידת החסד, אם כן אין צריך אפילו הפתח כחודו של מחט. אמנם הענין הזה תלוי במה שהודיענו רז"ל בענין בריאת העולם – שהקב"ה ברא את העולם בדין, ומפני שלא היה יכול להתקיים – שיתף עמו מידת הרחמים. וכלל הענין הזה הוא, כי מה שעשה המאציל ית"ש בהכין פעולותיו, הוא מה שנהיה אחר כך בנמצאים. ואת כבר שמעת ענין חורבן העולמות הראשונים ותיקוניהם וזה היה

הפתרון

הכנה למה שימצא בבני אדם. וכל אלה הדברים צריך ביאור גדול. ההנהגה להיות בכלל חק הספירות המוכנות בראשונה כח העתיד להוציא את הס"א, זה היה מונע להם השלימות הראוי להן, כי לא בכח הזה תברא הבריאה, אלא בכח מעולה ממנו. ואז לא חפץ הקב"ה בהנהגה ההיא, אלא הכין

ואומר: ה' ימלך לעולם ועד
(שמות, טו, יח). **ואומר: ועמך כלם צדיקים**,
לעולם יירשו ארץ, נצר מטעי, מעשה ידי להתפאר (ישעיה, ס, כא).

ספירות אחרות; ולא שעזב לגמרי הראשונות, אלא תיקן הראשונות על ידי השניות. והנה הכלים, שהם חיצוניות, הם שנשברו מפני כח זה העתיד להוציא הס"א; והאורות נסתלקו. אך נשאר עוד איזה ניצוצות בכלים, והוא מה שקיים אותם, ולא נעזבו לגמרי. ואז באו עוד ספירות בתיקון, ובכח הניצוצות המועטים שנשארו בכלים, עלו הכלים כולם לקבל התיקון, וחזרו ונאספו להתקשר עם הספירות הבאות האלה.

והנה כל זה הוא הכנה למה שצריך לאדם בבחינת בחירתו ומעשיו, ענשו ושכרו, ותיקון תשובתו. הנה שבירת הכלים הוא שרש למה שיוכלו הנשמות להמסר ביד הס"א, ולהחסר מן האור, מפני המצא בהם פגם החטאים. והתיקון [שעשה המאציל ב"ה להם אח"כ] – הוא שרש למה שיוכלו הנשמות להתעלות מן הס"א על ידי התשובה.

והביני היטב, כי על ידי הניצוצות הנשארים הוא תיקון הכלים. ופירוש הענין – כי ארז"ל (עירובין יט.): "פושעי ישראל מלאים מצוות כרמון", והוא ענין הניצוצין שבכלים. והענין, כי אמת שתרי"ג איברים הם בגוף, וחלקים בנשמה [באותו מספר מקבילים להם], וכולם

הנשמות

קסז

הפתרון

צריכים להיתקן בכח הבחירה כנ"ל. אמנם אם הקב"ה היה רוצה לנהג הכל בחסד, אז לא היה רוצה הבחירה כלל, והיה מתקן החלקים האלה מאליו. ואם היה רוצה דין גמור, היה צריך בחירה לכל האיברים בכל החלקים. אך כיון שראה שאין העולם מתקיים [בהוא דין גמור], אז הכין שיוכלו אלו הניצוצין המועטים להקים הכלים כולם בכל חלקיהם, וכן יתרצה המאציל ית"ש שהבחירה המועטת הנמצאת באותם המצוות המועטות הנמצאות בפושעי ישראל – שהם באיברים פרטיים – תהיה ממשכת אחריה תיקון כל שאר האיברים כלם על ידי העונש; כי נפרד מהם הס"א על ידי העונש, בכח [כלומר בשתוף] הבחירה הזאת הנמצאת בהם, ודי לו בזה, כי כבר גם הנהגתו כך הכינה מתחלה כנ"ל [היינו השתוף של מידת הדין עם מידת

הפתרון

הרחמים]; ובהיות האדם מוכן לפי הנהגת המשפיע, הנה די בזה לתיקונו. ובאמת, כאשר לא חסרו הכלים הנשברים מעט הניצוצות ההמה, כך לא יחסרו הנשמות, אשר מן הקדושה הן נגזרות – מן מעט המצוות. ואם יהיה הדבר – שתהיה נשמה שלא יהיה לה שום זכות – הנה תכרת. אך לא ימצא זה, כי כל כך יתגלגל עמה חסדו ית', עד שבאיזה צד ימצא לה. וכבר יש כמה צדדים להמציא רוח לנשמות, שהרי גם זכות אבות יכולה להגן; וגם זה בחירה, כי בחירת האבות היתה לעשות תיקון זה – שימשך אחריו תיקון זרעם. וסוף סוף די שהראשית יהיה בחירה, למען יוכל התיקון להמצא לפי הכנת הנהגה אשר הוכנה אל האדם. והביני מאד הדבר הזה, כי הוא עמוק, והוא גדול ועצום, ועיקרי הרבה:

תם ונשלם שבה לאל בורא עולם.

התודה והברכה

לחכם ולמשכיל

ר' שלום אטלי הי"ו

על עזרתו הנדיבה בהדפסת הספר, אורך ימים בימינה
ובשמאלה עושר וכבוד, בברכת בריאות גופא ונהורא מעליא.
וזכות רבינו המחבר תעמוד לימינו ולימין זרעו
א.ב.י.ר.

לזכר ולעילוי נשמת הוריו

שמואל בן רוזה אטלי ז"ל
רוזה בת מסעדה לבית זרביב ז"ל

תהיה נשמתם צרודה בצרור החיים

ברכות מליפות

ר' שלמה ודפנה כהן - שאולי הי"ו

ה' יתן להם כל משאלות לבם לטובה ויזכו לבנים זכרים זרע קיימא

א.ב.י.ר.

לברכה ולרפואה שלמה

ר' יוסף בן דיאמנטה הי"ו

זהבה בת תפחה הי"ו

ליזה דיאמנטה בת זהבה הי"ו

לעילוי נשמת ההורים

דיאמנטה בת ניג'מה

אהרן בן ביה

תפחה בת גורג'יה

ת.נ.צ.ב.ה.